

# CATALOGO GENERALE



**3G** ITALIA



## RINGRAZIAMENTI DELL'AMMINISTRATORE

Alfredo Gaggia

Nessuna vicenda umana, anche quelle che riguardano la nascita e l'evoluzione nel tempo di un'impresa, può dipendere da una singola persona. La storia della 3G non fa eccezione.

E se si è trattato di una storia di successo è indubbiamente anche grazie alle donne e agli uomini che mi hanno accompagnato finora in quest'avventura.

Prima di tutto voglio quindi ringraziare mia moglie Rossella. In tutti questi anni, in azienda come a casa, ha saputo ascoltarmi, sostenermi, incoraggiarmi, e tenermi a freno quando i miei slanci rischiavano di essere eccessivi.

Ho sempre lavorato con la consapevolezza di poter contare sul suo appoggio e sulle sue competenze preziose dietro la scrivania. Senza di lei non sarei stato in grado di arrivare dove sono arrivato.

Naturalmente è stato fondamentale poter fare affidamento su una squadra di dipendenti preparata, motivata e affiatata. Io ho messo le idee, le energie e qualche buona intuizione, ma la 3G è diventata una realtà solida e dinamica conosciuta in tutto il mondo in virtù del lavoro di operai, tecnici, ingegneri, addetti all'amministrazione e al commerciale. Anche a loro va il mio più sentito ringraziamento.

Infine Carlo Lorenzini. A lui non dico grazie, perché Carlo è stato e rappresenta qualcosa di più di un semplice collaboratore. La 3G è nata con lui, con la sua intelligenza e la sua capacità di trasformare le mie idee e le mie visioni in una struttura imprenditoriale all'avanguardia. Carlo è stato un grande amico, e se ne è andato troppo presto. Abita i miei pensieri ogni giorno, e continuerà a farlo.

Alfredo Gaggia

The logo for 3G Italia, featuring the number '3G' in a large, bold, red font, followed by the word 'ITALIA' in a smaller, bold, black font.

1



## 3G ITALIA

2

Alfredo Gaggia ha cominciato a lavorare giovanissimo, e quando nel 1997 ha deciso di creare una nuova azienda produttrice di segnaletica stradale aveva forse già lavorato abbastanza per una vita intera. Prima da dipendente, poi da imprenditore, sempre nello stesso settore. Intorno alla metà degli anni Novanta era arrivato il momento di dire addio all'impresa di cui era stato fondatore e titolare per oltre due decenni, e nulla gli avrebbe impedito di godersi i frutti del proprio lavoro senza dover più muovere un dito per il resto dei propri giorni.

Ma gli ci volle poco per capire che non sarebbe stato possibile. Una settimana o poco più, dice lui. E così, assieme ad uno dei suoi più stretti collaboratori Gustavo Capponi, nacque l'idea della 3G.

Una nuova azienda con pochi operai, per rimettersi in moto. Perché lavorare, per Gaggia, era una necessità. Però il gioco gli sarebbe presto scappato di mano. I 44mila metri quadrati, di cui metà al coperto, su cui sorge il sito industriale individuato per ripartire, d'altronde quasi reclamavano di essere sfruttati fino in fondo. Così, nel giro di poco tempo, è venuto su questo piccolo paese che oggi dà lavoro a più di quaranta persone tra produzione, ricerca, amministrazione e commerciale.

“La gente che lavora per me deve essere molto più brava di me”, dice. È una piccola provocazione, ma lo spirito è chiaro: il buon capo è il capo che sa scegliere i suoi uomini, e che sa delegare. Riuscendo a stimolarli e a gratificarli nel modo giusto. Lo spiega benissimo lui in poche parole: “Devo tenerli stretti, ma liberi”.



## ORGANIZZAZIONE E COMUNICAZIONE

### Ogni giorno una nuova idea

La fabbrica è un piccolo paese abitato da uomini operosi. Per attraversarla da cima a fondo serve tempo, oltre ogni passaggio si aprono nuovi scenari, cambiano i rumori, cambia l'odore. L'uomo che ha immaginato tutto ciò vent'anni fa cammina a passo svelto e racconta, e raccontando spiega ogni singola procedura, e la logica che tiene tutto insieme. Saluta gli uomini al lavoro, quasi tutti gli chiedono qualcosa, perché lui qui non è solo il proprietario, lui è la guida, il punto di riferimento. "Ogni giorno ha una nuova idea", dice uno dei suoi dipendenti, sorridendo. È probabilmente anche per questo che la 3G in pochi lustri è diventata una delle aziende leader in Europa nella produzione della segnaletica stradale. Le nuove idee di Alfredo Gaggia, il suo intuito e la sua voglia di darsi da fare hanno trasformato in un piccolo colosso quello che inizialmente doveva essere solo quasi un gioco. La crescita della 3G è stata graduale e costante, afferma, grazie anche alla collaborazione del Dott. Enrico Guarducci (amico e suo consigliere da sempre). Nel tempo sono aumentati i dipendenti, le linee di produzione, si è ampliato il mercato. Sono arrivate, già dopo pochi anni, due fabbriche in Cina, dirette, guidate ed amministrare dall'Ing. Stefano Gianazza e da sua moglie Lo Yuk Ying Ione, da dove si lavora sfruttando la tecnologia e le competenze della casa madre.

3



## SERVIZI E COMPETENZA

### Una crescita graduale e costante

Con l'irrefrenabile istinto all'innovazione di Gaggia il comparto dedicato alla ricerca ha un ruolo chiave. Ci lavorano ingegneri e operai specializzati che ormai pensano come ingegneri, e il loro compito è reso più facile dalla presenza in fabbrica di una carpenteria interna, dove le cose si costruiscono e si possono progettare con riscontri materiali immediati, giorno dopo giorno. Al momento nel catalogo della 3G figurano oltre 10mila articoli: segnali, transenne, semafori, di tutto. La ricerca, diretta dall'Ing. Paolo Pennetta va in varie direzioni, tanto nel campo dell'elettronica quanto in quello della meccanica, e gli sforzi maggiori riguardano la qualità e la sostenibilità dei materiali, lo sviluppo delle tecnologie e l'attenzione per le esigenze delle Smart City.





## QUALITÀ E GARANZIA

### Qualità e sostenibilità dei materiali

Spesso, a tal proposito, si lavora a dispositivi controllabili da remoto, da quelli utili per l'allerta meteo in prossimità dei sottopassi a quelli che permettono di illuminare gli attraversamenti pedonali al momento del passaggio delle persone. Il livello di personalizzazione del prodotto è elevatissimo: ogni cliente può vederselo ritagliato addosso su misura. E molte volte, come al solito, c'è lo zampino di Gaggia. "La sua è un'inquietudine costante", dicono. È un complimento, naturalmente, e lui lo sa benissimo. D'altronde la prima delle sue parole d'ordine, quella che ritorna più spesso quando parla della sua azienda e del suo modo di intendere il proprio lavoro, è "curiosità". La sua, e quella che vuole ed evidentemente riesce a trasmettere ai suoi dipendenti. "Tutti i mestieri sono belli se si fanno con orgoglio, rigore e voglia di lavorare", spiega.

Oggi la 3G è una realtà solida, una potenza. Una realtà in cui si mettono a punto prodotti che finiscono nelle strade di tutta Italia e di tutta Europa. La fetta di mercato nazionale occupa l'80% della produzione, il resto va quasi interamente in Paesi Ue. Considerando anche i distaccamenti in Cina è chiaro che la 3G si muove ormai come una multinazionale, anche se il rapporto col territorio rimane strettissimo, a partire dalle collaborazioni con le scuole superiori, che portano costantemente ragazzi nello stabilimento per seguire degli stage formativi.



## SOLUZIONI ACCURATE

### Una squadra vincente per darvi le soluzioni perfette per Voi

In vent'anni, quindi, le cose sono molto cambiate. È cambiato il mondo là fuori, il modo di fare impresa, la stessa idea di profitto. La 3G ha saputo interpretare i cambiamenti al meglio, e in molte occasioni li ha addirittura anticipati. Il ventennale è un'occasione per guardarsi indietro e fare qualche bilancio, ma soprattutto per rilanciare, come nell'indole di Alfredo Gaggia. Ci sarà sempre qualcosa di nuovo da inventarsi, si troverà sempre il modo di trasformare un'intuizione in un'idea vincente e redditizia.



## PRESENTAZIONE DELLA QUINDICESIMA EDIZIONE

Questa nuova edizione è stata elaborata innanzitutto per aggiornare il regolamento di esecuzione e di attuazione del nuovo Codice Stradale così come già recentemente modificato nella nostra produzione. Per rendere l'opera sempre più completa e agevolarne la consultazione, sono state opportunamente aggiunte nuove importanti sezioni.

La prima sezione riguarda le Omologazioni e comprende testi in parte ricavati dalle sezioni preesistenti, in virtù dell'art. 45 del C.d.S. commi 1, 2, 6 e 9. La norma dispone di assicurarsi sempre che la segnaletica acquistata sia conforme al C.d.S. per non incorrere in possibili conseguenze sul piano legale e fatto salvo l'accertamento di eventuali responsabilità di natura penale in capo a costruttori, rivenditori e responsabili di cantiere che costruiscono, mettono in commercio e installano segnaletica e suoi componenti non conformi o non autorizzati dal Ministero delle Infrastrutture e dei Trasporti.

La seconda sezione è quella relativa ai Supporti Segnaletici. In risposta a una crisi contrassegnata dall'insorgenza di atti vandalici e di furti di materie prime, soprattutto rame e alluminio, nonché per ovviare alla corrosione in ambiente marino, il Ministero delle Infrastrutture e dei Trasporti ha autorizzato la nuova segnaletica su supporti in materiale CG10 e VTR garantendone la certificazione in base alla norma europea EN 12899/1. È perciò opportuno richiedere sempre ai propri fornitori la segnaletica realizzata con materiali "CG10" e /o "VTR".

La terza ed ultima sezione è quella relativa alla Segnaletica Smart. Attraverso i segnali di ultima generazione, da quelli installati in prossimità dei passaggi pedonali a quelli per l'allerta meteo, si possono infatti fornire dinamicamente informazioni utili a viaggiare nella massima sicurezza sulla strada. La grande novità è data dal controllo da remoto: la messaggistica dei segnali è variabile, e può essere modificata a distanza in base alle esigenze contingenti.

Anche per quest'ultima edizione abbiamo cercato di mantenere il maggior livello di aggiornamento possibile, in modo da rendere il testo di massima utilità per quanti lo consulteranno.

Febbraio 2022





# 01\_ SEGNALETICA STRADALE

La prima delle tre nuove sezioni di aggiornamento riguarda l'omologazione e la conformità dei segnali. Le novità sono rese necessarie da alcune motivazioni di fondo:

- la poca vita utile dei segnali metallici, la cui lamiera tendeva ad arrugginirsi rapidamente;
- i segnali in alluminio subivano continuamente furti e vendite illegali e venivano spesso danneggiati da atti vandalici;
- l'ossidazione e la scarsa resistenza alla nebbia salina dei segnali con conseguente distacco di pellicole, in particolare nelle zone marine;
- l'eccessivo costo dei segnali.

Tutta la segnaletica oggi viene quindi realizzata su supporti in materiale CG10 e/o VTR con l'autorizzazione del Ministero delle Infrastrutture e dei Trasporti. Una resa migliore da tutti i punti di vista.

È inoltre consigliabile che su tutti gli acquisti o richieste di offerta sia sempre specificato il materiale CG10 e/o VTR.

#### ART.1 - MISURE E FORMATI DEI SEGNALI

Tutti i segnali sono rigorosamente conformi alle forme, dimensioni, colori, simboli e caratteristiche prescritte dal regolamento di esecuzione del Nuovo Codice della Strada approvato con D.P.R. del 16/12/1992 - nr. 495 e come modificato dal D.P.R. del 16/09/1996 - nr. 610 autorizzati dal Ministero delle Infrastrutture e dei Trasporti (Direzione Generale per la Segnaletica Stradale) che oltre a garantirne la conformità alla norma europea EN 12899-1 ne autorizza la sua costruzione.

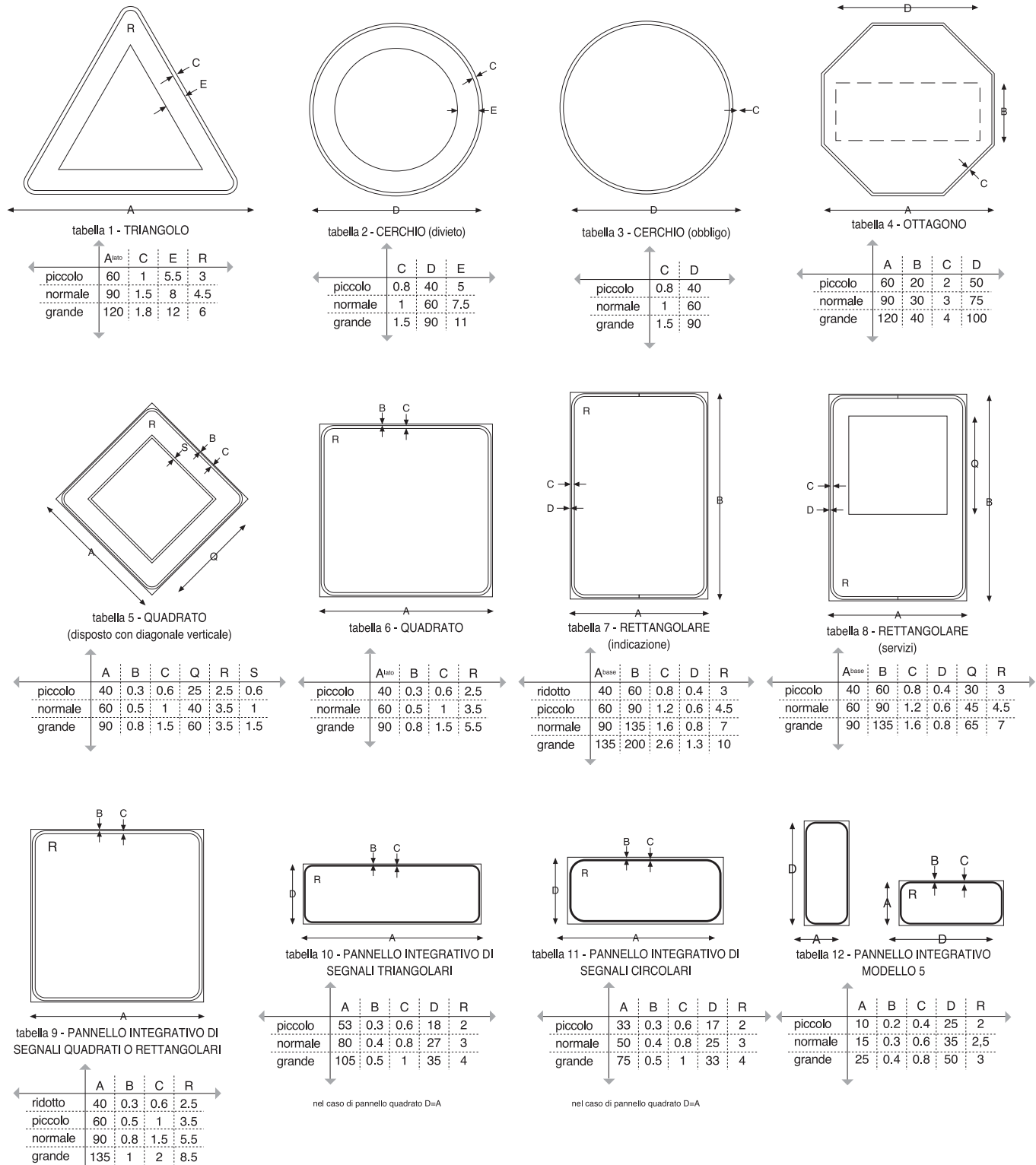

nel caso di pannello rettangolare l'altezza sarà 1/3 del lato maggiore.





tabella II 13a - SEGNALI DI DIREZIONE URBANI  
(ISCRIZIONI SU UNA SOLA RIGA)

	A	B	C	D	E	F	G	H	L	M
piccolo	18,5	15,5	1,5	1,5	2	4	5,25	20	100	8
normale	23	18	2	2,5	3	4	6,5/7,5	25	125	10/8
grande	27,5	21,5	2,5	3	3	4	7,75	30	150	12

tabella II 13b - SEGNALI DI DIREZIONE URBANI  
(ISCRIZIONI SU DUE RIGHE)

	A	B	C	D	E	F	G	H	L	M	N
piccolo	28	15,5	2	6,25	3	4	3,5	30	100	8	5
normale	32,5	18	2,5	7,25	3	4	4	35	125	10	4,5
grande	37	21,5	3	7,75	3	4	4	40	150	12	5

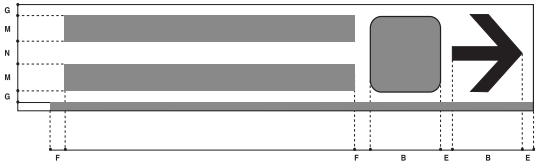
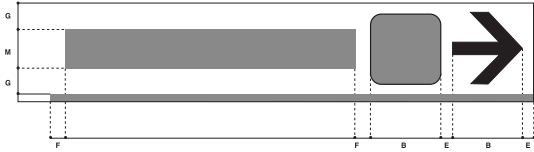
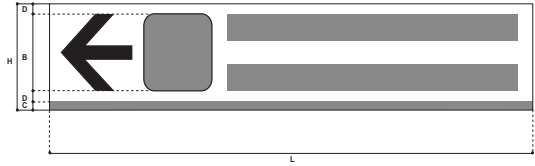
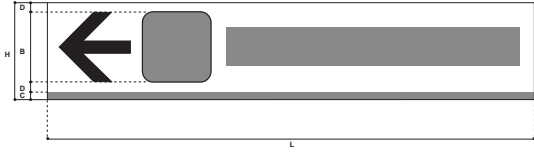
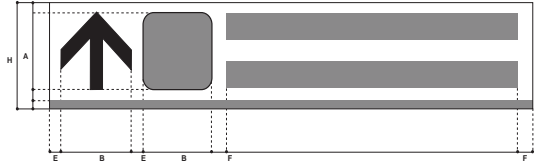
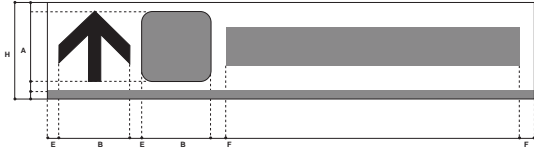

tabella II 14a - SEGNALI DI DIREZIONE EXTRAURBANI  
(ISCRIZIONI SU UNA SOLA RIGA)

	C	D	E	H	L	M	N	R1	R2	R3	P	S
piccolo	1	0,5	17	30	130	13,5	12	6	10	0,5	5	28,5
normale	1,5	1	22	40	150	18	15,5	8	13	1	6,5	38
grande	3	1,5	38	70	250/400	31,5	27	14	23	2	11,5	60

tabella II 14b - SEGNALI DI DIREZIONE EXTRAURBANI  
(ISCRIZIONI SU DUE RIGHE)

	C	D	E	H	L	M	N	R1	R2	R3	P	S	F	G
piccolo	1	1	22	40	150	12	15,5	8	13	2	6,5	38	3	5
normale	2	1	27	50	170	14	20	11	16	2	8,5	48	4,5	7
grande	3	1,5	38	70	250/400	20	27	14	23	2,5	11,5	60	6	9

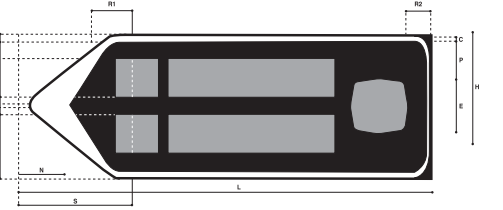
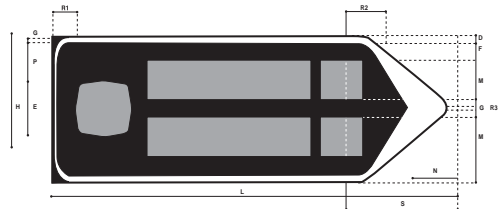
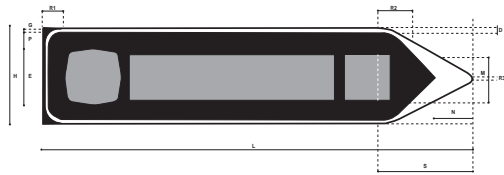
ECCO PERCHE' VENGONO CONSIGLIATI E RACCOMANDATI DI UTILIZZARE SUPPORTI IN "CG10" O "VTR"

## Principali caratteristiche del "CG10" e "VTR"

Il grande successo raggiunto dai segnali CG10 e VTR deriva dalle due principali caratteristiche che li distinguono:

A) ELEVATA RESISTENZA MECCANICA



B) RESISTENZA ALLA CORROSIONE "SP2", NEBBIA SALINA E RUGGINE



le quali ne garantiscono:

- 1) Resistenza alle basse ed alte temperature -80° +100°C
- 2) Estrema leggerezza e maneggevolezza
- 3) Assenza di qualsiasi manutenzione
- 4) Riutilizzabili (applicando nuove pellicole)
- 5) Riciclabili come materiale inerte
- 6) Indefornabilità e resistenza agli atti vandalici
- 7) Costo minore a parità di durata in servizio rispetto agli acciai comuni
- 8) Essendo materiali non negoziabili, non vengono apprezzati per vendite illegali
- 9) "Ma non per ultimo..." una garanzia decennale

### ART.2 - CARATTERISTICHE

- 1) **SUPPORTI A NORMA EUROPEA EN 12899-1** (Segnaletica verticale permanente per il traffico stradale – segnali permanenti certificati "CE") vedi "Capitolato Speciale d'appalto - 3G" nel sito [www.3gsegnaletica.it](http://www.3gsegnaletica.it)



- a) I substrati per indicatori segnaletici retroriflettenti devono essere realizzati mediante stampaggio con materiale composito termoindurente rinforzati con fibre, denominati CG10 **garantiti 10 anni**, con elevata deformabilità e resistenti agli atti vandalici e dalla **corrosione anche in ambiente marino** e dovranno essere certificati "CE" ed autorizzati dal Ministero delle Infrastrutture e dei Trasporti di cui alla norma EN 12899-1.



CG10

a norma Europea EN 12899-1

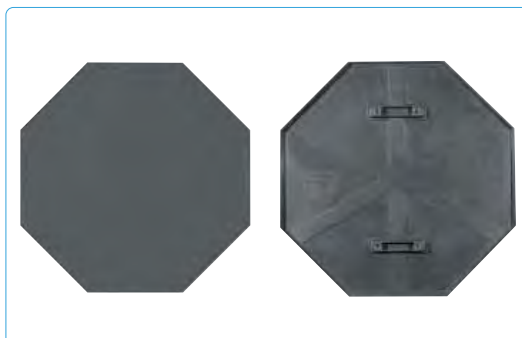

CG10

a norma Europea EN 12899-1

Tutte le immagini inserite sono a scopo illustrativo. I prodotti possono subire modifiche.



- b) In alternativa gli stessi possono essere realizzati anche in alluminio con un titolo di purezza non inferiore al 99,5 ed uno stato di cottura semicrudo e dovranno essere certificati "CE" di cui alla norma EN 12899-1.



Alluminio  
a norma Europea EN 12899-1



Alluminio  
a norma Europea EN 12899-1

- c) Gli stessi possono essere realizzati anche in materiale composito di resine termoindurenti rinforzati con filamenti, denominati VTR per la loro opposizione alla **corrosione anche in ambiente marino**, elevata deformabilità e consistente resistenza meccanica, **garantiti 10 anni** e dovranno essere certificati "CE" ed autorizzati dal Ministero delle Infrastrutture e dei Trasporti di cui alla norma EN 12899-1.



VTR  
a norma Europea EN 12899-1



VTR  
a norma Europea EN 12899-1

- d) A salvaguardia della Vostra responsabilità, assicurateVi sempre che la segnaletica che acquistate sia conforme a quanto richiesto dal Codice della Strada, richiedete sempre i certificati in copia autentica ed in corso di validità, per non incorrere a possibili conseguenze sul piano legale, più precisamente fatto salvo l'accertamento di eventuali responsabilità di natura penale in capo a costruttori, rivenditori e responsabili di cantiere che costruiscono, mettono in commercio ed installano segnaletica e suoi componenti non conformi o non autorizzati dal Ministero (**Art. 45 C.d.S. comma 1, 2, 6 e 9**).



Vedi video "prove nebbia salina acetica, resistenza alla corrosione" nel sito [www.segnaleticasmart.it](http://www.segnaleticasmart.it)

## 2) FINITURA E COMPOSIZIONE DELLA FACCIA ANTERIORE DEL SEGNALE

La superficie anteriore dei supporti in composito di resine e/o metallici preparati e verniciati come al precedente punto 1), deve essere finita con l'applicazione sull'intera faccia a vista delle pellicole retroriflettenti di cui al punto 3) di classe 1 e classe 2 prismatica secondo quanto prescritto per ciascun tipo di segnale dall'Art. 79 – comma 11 – 12 del D.P.R. del 16/12/1992 – nr. 495 e come modificato dal D.P.R. del 16/09/1996 – nr. 610. Sui triangoli e dischi della segnaletica di pericolo, divieto e obbligo, la pellicola retroriflettente dovrà costituire un rivestimento senza soluzione di continuità su tutta la faccia utile del cartello, nome convenzionale "a pezzo unico", intendendo definire come questa denominazione un pezzo intero di pellicola sagomato secondo la forma del segnale, stampato mediante metodo serigrafico con speciali paste trasparenti per le parti colorate e nere opache per i simboli.

La stampa dovrà essere effettuata con prodotti e metodi prescritti dal fabbricante delle pellicole retroriflettenti e dovrà mantenere le proprie caratteristiche per un periodo di tempo pari a quello garantito per la durata della pellicola retroriflettente. Quando i segnali di indicazione ed in particolare le frecce di direzione siano del tipo perfettamente identico, la D.L. potrà richiedere la realizzazione interamente o parzialmente, con metodo serigrafico, qualora valuti che il quantitativo lo giustifichi in termini economici.

Le pellicole retroriflettenti dovranno essere lavorate ed applicate sui supporti mediante le apparecchiature previste dall'Art. 194 – comma 1 del D.P.R. del 16/12/1992 – nr. 495 e come modificato dal D.P.R. del 16/09/1996 – nr. 610. L'applicazione dovrà comunque essere eseguita a perfetta regola d'arte secondo le prescrizioni delle ditte produttrici di supporti e pellicole.



## 3) PELLICOLE RETRORIFLETTENTI

Le pellicole retroriflettenti da usare per la fornitura oggetto del presente appalto, dovranno avere le caratteristiche colorimetriche, fotometriche, tecnologiche e di durata previste dal disciplinare tecnico approvato dal Ministero dei LL.PP. con Decreto del 31/03/1995 e dovranno risultare essere prodotte da ditte in possesso del sistema di qualità in base alle norme europee della serie EN 29000.

Le certificazioni di conformità relative alle pellicole retroriflettenti proposte, devono contenere esiti di tutte le analisi e prove prescritte dal suddetto disciplinare e dalla descrizione delle stesse dovrà risultare in modo chiaro ed inequivocabile che tutte le prove ed analisi sono state effettuate secondo le metodologie indicate sui medesimi campioni per l'intero ciclo e per tutti i colori previsti dalla tabella 1 del disciplinare tecnico summenzionato.

Inoltre, mediante controlli specifici da riportare espressamente nelle certificazioni di conformità, dovrà essere approvato che il marchio di individuazione delle pellicole retroriflettenti sia effettivamente integrato con la struttura interna del materiale, inasportabile e perfettamente visibile anche dopo la prova di invecchiamento accelerato strumentale.







- a) Le pellicole retroriflettenti usate hanno le caratteristiche colorimetriche, fotometriche, tecnologiche e di durata previste dal disciplinare tecnico approvato dal Ministero dei LL.PP con decreto del 31/03/1995 e sono prodotte da ditte in possesso del sistema di qualità in base alle norme europee della serie EN 29000.
- b) Le pellicole retroriflettenti usate di classe 1 saranno certificate "CE" secondo la norma europea EN 12899-1 e le pellicole di classe 2 prismatiche dovranno essere certificate "CE" a seguito del relativo Benestare Tecnico Europeo (ETA) secondo il documento CUAP 2002.
- c) La scelta delle pellicole retroriflettenti da usare, deve essere effettuata dall'Ente proprietario della strada Art. 79 (Art. 39 Cod. Str.) comma 11.
- d) **Per Autostrade o strade con analoghe caratteristiche**, le pellicole usate dovranno essere obbligatoriamente solo in classe 2 prismatica.

#### 4) RETRO DEI SEGNALI

Tutta la segnaletica stradale per essere a norma deve riportare sul retro (come da disposizioni vincolanti) e come prescritto dall'Art. 77 – comma 7 del D.P.R. del 16/12/1992 - nr. 495, oltre la ditta costruttrice, eventuale rivenditore ed anno di fabbricazione, l'indicazione della relativa certificazione "CE" conforme ai requisiti della normativa europea EN 12899-1.

Solo sui supporti in composito di resine CG10 e VTR possono essere incisi e quindi indelebili, mese e anno di fabbricazione, il nome dell'Ente proprietario della strada e gli estremi dell'ordinanza numero e data.



#### 5) INDIVIDUAZIONE SUPPORTI A NORMA EUROPEA EN 12899-1 IN COMPOSITO DI RESINE "CG10" E "VTR" (approvati ed autorizzati dal Ministero delle Infrastrutture e dei Trasporti) **CON GARANZIA 10 ANNI**

Il produttore del supporto segnaletico rispondente ai requisiti di cui al presente disciplinare, dovrà provvedere a renderlo riconoscibile a vista mediante il logotipo del fabbricante, la data con mese e anno di fabbricazione, impressa sul retro del segnale **indelebilmente o incisa**.

I fabbricanti dei segnali stradali dovranno curare, e gli enti acquirenti accertarsi, che su ogni segnale sia impresso indelebilmente il contrassegno di cui sopra. Decadrà ogni tipo di garanzia se il segnale è sprovvisto di tale marcatura.

Le analisi e prove da seguire sui materiali, così come previste dal presente disciplinare, potranno avere luogo solo previo accertamento della presenza del marchio, nome del fabbricante e data.

## ART.3 - GARANZIE

### GARANZIE SUPPORTI E PELLICOLE

La Ditta aggiudicataria dovrà garantire la perfetta conservazione della segnaletica verticale, sia con riferimento alla sua costruzione, sia in relazione ai materiali utilizzati per tutto il periodo di vita utile, secondo quanto specificato ai punti 2.1 e 2.2 del disciplinare tecnico sui livelli di qualità dei supporti e delle pellicole retroriflettenti approvato con D.M. del Ministero dei LL.PP. come di seguito prescritto.



Le pellicole non devono distaccarsi dal supporto



I supporti non devono corrodere e/o ossidare



### 1) SEGNALI CON PELLICOLE RETRORIFLETTENTI

- a) A normale efficienza – classe 1: mantenimento dei valori fotometrici entro il 50% dei valori minimi prescritti dopo un periodo di 7 anni in condizioni di normale esposizione verticale all'esterno.
- b) Elevata efficienza – classe 2 prismatica: mantenimento dei valori fotometrici entro l'80% dei valori minimi prescritti dopo un periodo di 10 anni in condizioni di normale esposizione verticale all'esterno.

### 2) RAPPORTI DI PROVA DEI SUPPORTI IN "CG10" E "VTR" GARANTITI 10 ANNI:

- resistenza alla nebbia salina;
  - resistenza all'invecchiamento;
  - resistenza di adesione pellicole retroriflettenti;
  - resistenza escursioni termiche;
  - resistenza ai carburanti;
  - resistenza ai saponi e ai detersivi neutri.
- a) A totale garanzia di quanto sopra, la Ditta appaltatrice dovrà allegare i certificati rilasciati da Istituti riconosciuti dal Ministero, in copia conforme all'originale e/o autorizzazione ministeriale.
  - b) Le coordinate colorimetriche dovranno essere comprese nelle zone specifiche di ciascuno colore per tutto il periodo di vita utile garantita, per ciascun tipo di materiale retroriflettente colorato in fabbricazione e stampato in superficie.
  - c) Entro il periodo di vita utile garantita per ciascuno tipo di materiale retroriflettente, non si dovranno avere sulla facciata rotture, distacchi o altri inconvenienti alla pellicola che possano pregiudicare la funzione del segnale.
  - d) La saldatura ed ogni altro mezzo di giunzione fra segnale ed i suoi elementi strutturali, attacchi e sostegni, dovranno mantenersi integri ed immuni da corrosione per tutto il periodo di vita utile garantita per ciascuno tipo di materiale retroriflettente.

### 3) VALIDITA' GARANZIA

Il fabbricante dei segnali, dovrà sostituire i prodotti risultati difettosi entro e non oltre 30 gg. dal ricevimento della sottostante documentazione (come da bozza di garanzia rilasciata al Ministero delle Infrastrutture e dei Trasporti).

- a) L'Ente dovrà essere in possesso del certificato Ministeriale in copia autentica rilasciata dal fabbricante dei segnali come da Art. 1 comma 5 capitolo II del capitolato speciale d'appalto.
- b) Copia della fattura di acquisto.
- c) I segnali dovranno essere individuati come da Art. 2 comma 4 e 5 capitolo II del presente capitolato.
- d) La sostituzione dovrà essere effettuata con le stesse identiche simbologie e misure del segnale reso.

# Nuovo Codice della Strada

## Regolamento di esecuzione Art. 83

Art.83 (Art.39 Cod. Str.)

(Pannelli integrativi)

Consigliati in CG10 o VTR

**IMPORTANTE**

Nelle Vostre richieste di preventivi e/o ordini specificare sempre e richiedere:

Tipo di materiale:  
 Tipo di pellicole:  
 Tipo di misure e formati:  
 Tipo di figure:  
 Certificati:

composito "CG10" - lamiera 10/10 - "VTR" - alluminio 25/10  
 rifrangente Cl.1 - Cl.2 prismatica  
 piccolo - normale - grande  
 figure ed articoli C.d.S.  
 "CE" di cui alla norma EN 12899-1

### A) PANNELLI INTEGRATIVI



MOD. 1 ART. 83 - 1/a



MOD. 2 ART. 83 - 2/a

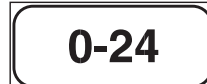

MOD. 3 ART. 83 - 3/a

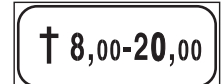

MOD. 3 ART. 83 - 3/c



MOD. 1 ART. 83 - 1/b



MOD. 2 ART. 83 - 2/b



MOD. 3 ART. 83 - 3/b



MOD. 3 ART. 83 - 3/d



MOD. 4 ART. 83 - 4/a



INIZIO  
MOD. 5/a1



CONTINUA  
MOD. 5/a2



FINE  
MOD. 5/a3

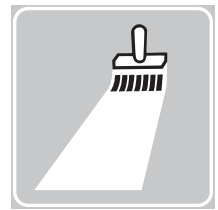

MOD. 6 ART. 83 - 6/a  
SEGNI ORIZZONTALI IN  
RIFACIMENTO



MOD. 4 ART. 83 - 4/b



MOD. 5/b1  
INIZIO



MOD. 5/b2  
CONTINUA



MOD. 5/b3  
FINE



MOD. 6 ART. 83 - 6/b  
INCIDENTE



MOD. 6 ART. 83 - 6/c  
ATTRAVERSAMENTO DI BINARI



MOD. 6 ART. 83 - 6/e  
ZONA SOGGETTA AD  
ALLAGAMENTI



MOD. 6 ART. 83 - 6/f  
CODA



MOD. 6 ART. 83 - 6/d  
SGOMBRANEVE IN AZIONE



MOD. 6 ART. 83 - 6/g  
MEZZI DI LAVORO IN AZIONE



MOD. 6 ART. 83 - 6/h  
STRADA SDRUCIOLEVOLE  
PER GHIACCIO



MOD. 6 ART. 83 - 6/i  
STRADA SDRUCIOLEVOLE  
PER PIOGGIA

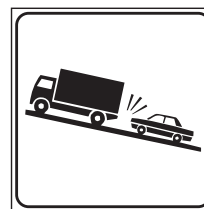

MOD. 6 ART. 83 - 6/l  
AUTOCARRI IN  
RALLENTAMENTO



MOD. 6 ART. 83 - 6/m  
ZONA RIMOZIONE COATTA



MOD. 6 ART. 83 - 6/n  
SEGNALE DI CORSIA



**Nuovo Codice della Strada**

**Regolamento di esecuzione Art. 83 - 84**

**Art.83 (Art.39 Cod. Str.)**

*(Pannelli integrativi)*



tornante



3 tornanti

MOD. 6 ART. 83 - 6/p1  
TORNANTE



1  
tornante

MOD. 6 ART. 83 - 6/p2  
NUMERO DEL TORNANTE



MOD. 6 ART. 83 - 6/q1  
PULIZIA MECCANICA DELLA STRADA



MOD. 6 ART. 83 - 6/q2  
PULIZIA MECCANICA DELLA STRADA

**ANDAMENTO DELLA STRADA PRINCIPALE**

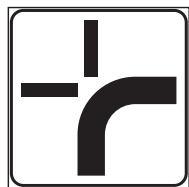

MOD. 7 ART. 83 - 7/a



MOD. 7 ART. 83 - 7/b



MOD. 7 ART. 83 - 7/c



MOD. 7 ART. 83 - 7/d

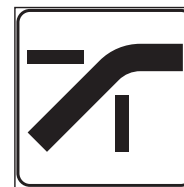

MOD. 7 ART. 83 - 7/e



MOD. 8 ART. 83 - 8/a  
DIVIETO DI SOSTA TEMPORANEO

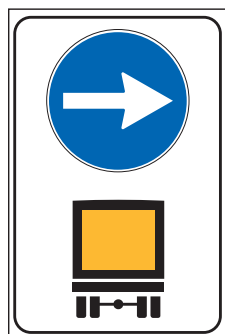

MOD. 8 ART. 83 - 8/b  
ITINERARIO OBBLIGATORIO MERCI PERICOLOSE



MOD. 8 ART. 83 - 8/c  
PREAVVISO DEVIAZIONE OBBLIGATORIA AUTOCARRI IN TRANSITO



MOD. 8 ART. 83 - 8/d  
DIVIETO DI TRANSITO AUTOCARRI

**Art.84 (Art.39 Cod. Str.)**  
*(Segnali di pericolo in generale)*

Consigliati in CG10 o VTR

**IMPORTANTE**

**B) SEGNALI DI PERICOLO**

**Nelle Vostre richieste di preventivi e/o ordini specificare sempre e richiedere:**

Tipo di materiale:  
Tipo di pellicole:  
Tipo di misure e formati:  
Tipo di figure:  
Certificati:

composito "CG10" - lamiera 10/10 - "VTR" - alluminio 25/10 rifrangente Cl.1 - Cl.2 prismatica piccolo - normale - grande figure ed articoli C.d.S. "CE" di cui alla norma EN 12899-1



FIG. 1 ART. 85  
STRADA DEFORMATA



FIG. 2 ART. 85  
DOSSO



FIG. 3 ART. 86  
CUNETTA



FIG. 4 ART. 86  
CURVA A DESTRA



FIG. 5 ART. 86  
CURVA A SINISTRA



FIG. 6 ART. 86  
DOPPIA CURVA,  
LA PRIMA A DESTRA



FIG. 7 ART. 86  
DOPPIA CURVA,  
LA PRIMA A SINISTRA



FIG. 8 ART. 87  
PASSAGGIO A LIVELLO  
CON BARRIERE



FIG. 9 ART. 87  
PASSAGGIO A LIVELLO  
SENZA BARRIERE

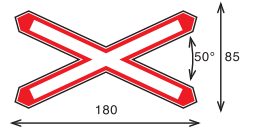

FIG. 10/a ART. 87  
CROCE DI S. ANDREA  
obbligatorio in pellicola  
classe II

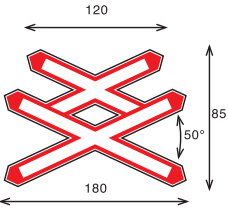

FIG. 10/b ART. 87  
DOPPIA CROCE DI S.  
ANDREA  
obbligatorio in pellicola  
classe II

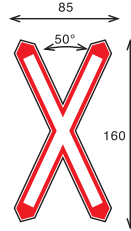

FIG. 10/c ART. 87  
CROCE DI S. ANDREA  
INSTALLATA  
VERTICALMENTE  
obbligatorio in pellicola  
classe II

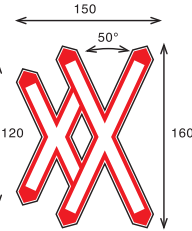

FIG. 10/d ART. 87  
DOPPIA CROCE DI S.  
ANDREA  
INSTALLATA  
VERTICALMENTE  
obbligatorio in pellicola  
classe II



FIG. 11/a ART. 87  
1° PANNELLO  
DISTANZIOMETRICO  
obbligatorio in pellicola  
classe II



FIG. 11/b ART. 87  
2° PANNELLO  
DISTANZIOMETRICO  
obbligatorio in pellicola  
classe II



FIG. 11/c ART. 87  
3° PANNELLO  
DISTANZIOMETRICO  
obbligatorio in pellicola  
classe II



FIG. 12 ART. 88  
ATTRAVERSAMENTO  
TRAMVIARIO



FIG. 13 ART. 88  
ATTRAVERSAMENTO  
PEDONALE



FIG. 14 ART. 88  
ATTRAVERSAMENTO  
CICLABILE



FIG. 15 ART. 89  
DISCESA PERICOLOSA



FIG. 16 ART. 89  
SALITA RIPIDA



FIG. 17 ART. 90  
STRETTOIA  
SIMMETRICA



FIG. 18 ART. 90  
STRETTOIA  
ASIMMETRICA  
A SINISTRA



FIG. 19 ART. 90  
STRETTOIA  
ASIMMETRICA  
A DESTRA



FIG. 20 ART. 91  
PONTE MOBILE



FIG. 21 ART. 92  
BANCHINA CEDEVOLE



FIG. 22 ART. 93  
STRADA  
SDRUCCIOLEVOLE



FIG. 23 ART. 94  
BAMBINI



FIG. 24 ART. 95  
ANIMALI DOMESTICI  
VAGANTI



FIG. 25 ART. 95  
ANIMALI SELVATICI  
VAGANTI



FIG. 26 ART. 96  
DOPPIO SENSO DI  
CIRCOLAZIONE



FIG. 27 ART. 96  
CIRCOLAZIONE  
ROTATORIA



FIG. 28 ART. 97  
SBOCCO SU MOLO O  
SU ARGINE



FIG. 29 ART. 98  
MATERIALE INSTABILE  
SULLA STRADA



FIG. 30/a ART. 98  
CADUTA MASSI



FIG. 30/b ART. 98  
CADUTA MASSI



FIG. 31/a ART. 99  
SEMAFORO



FIG. 31/b ART. 99  
SEMAFORO



FIG. 32 ART. 100  
AEROMOBILI



FIG. 33 ART. 101  
FORTE VENTO  
LATERALE



FIG. 34 ART. 102  
PERICOLO DI  
INCENDIO



FIG. 35 ART. 103  
ALTRI PERICOLI

Art.104 (Art.39 Cod. Str.)

(Segnali di prescrizione)

Consigliati in CG10 o VTR

IMPORTANTE

C) SEGNALI DI PRESCRIZIONE

a) Segnali di Precedenza

Nelle Vostre richieste di preventivi e/o ordini specificare sempre e richiedere:

Tipo di materiale:  
Tipo di pellicole:  
Tipo di misure e formati:  
Tipo di figure:  
Certificati:

composito "CG10" - lamiera 10/10 - "VTR" - alluminio 25/10  
rifrangente Cl.1 - Cl.2 prismatica  
piccolo - normale - grande  
figure ed articoli C.d.S.  
"CE" di cui alla norma EN 12899-1



FIG. 36 ART. 106  
DARE PRECEDENZA  
obbligatorio in pellicola  
classe II



FIG. 37 ART. 107  
FERMARSÌ E DARE  
PRECEDENZA  
obbligatorio in pellicola  
classe II



FIG. 38 ART. 108  
PREAVVISO DI DARE  
PRECEDENZA



FIG. 39 ART. 108  
PREAVVISO DI  
FERMARSÌ E DARE  
PRECEDENZA



FIG. 40 ART. 109  
INTERSEZIONE CON  
PRECEDENZA A  
DESTRA  
obbligatorio in pellicola  
classe II



FIG. 41 ART. 110  
DARE PRECEDENZA  
NEI SENSI UNICI  
ALTERNATI



FIG. 42 ART. 111  
FINE DEL DIRITTO DI  
PRECEDENZA



FIG. 43/a ART. 112  
INTERSEZIONE CON  
DIRITTO DI  
PRECEDENZA



FIG. 43/b ART. 112  
INTERSEZIONE A "T"  
CON DIRITTO DI  
PRECEDENZA



FIG. 43/c ART. 112  
INTERSEZIONE A "T"  
CON DIRITTO DI  
PRECEDENZA



FIG. 43/d ART. 112  
CONFLUENZA A  
DESTRA



FIG. 43/e ART. 112  
CONFLUENZA A  
SINISTRA



FIG. 44 ART. 113  
DIRITTO DI  
PRECEDENZA

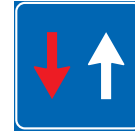

FIG. 45 ART. 114  
DIRITTO DI  
PRECEDENZA NEI SENSI  
UNICI ALTERNATI

**Art.115 (Art.39 Cod. Str.)**  
*(Segnali di divieto in generale)*

**Consigliati in CG10 o VTR**

**IMPORTANTE**

**b) Segnali di Divieto**

**Nelle Vostre richieste di preventivi e/o ordini specificare sempre e richiedere:**

Tipo di materiale:  
 Tipo di pellicole:  
 Tipo di misure e formati:  
 Tipo di figure:  
 Certificati:

composito "CG10" - lamiera 10/10 - "VTR" - alluminio 25/10  
 rifrangente Cl.1 - Cl.2 prismatica  
 piccolo - normale - grande  
 figure ed articoli C.d.S.  
 "CE" di cui alla norma EN 12899-1



FIG. 46 ART. 116  
DIVIETO DI TRANSITO



FIG. 47 ART. 116  
SENSO VIETATO



FIG. 48 ART. 116  
DIVIETO DI  
SORPASSO  
obbligatorio in pellicola  
classe II



FIG. 49 ART. 116  
Distanziamento  
MINIMO  
OBBLIGATORIO DI ...  
METRI



FIG. 50 ART. 116  
LIMITE MASSIMO DI  
VELOCITA ... Km/h



FIG. 51 ART. 116  
DIVIETO DI  
SEGNALAZIONI  
ACUSTICHE



FIG. 52 ART. 117  
DIVIETO DI  
SORPASSO PER  
VEICOLI DI MASSA A  
PIENO CARICO  
SUPERIORE A 3,5  
TON. obbligatorio in  
pellicola classe II



FIG. 53 ART. 117  
TRANSITO VIETATO AI  
VEICOLI A TRAZIONE  
ANIMALE



FIG. 54 ART. 117  
TRANSITO VIETATO AI  
PEDONI



FIG. 55 ART. 117  
TRANSITO VIETATO  
ALLE BICICLETTE



FIG. 56 ART. 117  
TRANSITO VIETATO AI  
MOTOCICLI



FIG. 57 ART. 117  
TRANSITO VIETATO AI  
VEICOLI A BRACCIA



FIG. 58 ART. 117  
TRANSITO VIETATO A  
TUTTI GLI  
AUTOVEICOLI



FIG. 59 ART. 117  
TRANSITO VIETATO  
AGLI AUTOBUS



FIG. 60/a ART. 117  
TRANSITO VIETATO AI  
VEICOLI DI MASSA A  
PIENO CARICO  
SUPERIORE A 3,5  
TONNELLATE



FIG. 60/b ART. 117  
TRANSITO VIETATO AI  
VEICOLI DI MASSA A  
PIENO CARICO  
SUPERIORE A ...  
TONNELLATE



FIG. 61 ART. 117  
TRANSITO VIETATO AI  
VEICOLI A MOTORE  
TRAINANTI UN  
RIMORCHIO



FIG. 62 ART. 117  
TRANSITO VIETATO  
ALLE MACCHINE  
AGRICOLE



FIG. 63 ART. 117  
TRANSITO VIETATO AI  
VEICOLI CHE  
TRASPORTANO  
MERCÌ PERICOLOSE



FIG. 64/a ART. 117  
TRANSITO VIETATO AI  
VEICOLI CHE  
TRASPORTANO  
ESPLOSIVI O  
PRODOTTI  
FACILMENTE  
INFIAMMABILI





FIG. 64/b ART. 117  
TRANSITO VIETATO AI  
VEICOLI CHE  
TRASPORTANO  
PRODOTTI  
SUSCETTIBILI DI  
CONTAMINARE  
L'ACQUA



FIG. 65 ART. 118  
TRANSITO VIETATO AI  
VEICOLI AVENTI  
LARGHEZZA  
SUPERIORE  
A ... METRI



FIG. 66 ART. 118  
TRANSITO VIETATO AI  
VEICOLI AVENTI  
ALTEZZA SUPERIORE  
A ... METRI



FIG. 67 ART. 118  
TRANSITO VIETATO AI  
VEICOLI, O  
COMPLESSI DI  
VEICOLI, AVENTI  
LUNGHEZZA  
SUPERIORE A ...  
METRI



FIG. 68 ART. 118  
TRANSITO VIETATO AI  
VEICOLI, AVENTI UNA  
MASSA SUPERIORE  
A ... TON.



FIG. 69 ART. 118  
TRANSITO VIETATO AI  
VEICOLI AVENTI  
MASSA PER ASSE  
SUPERIORE A ... TON.

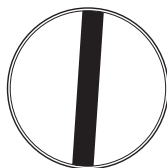

FIG. 70 ART. 119  
VIA LIBERA



FIG. 71 ART. 119  
FINE LIMITAZIONE DI  
VELOCITA

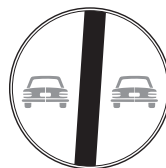

FIG. 72 ART. 119  
FINE DEL DIVIETO DI  
SORPASSO



FIG. 73 ART. 119  
FINE DEL DIVIETO DI  
SORPASSO PER I  
VEICOLI DI MASSA A  
PIENO CARICO  
SUPERIORE A 3,5 TON.



FIG. 74 ART. 120  
DIVIETO DI SOSTA



FIG. 75 ART. 120  
DIVIETO DI FERMATA



FIG. 76 ART. 120  
PARCHEGGIO



FIG. 77/a ART. 120  
PREAVVISO DI  
PARCHEGGIO



FIG. 77/b ART. 120  
PREAVVISO DI  
PARCHEGGIO



FIG. 77/c ART. 120  
PREAVVISO DI  
PARCHEGGIO



FIG. 77/d ART. 120  
PREAVVISO DI  
PARCHEGGIO



FIG. 77/e ART. 120  
PREAVVISO DI  
PARCHEGGIO



FIG. 78 ART. 120  
PASSO CARRABILE



FIG. 77/f ART. 120



FIG. 77/g ART. 120



FIG. 77/h ART. 120



FIG. 77/i ART. 120

**Nuovo Codice della Strada**  
**Regolamento di esecuzione Art. 115 - 121**  
**Art.115 (Art.39 Cod. Str.)**  
*(Segnali di divieto in generale)*



FIG. 79/a ART. 120  
SOSTA CONSENTITA A PARTICOLARI CATEGORIE



FIG. 79/b ART. 120  
SOSTA CONSENTITA A PARTICOLARI CATEGORIE



FIG. 79/c ART. 120  
SOSTA CONSENTITA A PARTICOLARI CATEGORIE



FIG. 79/d ART. 120  
REGOLAZIONE FLESSIBILE DELLA SOSTA IN CENTRO ABITATO



FIG. 79/e ART. 120  
ZONA RIMOZIONE

**Art.121 (Art.39 Cod. Str.)**  
*(Segnali di obbligo in generale)*

**Consigliati in CG10 o VTR**

**IMPORTANTE**

**c) Segnali di Obbligo**

**Nelle Vostre richieste di preventivi e/o ordini specificare sempre e richiedere:**

Tipo di materiale:  
 Tipo di pellicole:  
 Tipo di misure e formati:  
 Tipo di figure:  
 Certificati:

composito "CG10" - lamiera 10/10 - "VTR" - alluminio 25/10  
 rifrangente Cl.1 - Cl.2 prismatica  
 piccolo - normale - grande  
 figure ed articoli C.d.S.  
 "CE" di cui alla norma EN 12899-1



FIG. 80/a ART. 122  
DIREZIONE OBBLIGATORIA DIRITTO



FIG. 80/b ART. 122  
DIREZIONE OBBLIGATORIA A SINISTRA



FIG. 80/c ART. 122  
DIREZIONE OBBLIGATORIA A DESTRA



FIG. 80/d ART. 122  
PREAVVISO DI DIREZIONE OBBLIGATORIA A DESTRA



FIG. 80/e ART. 122  
PREAVVISO DI DIREZIONE OBBLIGATORIA A SINISTRA



FIG. 81/a ART. 122  
DIREZIONI CONSENTITE DESTRA E SINISTRA



FIG. 81/b ART. 122  
DIREZIONI CONSENTITE DIRITTO E DESTRA



FIG. 81/c ART. 122  
DIREZIONI CONSENTITE DIRITTO E SINISTRA



FIG. 82/a ART. 122  
PASSAGGIO OBBLIGATORIO A SINISTRA



FIG. 82/b ART. 122  
PASSAGGIO OBBLIGATORIO A DESTRA



FIG. 83 ART. 122  
PASSAGGI CONSENTITI



FIG. 84 ART. 122  
ROTATORIA



FIG. 85 ART. 122  
LIMITE MINIMO DI VELOCITA



FIG. 86 ART. 122  
FINE DEL LIMITE MINIMO DI VELOCITA

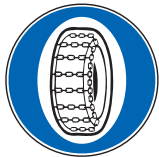

FIG. 87 ART. 122  
CATENE PER NEVE OBBLIGATORIE



FIG. 88 ART. 122  
PERCORSO PEDONALE



FIG. 89 ART. 122  
FINE DEL PERCORSO PEDONALE



FIG. 90 ART. 122  
PISTA CICLABILE



FIG. 91 ART. 122  
FINE PISTA CICLABILE



FIG. 92/a ART. 122  
PISTA CICLABILE CONTIGUA AL MARCIAPIEDE

**Nuovo Codice della Strada**  
**Regolamento di esecuzione Art. 121 - 124**  
**Art.121 (Art.39 Cod. Str.)**  
*(Segnali di obbligo in generale)*



FIG. 92/b ART. 122  
PERCORSO PEDONALE  
E CICLABILE



FIG. 93/a ART. 122  
FINE PISTA CICLABILE  
CONTIGUA AL  
MARCIAPIEDE



FIG. 93/b ART. 122  
FINE DEL PERCORSO  
PEDONALE E  
CICLABILE



FIG. 94 ART. 122  
PERCORSO  
RISERVATO AI  
QUADRUPEDI DA  
SOMA O DA SELLA



FIG. 95 ART. 122  
FINE DEL PERCORSO  
RISERVATO AI  
QUADRUPEDI DA  
SOMA O DA SELLA



FIG. 96 ART. 123  
ALT - DOGANA



FIG. 97/a ART. 123  
CONFINE DI STATO  
TRA PAESI DELLA  
COMUNITA EUROPEA



FIG. 97/b ART. 123  
PREAVVISO DI  
CONFINE DI STATO  
TRA PAESI DELLA  
COMUNITA EUROPEA



FIG. 98 ART. 123  
ALT - POLIZIA



FIG. 99 ART. 123  
ALT - STAZIONE

**Art.124 (Art.39 Cod. Str.)**  
*(Segnali di indicazione)*

**D) SEGNALI DI INDICAZIONE**



FIG. 100 ART. 125  
CENTRO



FIG. 101 ART. 125  
POSTA



FIG. 102 ART. 125  
COMUNE



FIG. 103 ART. 125  
PRONTO SOCCORSO



FIG. 104 ART. 125  
OSPEDALE



FIG. 105 ART. 125  
AMBULATORIO



FIG. 106 ART. 125  
FARMACIA



FIG. 107 ART. 125  
TELEFONO



FIG. 108 ART. 125  
INFORMAZIONI



FIG. 109 ART. 125  
CARABINIERI



FIG. 110/a ART.  
125  
POLIZIA



FIG. 110/b ART.  
125  
G. DI FINANZA



FIG. 111 ART. 125  
POLIZIA  
MUNICIPALE



FIG. 112 ART. 125  
VIGILI DEL  
FUOCO



FIG. 113 ART. 125  
FRONTIERA



FIG. 114 ART. 125  
STAZIONE



FIG. 115 ART. 125  
STAZIONE FS



FIG. 116 ART. 125  
AEROPORTO

FIG. 117 ART. 125  
PARTENZEFIG. 118 ART. 125  
ARRIVIFIG. 119 ART. 125  
PORTOFIG. 120 ART. 125  
TRAGHETTOFIG. 121 ART. 125  
ALISCAFOFIG. 122 ART. 125  
AUTOSTAZIONEFIG. 123 ART. 125  
ELIPORTOFIG. 124 ART. 125  
CARICO E  
SCARICOFIG. 125 ART. 125  
ZONA PEDONALEFIG. 126 ART. 125  
ATTRAVERSAMENTO  
PEDONALEFIG. 127 ART. 125  
SOTTOPASSAGGIOFIG. 128 ART. 125  
SOVRAPASSAGGIOFIG. 129 ART. 125  
RAMPAFIG. 130 ART. 125  
INVALIDOFIG. 131 ART. 125  
BICICLETTAFIG. 132 ART. 125  
CICLOMOTOREFIG. 133 ART. 125  
MOTOCICLOFIG. 134 ART. 125  
MOTOCARROZZETTAFIG. 135 ART. 125  
MOTOCARROFIG. 136 ART. 125  
AUTOFIG. 137 ART. 125  
AUTOCARROFIG. 138 ART. 125  
AUTOTRENOFIG. 139 ART. 125  
AUTOARTICOLATOFIG. 140/a ART. 125  
TRASPORTO  
CONTAINERFIG. 140/b ART. 125  
RIMORCHIOFIG. 141 ART. 125  
AUTOBUS  
URBANOFIG. 142 ART. 125  
AUTOBUS  
EXTRAURBANOFIG. 143 ART. 125  
TRAMFIG. 144 ART. 125  
METROPOLITANAFIG. 145 ART. 125  
TAXIFIG. 146 ART. 125  
AUTOCARAVANFIG. 147 ART. 125  
CARAVANFIG. 148 ART. 125  
AUTO+RIMORCHIOFIG. 149 ART. 125  
AUTO AL SEGUITOFIG. 150 ART. 125  
CUCCHETTA+AUTOFIG. 151 ART. 125  
MEZZO D'OPERA





FIG. 152 ART. 125  
SCARICO

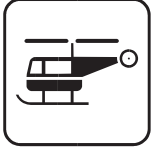
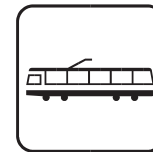
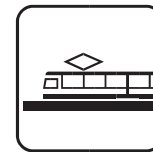
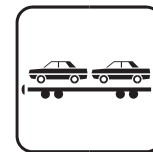

FIG. 153 ART. 125  
AUTOSOCCORSO



FIG. 154 ART. 125  
SGOMBRANEVE



FIG. 155 ART. 125  
SPAZZATRICE



FIG. 156 ART. 125  
TRATTRICE



FIG. 157 ART. 125  
MACCHINA  
OPERATRICE



FIG. 158 ART. 125  
AUTOCISTERNA CON  
PR. CONTAMINANTI



FIG. 159 ART. 125  
TRASPORTO  
ESPLOSIVI



FIG. 160 ART. 125  
MERCÌ  
PERICOLOSE



FIG. 161 ART. 125  
AUTOSTRADA



FIG. 162 ART. 125  
INVERSIONE DI  
MARCIA



FIG. 163 ART. 125  
RIFORMIMENTO



FIG. 164 ART. 125  
BENZINA VERDE



FIG. 165 ART. 125  
GPL



FIG. 166 ART. 125  
DIESEL



FIG. 167 ART. 125  
METANO

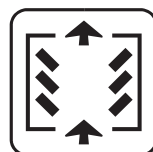

FIG. 168 ART. 125  
AUTORIMESSA



FIG. 169 ART. 125  
RIPARAZIONE



FIG. 170 ART. 125  
PARCHEGGIO



FIG. 171 ART. 125  
PARCHIMETRO



FIG. 172 ART. 125  
DISCO ORARIO



FIG. 173 ART. 125  
ALBERGO O  
MOTEL



FIG. 174 ART. 125  
BAR



FIG. 175 ART. 125  
RISTORANTE



FIG. 176 ART. 125  
WC



FIG. 177 ART. 125  
USCITA  
EMERGENZA



FIG. 178 ART. 125  
ESTINTORE



FIG. 179 ART. 125  
IMPIANTO DI  
SCARICO PER  
AUTOCARAVAN



FIG. 180 ART. 125  
CAMPING



FIG. 181 ART. 125  
PNEUMATICI DA  
NEVE

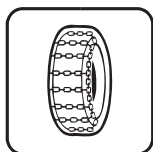

FIG. 182 ART. 125  
CATENE



FIG. 183 ART. 125  
ASILO



FIG. 184 ART. 125  
SCUOLA



FIG. 185 ART. 125  
UNIVERSITÀ



FIG. 186 ART. 125  
CHIESA



FIG. 187 ART. 125  
CIMITERO

FIG. 188 ART. 125  
BANCAFIG. 189 ART. 125  
TRIBUNALEFIG. 190 ART. 125  
BIBLIOTECAFIG. 191 ART. 125  
ESPOSIZIONE/FIERAFIG. 192 ART. 125  
INDUSTRIAFIG. 193 ART. 125  
CAMPO BOARIOFIG. 194 ART. 125  
SUPERMERCATOFIG. 195 ART. 125  
CINEMAFIG. 196 ART. 125  
TEATROFIG. 197 ART. 125  
DISCOTECAFIG. 198 ART. 125  
PARCO GIOCHIFIG. 199 ART. 125  
ZOOFIG. 200 ART. 125  
ACQUARIOFIG. 201 ART. 125  
MUSEOFIG. 202 ART. 125  
TERMEFIG. 203 ART. 125  
CASTELLOFIG. 204 ART. 125  
ZONA  
ARCHEOLOGICAFIG. 205 ART. 125  
GROTTEFIG. 206 ART. 125  
PORTO  
TURISTICOFIG. 207 ART. 125  
ESCURSIONISTIFIG. 208 ART. 125  
PUNTO  
PANORAMICOFIG. 209 ART. 125  
AREA PICNICFIG. 210 ART. 125  
MARE FIUME  
LAGOFIG. 211 ART. 125  
PINETAFIG. 212 ART. 125  
PINETA + MAREFIG. 213 ART. 125  
FORESTAFIG. 214 ART. 125  
CASCATAFIG. 215 ART. 125  
CENTRO  
SPORTIVOFIG. 216 ART. 125  
STADIOFIG. 217 ART. 125  
IPPODROMOFIG. 218 ART. 125  
VELODROMOFIG. 219 ART. 125  
PISCINAFIG. 220 ART. 125  
PALLAVOLOFIG. 221 ART. 125  
PALLACANESTROFIG. 222 ART. 125  
TENNISFIG. 223 ART. 125  
PATTINAGGIO



FIG. 224 ART. 125  
TIRO



FIG. 225 ART. 125  
ARCO

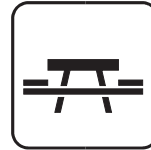
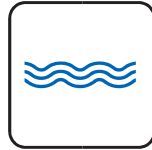

FIG. 226 ART. 125  
BOCCE



FIG. 227 ART. 125  
GOLF



FIG. 228 ART. 125  
SCUOLA SCI

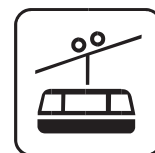

FIG. 229 ART. 125  
FUNIVIA



FIG. 230 ART. 125  
SEGGIOVIA



FIG. 231 ART. 125  
SKILIFT



PROTEZIONE  
CIVILE



CORPO  
FORESTALE



FRECCIA



MATERNITA'

**Art.127 (Art.39 Cod. Str.)**  
*(Segnali di preavviso)*

**E) SEGNALI DI PREAVVISO**

**a) Segnali di Intersezione**

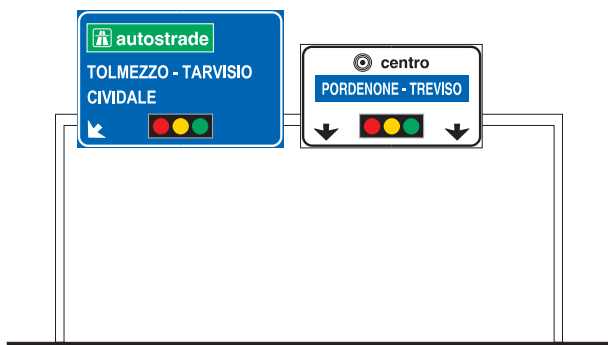

FIG. 232 ART. 126  
SEGNALE DI DIREZIONE ALTO CON LANTERNE SEMAFORICHE  
INCORPORATE



FIG. 233 ART. 127  
SEGNALE DI PREAVVISO DI  
INTERSEZIONE URBANA



FIG. 234 ART. 127  
SEGNALE DI PREAVVISO DI  
INTERSEZIONE  
EXTRAURBANA



FIG. 235 ART. 127  
SEGNALE DI PREAVVISO DI  
INTERSEZIONE PER  
DIRAMAZIONE AUTOSTRADALE

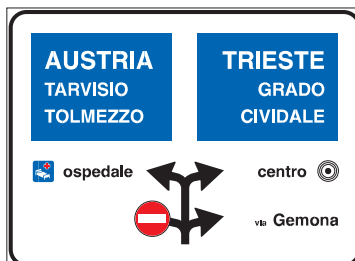

FIG. 236 ART. 127  
SEGNALE DI PREAVVISO DI  
INTERSEZIONI RAVVICINATE  
URBANE

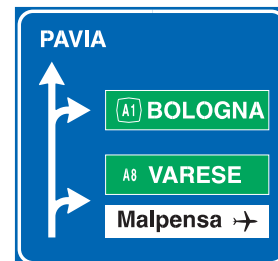

FIG. 237 ART. 127  
SEGNALE DI PREAVVISO DI  
INTERSEZIONI RAVVICINATE  
EXTRAURBANE



FIG. 238 ART. 127  
SEGNALE DI PREAVVISO  
DI INTERSEZIONE  
URBANA ROTATORIA



FIG. 239 ART. 127  
SEGNALE DI PREAVVISO DI  
INTERSEZIONE URBANA CON  
DIVIETO DI TRANSITO PER  
UNA CATEGORIA DI VEICOLI  
SU UN RAMO DELLA  
INTERSEZIONE



FIG. 240 ART. 127  
SEGNALE DI PREAVVISO DI INTERSEZIONE  
EXTRAURBANA CON PASSAGGIO A LIVELLO SU UN  
RAMO DELL'INTERSEZIONE

b) Segnali di Preselezione

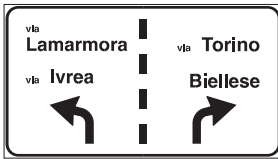

FIG. 241 ART. 127  
SEGNALE DI PRESELEZIONE  
URBANO



FIG. 242 ART. 127  
SEGNALE DI PRESELEZIONE  
URBANO POSTO SOPRA LA  
CARREGGIATA



FIG. 245 ART. 127  
SEGNALE DI PRESELEZIONE EXTRAURBANO



FIG. 244 ART. 127  
SEGNALE DI PRESELEZIONE URBANO



FIG. 243 ART. 127  
SEGNALE DI PRESELEZIONE  
EXTRAURBANO

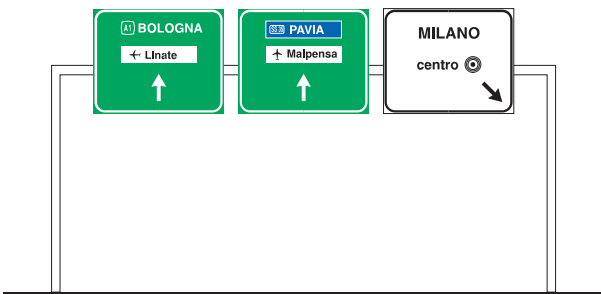

FIG. 247 ART. 127  
SEGNALI DI CORSIA CON FUNZIONE DI PRESELEZIONE E DI DIREZIONE



FIG. 246 ART. 127  
SEGNALI DI CORSIA CON FUNZIONE DI PREAVVISO



F) SEGNALI DI DIREZIONE

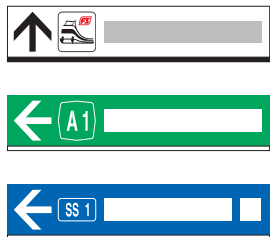

FIG. 248 ART. 128  
SEGNALE DI DIREZIONE URBANO



FIG. 249 ART. 128  
SEGNALE DI DIREZIONE EXTRAURBANO



FIG. 251 ART. 128  
SEGNALI DI CORSIA CON FUNZIONE  
DI DIREZIONE



FIG. 250 ART. 128  
SEGNALI DI CORSIA CON FUNZIONE DI DIREZIONE

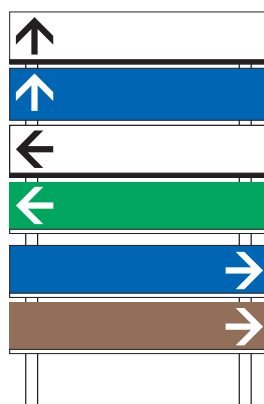

FIG. 253 ART. 128  
GRUPPO SEGNALETICO  
UNITARIO URBANO  
MONOFILARE

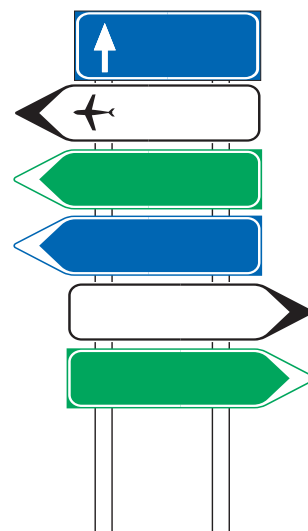

FIG. 254 ART. 128  
GRUPPO SEGNALETICO  
UNITARIO EXTRAURBANO

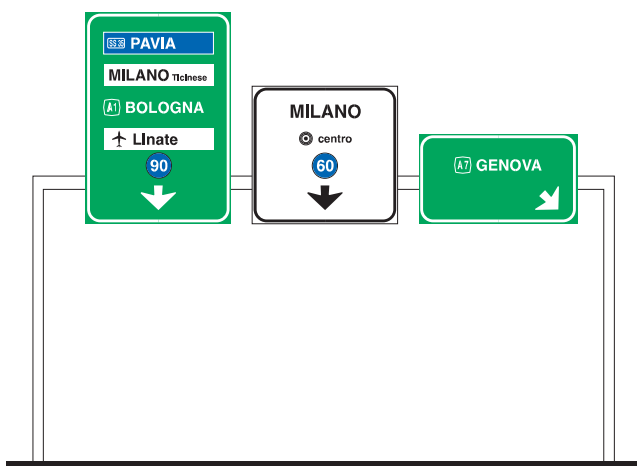

FIG. 252 ART. 128  
SEGNALI DI CORSIA CON FUNZIONE DI DIREZIONE CON LE MODALITA'  
PER L' UTILIZZO DELLE SINGOLE CORSIE

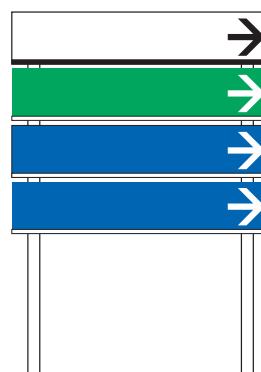
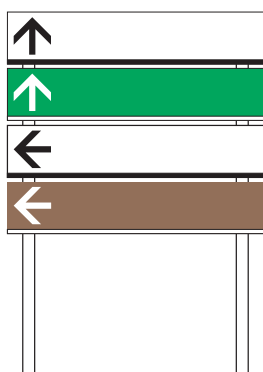

FIG. 255 ART. 128  
GRUPPO SEGNALETICO UNITARIO URBANO  
BIFILARE

G) SEGNALI DI IDENTIFICAZIONE STRADE



FIG. 256 ART. 129  
SEGNALE IDENTIFICAZIONE  
ITINERARIO INTERNAZIONALE



FIG. 257 ART. 129  
SEGNALE IDENTIFICAZIONE  
AUTOSTRADA



FIG. 258 ART. 129  
SEGNALE IDENTIFICAZIONE  
STRADA STATALE



FIG. 259 ART. 129  
SEGNALE  
IDENTIFICAZIONE  
STRADA PROVINCIALE



FIG. 261 ART. 129  
SEGNALE DI  
PROGRESSIVA  
CHILOMETRICA



FIG. 260 ART. 129  
SEGNALE  
IDENTIFICAZIONE  
STRADA COMUNALE



FIG. 262 ART. 129  
SEGNALE DI  
PROGRESSIVA  
ETTOMETRICA



FIG. 263 ART. 129  
PROGRESSIVA DISTANZIOMETRICA  
AUTOSTRADALE



FIG. 264 ART. 129  
PROGRESSIVA  
DISTANZIOMETRICA  
AUTOSTRADALE



FIG. 265 ART. 129  
PROGRESSIVA  
DISTANZIOMETRICA  
INTEGRATA CON SEGNALE DI  
CONFERMA SU STRADE  
EXTRAURBANE



FIG. 266 ART. 129  
PROGRESSIVA  
DISTANZIOMETRICA PER  
STRADA STATALE



FIG. 267 ART. 129  
PROGRESSIVA  
DISTANZIOMETRICA PER  
STRADA PROVINCIALE



FIG. 268 ART. 129  
PROGRESSIVA  
DISTANZIOMETRICA PER  
STRADA COMUNALE

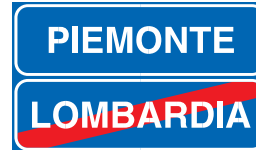

FIG. 275 ART. 131  
SEGNALE DI INIZIO E FINE  
REGIONE



FIG. 276 ART. 131  
SEGNALE DI INIZIO E FINE  
PROVINCIA

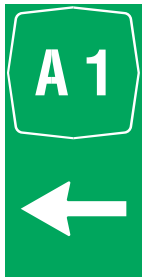

FIG. 269 ART. 129  
NUMERO  
IDENTIFICAZIONE  
AUTOSTRADA+FRECCIA  
CON FUNZIONE DI  
DIREZIONE

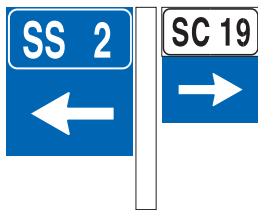

FIG. 270 ART. 129  
NUMERI IDENTIFICAZIONE  
STRADA STATALE+FRECCIA  
E STRADA  
COMUNALE+FRECCIA CON  
FUNZIONE DI DIREZIONE



FIG. 271 ART. 129  
NUMERI IDENTIFICAZIONE  
STRADA  
PROVINCIALE+FRECCIA  
CON FUNZIONE DI  
DIREZIONE



FIG. 274 ART. 131  
FINE CENTRO ABITATO



FIG. 272 ART. 130  
SEGNALE DI ITINERARIO  
EXTRAURBANO



FIG. 273 ART. 131  
INIZIO CENTRO ABITATO



FIG. 273/f ART. 131  
FINE CENTRO ABITATO

Consigliati in CG10 o VTR

**H) SEGNALI DI LOCALIZZAZIONE**



FIG. 277 ART. 131  
PRONTO SOCCORSO



FIG. 278 ART. 131  
STAZIONE



FIG. 279 ART. 131  
POLIZIA



FIG. 280 ART. 131  
CARABINIERI



FIG. 281 ART. 131  
INFORMAZIONI



FIG. 282 ART. 131  
OSPEDALE



FIG. 283 ART. 131  
COMUNE



FIG. 284 ART. 131  
POLIZIA MUNICIPALE



FIG. 285 ART. 132  
SEGNALE DI CONFERMA AUTOSTRADALE



FIG. 286 ART. 132  
NUMERO DI IDENTIFICAZIONE AUTOSTRADA + FRECCIA VERTICALE CON FUNZIONE DI CONFERMA



AREA VIDEOSORVEGLIATA "A"



AREA VIDEOSORVEGLIATA "B"

**Art.133 (Art.39 Cod. Str.)**  
*(Segnali nome strada)*

**I) SEGNALI NOME STRADA**

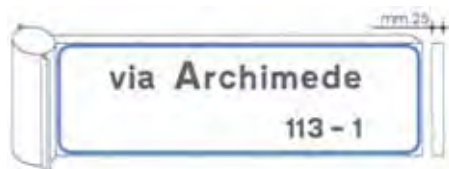

FIG. 291 ART. 133  
SEGNALE NOME STRADA "ALL. ESTRUSO"



FIG. 291 ART. 133  
SEGNALE NOME STRADA "VTR o ALL. PIANO"



FIG. 293 ART. 133  
NUMERO CIVICO "VTR o ALL. PIANO"



**TARGHE VIARIE E NUMERI CIVICI MAIOLICATI**

Consigliati in CG10 o VTR

L) SEGNALI TURISTICI E DI TERRITORIO

a) Turistiche



FIG. 294 ART. 134  
SEGNALI TURISTICI E DI  
TERRITORIO



FIG. 295 ART. 134  
SEGNALE DI  
LOCALIZZAZIONE  
TERRITORIALE

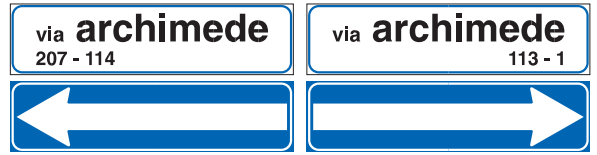

FIG. 292 ART. 133  
SEGNALE NOME-STRADA COMBINATO COL SENSO UNICO  
E NUMERI CIVICI

b) Industriali, Artigianali, Commerciali



FIG. 297 ART. 134  
SEGNALI DI DIREZIONE PER LE INDUSTRIE



FIG. 296 ART. 134  
SEGNALE DI AVVIO ALLA  
ZONA INDUSTRIALE



55.001/ALL. - 55.001/FERRO - 55.001/VTR  
55.002/ALL. - 55.002/FERRO - 55.002/VTR  
pericolo di onde di piena improvvise

c) Alberghiere

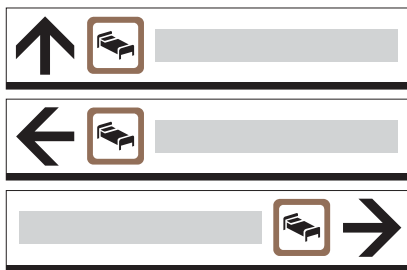

FIG. 301 ART. 134  
SEGNALI DI DIREZIONE ALBERGHIERA

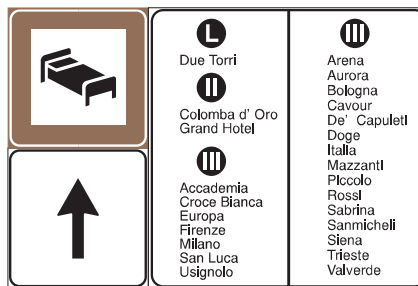

FIG. 299 ART. 134  
SEGNALE DI INFORMAZIONI ALBERGHIERE

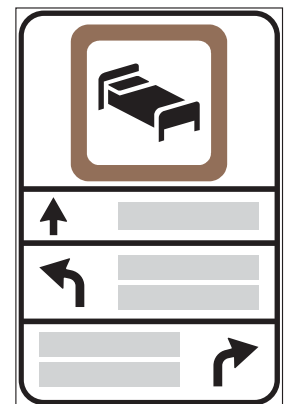

FIG. 300 ART. 134  
SEGNALE DI PREAVVISO  
ALBERGHIERO

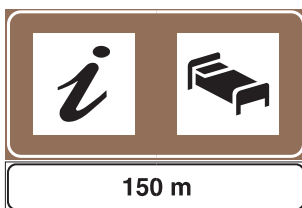

FIG. 298 ART. 134  
PREAVVISO DI INFORMAZIONI  
TURISTICO ALBERGHIERE



Consigliati in CG10 o VTR

**IMPORTANTE**

Nelle Vostre richieste di preventivi e/o ordini specificare sempre e richiedere:

Tipo di materiale:

composito "CG10" - lamiera 10/10 - "VTR" - alluminio 25/10

Tipo di pellicole:

rifrangente Cl.1 - Cl.2 prismatica

Tipo di misure e formati:

piccolo - normale - grande

Tipo di figure:

figure ed articoli C.d.S.

Certificati:

"CE" di cui alla norma EN 12899-1

## M) SEGNALI UTILI PER LA GUIDA



FIG. 302 ART. 135  
OSPEDALE



FIG. 303 ART. 135  
ATTRAVERSAMENTO  
PEDONALE



FIG. 304 ART. 125  
SCUOLABUS



FIG. 305 ART. 135  
SOS



FIG. 306 ART. 135  
SOTTOPASSAGGIO  
PEDONALE



FIG. 307 ART. 135  
SOVRAPASSAGGIO  
PEDONALE



FIG. 308 ART. 135  
RAMPA INCLINATA  
PEDONALE



FIG. 309 ART. 135  
STRADA SENZA USCITA



FIG. 310 ART. 135  
PREAVVISO DI STRADA  
SENZA USCITA



FIG. 311 ART. 135  
PREAVVISO DI STRADA  
SENZA USCITA



FIG. 312 ART. 135  
VELOCITÀ CONSIGLIATA



FIG. 313 ART. 135  
FINE VELOCITÀ  
CONSIGLIATA



FIG. 314 ART. 135  
STRADA RISERVATA AI  
VEICOLI MOTORE



FIG. 315 ART. 135  
FINE STRADA RISERVATA  
AI VEICOLI MOTORE



FIG. 316 ART. 135  
GALLERIA



FIG. 317 ART. 135  
PONTE



FIG. 318 ART. 135  
ZONA RESIDENZIALE



FIG. 319 ART. 135  
FINE ZONA  
RESIDENZIALE



FIG. 321 ART. 135  
FINE AREA  
PEDONALE URBANA



FIG. 322B ART. 135  
FINE ZONA A  
TRAFFICO LIMITATO



FIG. 321/ZTL



FIG. 322/ZTL



FIG. 323/ZTL



FIG. 320 ART. 135  
AREA PEDONALE  
URBANA



FIG. 322/A ART. 135  
ZONA A TRAFFICO  
LIMITATO



FIG. 324/ZTL



FIG. 323A ART. 135  
ZONA A VELOCITÀ  
LIMITATA



FIG. 323B ART. 135  
FINE ZONA A  
VELOCITÀ LIMITATA

PANNELLI CON INDICAZIONE SULLO STATO  
DI ATTIVITA' DELLA ZTL  
SIA IN LINGUA ITALIANA SIA IN LINGUA INGLESE

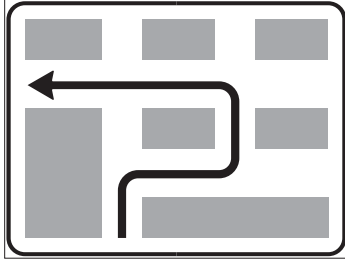

FIG. 325 ART. 135  
SVOLTA A SINISTRA  
SEMIDIRETTA

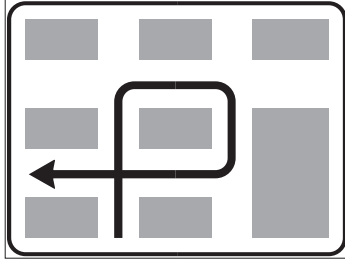

FIG. 326 ART. 135  
SVOLTA A SINISTRA INDIRETTA

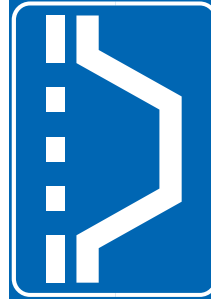

FIG. 328 ART. 135  
PIAZZOLA SU VIABILITA'  
ORDINARIA



FIG. 329 ART. 135  
PIAZZOLA+SOS  
AUTOSTRADALE



FIG. 330 ART. 135  
TRANSIBILITA'

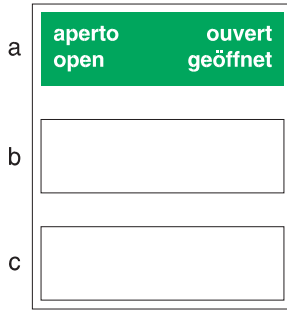

FIG. 331 ART. 135  
VIA LIBERA



FIG. 332 ART. 135  
VIA LIBERA CON OBBLIGO DI  
CATENE O PNEUMATICI DA NEVE

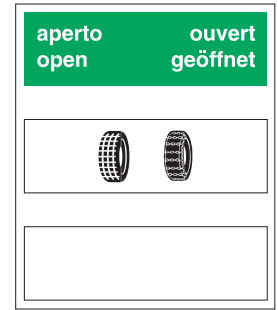

FIG. 333 ART. 135  
VIA LIBERA CON CATENE  
O PNEUMATICI DA NEVE  
RACCOMANDATI

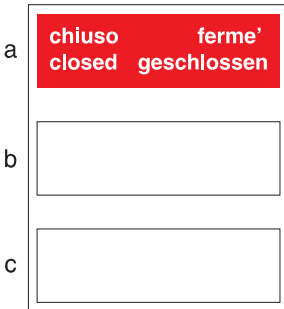

FIG. 334 ART. 135  
STRADA INTRANSITABILE

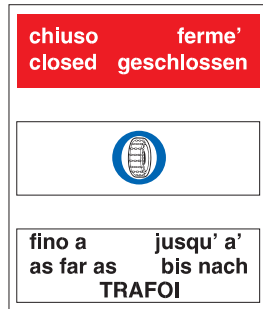

FIG. 335 ART. 135  
TRATTO TERMINALE DELLA  
STRADA O PASSO CHIUSO



FIG. 336 ART. 135  
TRATTO TERMINALE  
DELLA STRADA O PASSO  
CHIUSO

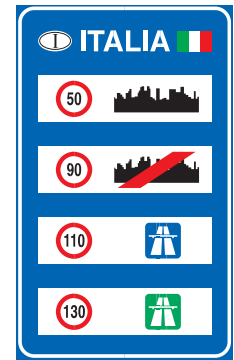

FIG. 352 ART. 135  
LIMITI VELOCITA' GENERALI



FIG. 337 ART. 135  
USO CORSIE

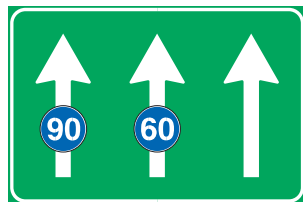

FIG. 338 ART. 135  
USO CORSIE



FIG. 339 ART. 135  
USO CORSIE

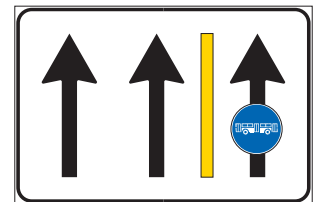

FIG. 340 ART. 135  
USO CORSIE



FIG. 341 ART. 135  
VARIAZIONE CORSIE  
DISPONIBILI

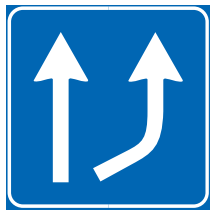

FIG. 342 ART. 135  
VARIAZIONE CORSIE  
DISPONIBILI

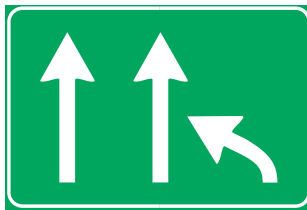

FIG. 343 ART. 135  
VARIAZIONE CORSIE  
DISPONIBILI

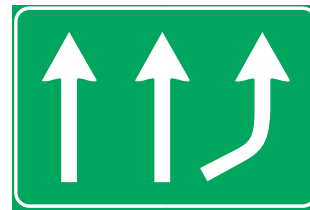

FIG. 344 ART. 135  
VARIAZIONE CORSIE  
DISPONIBILI



FIG. 345 ART. 135  
INIZIO AUTOSTRADA  
(colore di fondo verde)  
INIZIO STRADA EXTRAURBANA  
PRINCIPALE (colore di fondo blu)



FIG. 346 ART. 135  
FINE AUTOSTRADA  
(colore di fondo verde)  
FINE STRADA EXTRAURBANA  
PRINCIPALE (colore di fondo blu)

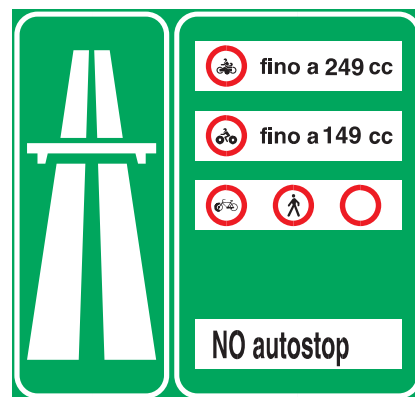

FIG. 347 ART. 135  
PREAVVISO DI INIZIO  
AUTOSTRADA PREAVVISO DI  
INIZIO STRADA EXTRAURBANA  
PRINCIPALE



FIG. 348 ART. 135  
SENSO UNICO PARALLELO



FIG. 349 ART. 135  
SENSO UNICO FRONTALE



FIG. 324 ART. 135  
ATTRAVERSAMENTO  
CICLABILE



FIG. 327 ART. 135  
INVERSIONE DI MARCIA



FIG. 334  
CONTRASSEGNO ANTERIORE E  
POSTERIORE PER VEICOLI DI CAT.  
M1, M2, M3, N2, N3



FIG. 350 ART. 135  
PREAVVISO DEVIAZIONE  
CONSIGLIATA AUTOCARRI IN  
TRANSITO

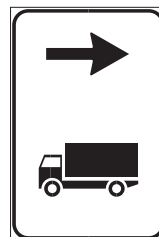

FIG. 351 ART. 135  
DIREZIONE AUTOCARRI  
CONSIGLIATA

Consigliati in CG10 o VTR

IMPORTANTE

Nelle Vostre richieste di preventivi e/o ordini specificare sempre e richiedere:

N) SEGNALI DI INDICAZIONE SERVIZI

Tipo di materiale:  
Tipo di pellicole:  
Tipo di misure e formati:  
Tipo di figure:  
Certificati:

composito "CG10" - lamiera 10/10 - "VTR" - alluminio 25/10  
rifrangente Cl.1 - Cl.2 prismatica  
piccolo - normale - grande  
figure ed articoli C.d.S.  
"CE" di cui alla norma EN 12899-1



FIG.353 ART.136 PRONTO SOCCORSO



FIG.354 ART.136 ASSISTENZA MECCANICA



FIG.355 ART.136 TELEFONO



FIG.356 ART.136 RIFORNIMENTO



FIG.357 ART.136 RIFORNIMENTO

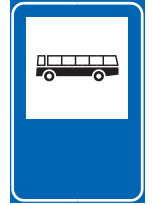

FIG.358 ART.136 FERMATA AUTOBUS

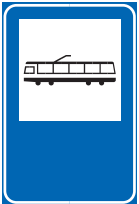

FIG.359 ART.136 FERMATA TRAM



FIG.360 ART.136 INFORMAZIONI



FIG.361 ART.136 OSTELLO PER LA GIOVENTU'



FIG.362 ART.136 AREA PIC NIC



FIG.363 ART.136 CAMPEGGIO



FIG.364 ART.136 RADIO INFORMAZIONI STRADALI



FIG.365 ART.136 MOTEL



FIG.366 ART.136 BAR



FIG.367 ART.136 RISTORANTE



FIG.368 ART.136 PARCHEGGIO DI SCAMBIO CON LINEE AUTOBUS



FIG.369 ART.136 PARCHEGGIO DI SCAMBIO CON TRAM



FIG.370 ART.136 PARCHEGGIO DI SCAMBIO CON METROPOLITANE OD ALTRI SERVIZI EXTRAURBANI SU ROTAIA



FIG.371 ART.136 PARCHEGGIO DI SCAMBIO IN CORRISPONDENZA DI ITINERARI TURISTICI OD ESCURSIONISTICI A PIEDI



FIG.372 ART.136 AUTO SU TRENO



FIG.373 ART.136 AUTO AL SEGUITO



FIG.374 ART.136 AUTO SU NAVE



FIG.375 ART.136 TAXI



FIG.376 ART.136 AREA DI SERVIZIO AUTOSTRADA (colore di fondo verde) AREA DI SERVIZIO STRADA EXTRAURBANA (colore di fondo blu)



FIG.377 ART.136 AREA ATTREZZATA CON IMPIANTI DI SCARICO



FIG.378 ART.136 POLIZIA STRADALE



FIG.379 ART.136 POLIZIA DI STATO

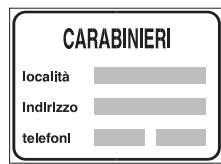
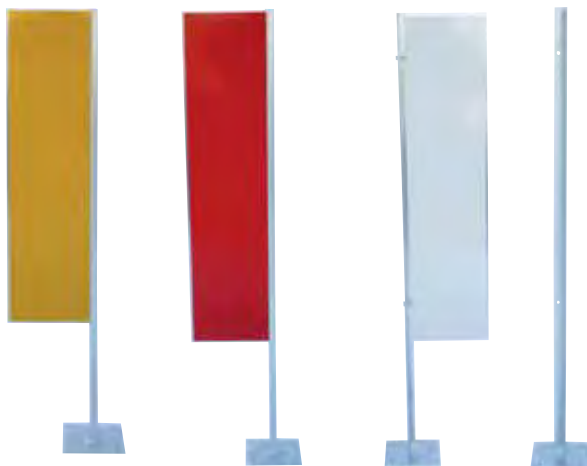

FIG.380 ART.136 CARABINIERI



FIG.381 ART.136 GUARDIA DI FINANZA



**DELINEATORE PER STRADE DI MONTAGNA "PALINA NEVE"**

CARATTERISTICHE:

Realizzato

in tubolare di ferro

Ø 48 mm., 3300 ht. mm.,

suddiviso in zone di 500 mm., di colore

alternò giallo-nero rifrangente cl.1.

Fig. 465

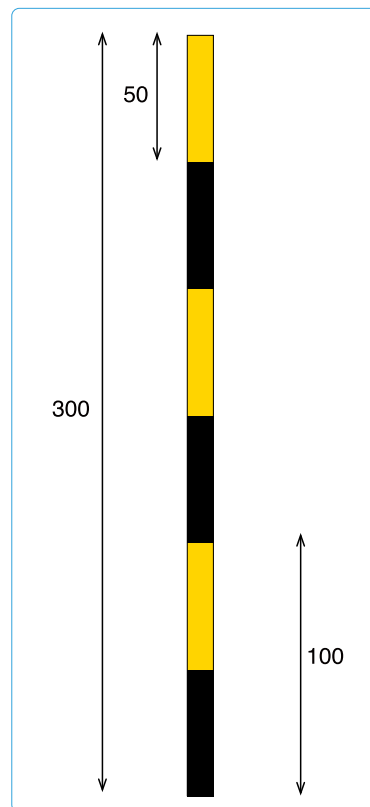

**DELINEATORE PER GALLERIA**

CARATTERISTICHE:

Realizzato in alluminio o VTR, deviazioni o strettoie permanenti, dimensioni 200x800 mm.

a) colore giallo monofacciale galleria a senso unico

b) colore bianco-rosso bifacciale per galleria a doppio senso di marcia, rossa a dx e bianca a sx.

Fig. 464

Fig. 464/P Paletto zincato 1100 ht. mm. con piastra di base 100x150 mm.

Consigliati in VTR

**DELINEATORE SPECIALE DI OSTACOLO**

CARATTERISTICHE:

Realizzato in alluminio, lamiera o VTR, dimensioni 200x800 mm.



Fig. 394 a) colore bianco/nero

Fig. 394 b) colore bianco/nero

Fig. 394 a) colore bianco/rosso

Fig. 394 b) colore bianco/rosso

Fig. 394 a) colore bianco/nero + fig. 82/a

Fig. 394 b) colore bianco/nero + fig. 82/b

Fig. 394 c) colore bianco/nero + fig. 83



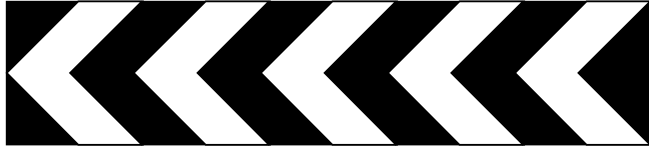

**DELINEATORE DI CURVA STRETTA O DI TORNANTE**

Dimensione normale 600x2400 mm.

Dimensione grande 900x3600 mm.

Fig. 466

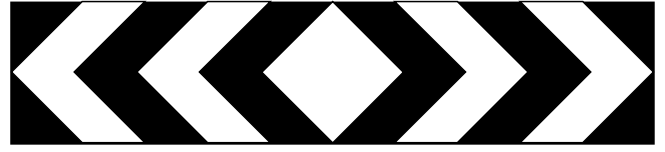

**DELINEATORE PER INTERSEZIONI A "T"**

Dimensione normale 600x2400 mm.

Dimensione grande 900x3600 mm.

Fig. 467

**Targhe flessibili in materiale "VTR" con bretelle in alluminio ripiegabili**



**CARATTERISTICHE:**

Realizzato in materiale VTR flessibile con bretelle in alluminio ripiegabili

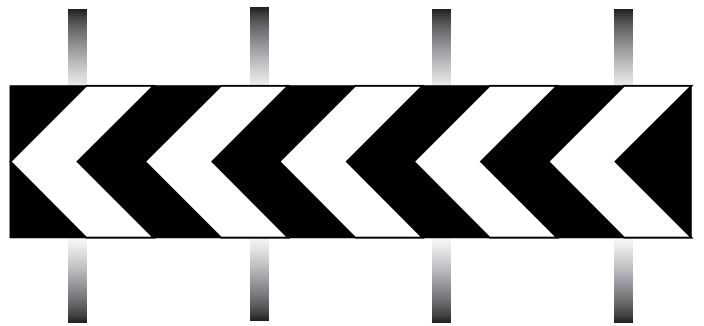

- a) 1500x300 mm.
- b) 2000x300 mm.

- c) 1500x400 mm.
- d) 2000x600 mm.



**CARATTERISTICHE:**

Realizzato in materiale VTR flessibile con attacchi

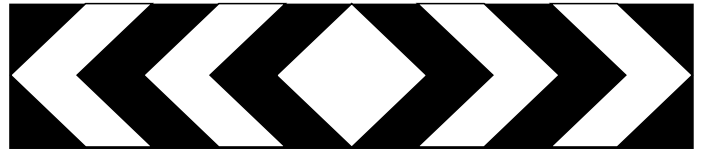

- a) 1500x300 mm.
- b) 2000x300 mm.

- c) 1500x400 mm.
- d) 2000x600 mm.

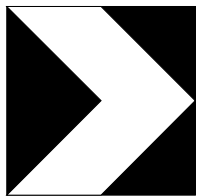

**DELINEATORE MODULARE DI CURVA**

Dimensione normale 600x600 mm.

Dimensione grande 900x900 mm.

Fig. 468



**DELINEATORE MODULARE DI CURVA PROVVISORIA**

Dimensione normale 600x600 mm.

Dimensione grande 900x900 mm.

Fig. 395



**DELINEATORE MODULARE DI CURVA CON BORDO FLUORORIFRANGENTE**

Dimensione normale 700x700 mm.

Dimensione grande 1000x1000 mm.

Fig. 468/F

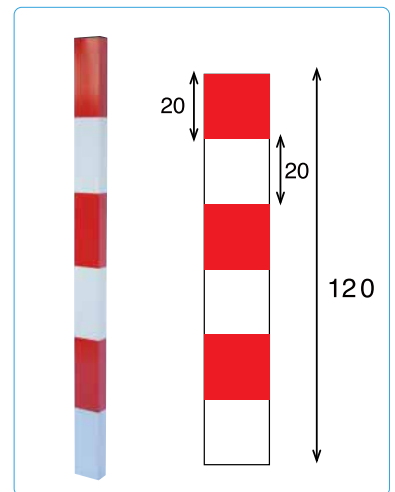

**DELINEATORE DI ACCESSO**

**CARATTERISTICHE:**

Realizzato in tubolare di alluminio, dimensioni 80x40x2 mm., 1200 ht. mm., rifrangente cl.1 o cl.2.

Fig. 469

#### Consigliati in VTR

#### DELINEATORE SPECIALE DI OSTACOLO

##### CARATTERISTICHE:

Realizzato in alluminio ribordato e rinforzato, predisposto per fissaggio al palo, dimensioni 400x500 mm., interamente rifrangente giallo cl.1 o cl.2, staffe escluse.

Fig. 472



#### NUOVO DELINEATORE SPECIALE DI OSTACOLO

##### CARATTERISTICHE:

Realizzato in VTR, predisposto per fissaggio al palo, dimensioni 400x500 mm., interamente rifrangente giallo cl.1 o cl.2, staffe escluse.

Fig. 472/V

#### NUOVO DELINEATORE SPECIALE DI OSTACOLO FLESSIBILE "3G"

##### CARATTERISTICHE:

Realizzato interamente in mescola di gomma costituita da polimeri che si combinano con additivi rinforzati, resistente all'usura e flessioni, non danneggia mezzi in caso di incidenti, resiliente ed altamente durevole, rifrangente cl.2 (qualsiasi figura del C.d.S.). Garantito contro qualsiasi urto e ritorna sempre nella posizione di lavoro iniziale.

Dimensioni 1000 ht. mm., disco Ø 400 mm., base 290 mm.

Fig. 472/TM monofacciale

Fig. 472/TB bifacciale

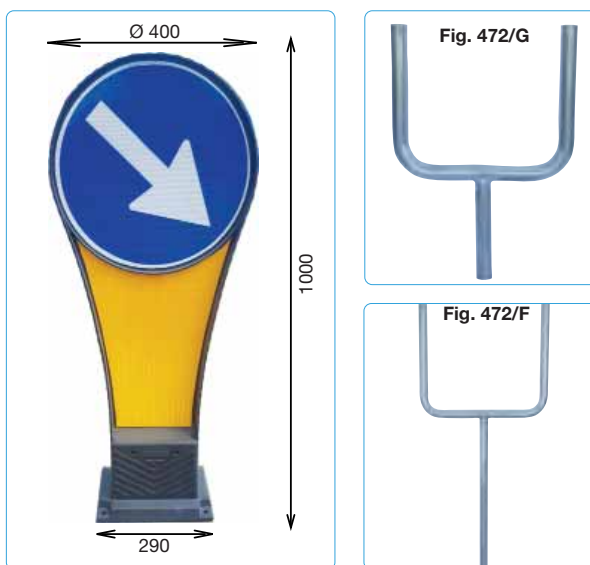

#### FORCINA AD INNESTO

##### CARATTERISTICHE:

Realizzato in tubolare Ø 48 mm. zincato, da innestare su pali esistenti Ø 60 mm.

Fig. 472/G

#### FORCINA PER DELINEATORE

##### CARATTERISTICHE:

Realizzato in tubolare Ø 48 mm. zincato, 2100 ht. mm. totale, per segnali Ø 400 o Ø 600 mm.

Fig. 472/F

#### Consigliati in VTR

#### NUOVO DELINEATORE SPECIALE DI OSTACOLO

Realizzato in materiale VTR, dotato di attacchi a baionetta per palo in PVC 50x50 mm. con asole o con attacchi normali per palo Ø 48 o 60 mm. L'insieme è molto meno pericoloso dei classici delineatori metallici e il sistema è disponibile nella versione base con disco Ø 400 o Ø 600 mm. con pellicola rifrangente cl.2.



Fig. 472/Z

350x1200 mm., disco Ø 400 mm., rifr. cl.2 fig. 82 o 83 C.d.S., con attacchi a baionetta o con attacchi normali.

350x1400 mm., disco Ø 600 mm., rifr. cl.2 fig. 82 o 83 C.d.S., con attacchi a baionetta o con attacchi normali.



Attacco rapido a baionetta per segnali VTR

Fig. 3011



Fig. 472/W

Su richiesta è possibile realizzare diverse configurazioni

## SUPPORTI PER GUARDRAILS



Guardrails



Serie "P" pieghevole



Tripla onda

Delineatori con molla di ritorno "omologati ed approvati Min. LL.PP."

## DELINEATORI PER GUARDRAILS

I delineatori stradali serie "P" pieghevoli hanno forma e dimensioni identici a quanto richiesto dalle attuali "norme tecniche autostradali", uno snodo con una molla di ritorno permette la piegatura del catadiottro. Tale meccanismo consente una maggiore salvaguardia alla rottura causata dal traffico o da macchine operatrici e il lavaggio con autospazzolatrici. Per il montaggio su guardrails è consigliato il morsetto universale rapido a 3 grani "DIGA".



## CENTRO ONDA GUARDRAILS

## CARATTERISTICHE:

Supporto trapezoidale centro onda guardrails, monofacciale con supporto in lamiera zincata, attacco ad asola aperta.

- a) colore giallo
- b) colore rosso
- c) colore bianco

Fig. 1A1

## CENTRO ONDA GUARDRAILS

## CARATTERISTICHE:

Supporto trapezoidale centro onda guardrails, bifacciale bianco-rosso, con supporto in lamiera zincata, attacco ad asola aperta.

Fig. 1A2



## SOPRA ONDA GUARDRAILS DX

## CARATTERISTICHE:

Sopra onda guardrails, 1 catadiottro, lato dx, lamiera zincata, orientabili, colore giallo.

Fig. 2A1 70x100 mm.

Fig. 2A1P 70x100 mm. pieghevole

Fig. 2A1N 100x150 mm.

Fig. 2A1NP 100x150 mm. pieghevole



## SOPRA ONDA GUARDRAILS SX

## CARATTERISTICHE:

Sopra onda guardrails, 2 catadiottri, lato sx, lamiera zincata, orientabili, colore giallo.

Fig. 2A2 70x100 mm.

Fig. 2A2P 70x100 mm. pieghevole

Fig. 2A2N 100x150 mm.

Fig. 2A2NP 100x150 mm. pieghevole

## Nuovo Codice della Strada

### Regolamento di esecuzione Art. 173

Art.173 (Art.42 Cod. Str.)  
(Delineatori normali di margine)



#### SOPRA ONDA GUARDRAILS DX

##### CARATTERISTICHE:

Sopra onda guardrails, 1 catadiottro, colore giallo, lato dx, lamiera zincata.

Fig. 2D1 70x100 mm.

Fig. 2D1P 70x100 mm. pieghevole

Fig. 2D1N 100x150 mm.

Fig. 2D1NP 100x150 mm. pieghevole



#### SOTTO ONDA GUARDRAILS DX

##### CARATTERISTICHE:

Sotto onda guardrails tripla onda, 1 catadiottro, colore giallo, lato dx, lamiera zincata.

Fig. 2S1 70x100 mm.

Fig. 2S1P 70x100 mm. pieghevole

Fig. 2S1N 100x150 mm.

Fig. 2S1NP 100x150 mm. pieghevole



#### SOPRA ONDA GUARDRAILS SX

##### CARATTERISTICHE:

Sopra onda guardrails, 2 catadiottri, colore giallo, lato sx, lamiera zincata.

Fig. 2D2 70x100 mm.

Fig. 2D2P 70x100 mm. pieghevole

Fig. 2D2N 100x150 mm.

Fig. 2D2NP 100x150 mm. pieghevole



#### SOPRA ONDA GUARDRAILS SX

##### CARATTERISTICHE:

Sopra onda guardrails, tripla onda, 2 catadiottri, colore giallo, lato sx, lamiera zincata.

Fig. 2F2 70x100 mm.

Fig. 2F2P 70x100 mm. pieghevole

Fig. 2F2N 100x150 mm.

Fig. 2F2NP 100x150 mm. pieghevole



#### SOPRA ONDA GUARDRAILS DX

##### CARATTERISTICHE:

Sopra onda guardrails, 2 catadiottri, colore bianco-rosso, lato dx, lamiera zincata.

Fig. 2A2B 70x100 mm.

Fig. 2A2BN 100x150 mm.



#### SOPRA ONDA GUARDRAILS DX

##### CARATTERISTICHE:

Sopra onda guardrails, 2 catadiottri, colore bianco-rosso, lato dx, lamiera zincata.

Fig. 2D2B 70x100 mm.

Fig. 2D2BN 100x150 mm.



#### SOTTO ONDA GUARDRAILS DX

##### CARATTERISTICHE:

Sotto onda guardrails, tripla onda, 2 catadiottri, colore bianco-rosso, lato dx, lamiera zincata.

Fig. 2S2 70x100 mm.

Fig. 2S2N 100x150 mm.





## Nuovo Codice della Strada

### Regolamento di esecuzione Art. 173

Art.173 (Art.42 Cod. Str.)

(Delineatori normali di margine)



#### ATTACCO DIGA 3G

##### CARATTERISTICHE:

Morsetto universale, rapido ed orientabile, in acciaio zincato, fissaggio a 3 grani **Consigliati** per un più sicuro e duraturo montaggio e rapida sostituzione dei supporti danneggiati.

Fig. 2822



#### ATTACCO CRIS 3G

##### CARATTERISTICHE:

Morsetto universale in acciaio zincato, 1 vite a brucola.

Fig. 2823



#### ATTACCO A PIASTRA 3G

##### CARATTERISTICHE:

Morsetto universale in acciaio zincato, 1 vite a brucola.

Fig. 2824

### SUPPORTI PER NEW JERSEY

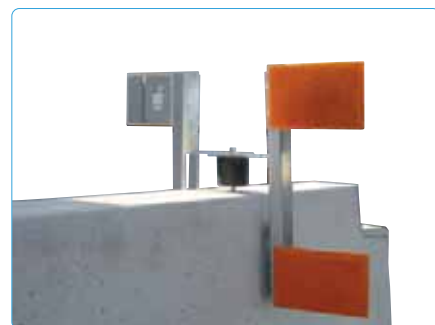
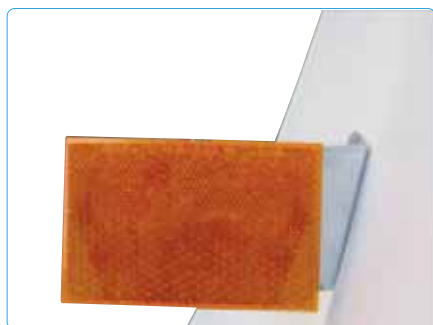

### DELINEATORI PER NEW JERSEY

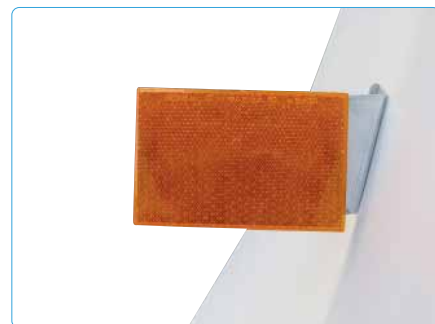

#### SUPPORTO DRITTO N.J. DX

##### CARATTERISTICHE:

Supporto dritto, New Jersey, 1 catadiottero, colore giallo, lato dx, alluminio, serie "P" in acciaio zincato.

Fig. 1E1 70x100 mm.

Fig. 1E1P 70x100 mm. pieghevole

Fig. 1E1N 100x150 mm.

Fig. 1E1NP 100x150 mm. pieghevole

#### SUPPORTO DRITTO N.J. SX

##### CARATTERISTICHE:

Supporto dritto, New Jersey, 2 catadiottri, colore giallo, lato sx, alluminio, serie "P" in acciaio zincato.

Fig. 1E2 70x100 mm.

Fig. 1E2P 70x100 mm. pieghevole

Fig. 1E2N 100x150 mm.

Fig. 1E2NP 100x150 mm. pieghevole

#### SUPPORTO INCLINATO N.J. DX

##### CARATTERISTICHE:

Supporto inclinato, New Jersey, 1 catadiottero, colore giallo, lato dx, alluminio, serie "P" in acciaio zincato.

Fig. 1D1 70x100 mm.

Fig. 1D1P 70x100 mm. pieghevole

Fig. 1D1N 100x150 mm.

Fig. 1D1NP 100x150 mm. pieghevole



## Nuovo Codice della Strada

Regolamento di esecuzione Art. 173

Art.173 (Art.42 Cod. Str.)

(Delineatori normali di margine)



### SUPPORTO INCLINATO N.J. SX

CARATTERISTICHE:

Supporto inclinato, New Jersey, 2 catadiottri, colore giallo, lato sx, alluminio, serie "P" in acciaio zincato.

Fig. 1D2 70x100 mm.

Fig. 1D2P 70x100 mm. pieghevole

Fig. 1D2N 100x150 mm.

Fig. 1D2NP 100x150 mm. pieghevole



### SUPPORTO BIFILARE N.J. SX

CARATTERISTICHE:

Supporto dritto, New Jersey, 3 catadiottri, colore giallo, lato sx, alluminio.

Fig. 1E3 70x100 mm.

Fig. 1E3N 100x150 mm.



### SUPPORTO BIFILARE N.J. SX

CARATTERISTICHE:

Supporto dritto, New Jersey, 3 catadiottri, colore giallo, lato sx, alluminio, vite passante foro orizzontale.

Fig. 1E3V 70x100 mm.

Fig. 1E3NV 100x150 mm.



### SUPPORTO BIFILARE N.J. SX

CARATTERISTICHE:

Supporto dritto, New Jersey, 2 catadiottri, colore giallo, lato sx, alluminio, serie "P" in acciaio zincato, tampone in gomma.

Fig. 2R2 70x100 mm.

Fig. 2R2P 70x100 mm. pieghevole

Fig. 2R2N 100x150 mm.

Fig. 2R2NP 100x150 mm. pieghevole



### SUPPORTO BIFILARE N.J. SX

CARATTERISTICHE:

Supporto dritto, New Jersey, 3 catadiottri, colore giallo, lato sx, alluminio, tampone in gomma.

Fig. 2R3 70x100 mm.

Fig. 2R3N 100x150 mm.

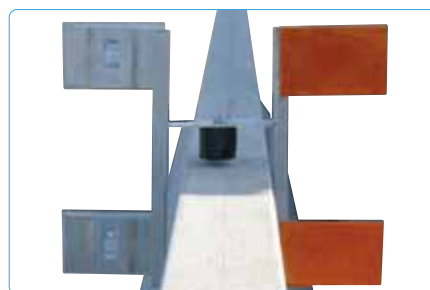

### SUPPORTO MONOFILARE N.J. SX

CARATTERISTICHE:

Supporto dritto, New Jersey, 4 catadiottri, colore giallo, lato sx, alluminio, serie "P" acciaio zincato, tampone in gomma.

Fig. 2R4 70x100 mm.

Fig. 2R4P 70x100 mm. pieghevole

Fig. 2R4N 100x150 mm.

Fig. 2R4NP 100x150 mm. pieghevole

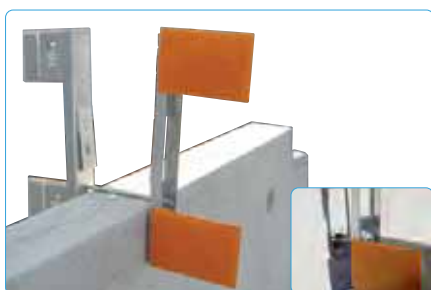

### SUPPORTO MONOFILARE N.J. SX

CARATTERISTICHE:

Supporto dritto, New Jersey, 4 catadiottri, colore giallo, lato sx, alluminio, serie "P" in acciaio zincato, vite passante foro orizzontale.

Fig. 1E4V 70x100 mm.

Fig. 1E4VP 70x100 mm. pieghevole

Fig. 1E4VN 100x150 mm.

Fig. 1E4VNP 100x150 mm. pieghevole



### SUPPORTO MURO CONTRORIPA DX

CARATTERISTICHE:

Supporto muro controripa, 2 catadiottri, colore bianco-rosso, lato dx, alluminio.

Fig. 3B2 70x100 mm.

Fig. 3B2N 100x150 mm.



### SUPPORTO MURO CONTRORIPA REGOLABILE DX

CARATTERISTICHE:

Supporto muro controripa, 1 catadiottr, colore giallo, lato dx, alluminio, inclinazione regolabile.

Fig. 3B1RN 100x150 mm.

## Nuovo Codice della Strada

### Regolamento di esecuzione Art. 173

Art.173 (Art.42 Cod. Str.)  
(Delineatori normali di margine)

#### DELINEATORE NORMALE DI MARGINE

##### CARATTERISTICHE:

Delineatore normale di margine per strada a senso unico, sinistro con 2 catadiottri 7x10 cm. e il destro con 1 catadiottero 7x10 cm., di colore giallo, omologati, ht. 118 o ht. 135 cm. (Autostrade e strade con analoghe caratteristiche).

- Fig. 463/A Segn. aut. 1G. gialla 7x10 cm. ht. 118 cm.
- Fig. 463/D Segn. aut. 1G. gialla 7x10 cm. ht. 135 cm.
- Fig. 463/E Segn. aut. 2G. gialle 7x10 cm. ht. 135 cm.
- Fig. 463/F Segn. aut. 2G. gialle 7x10 cm. ht. 118 cm.

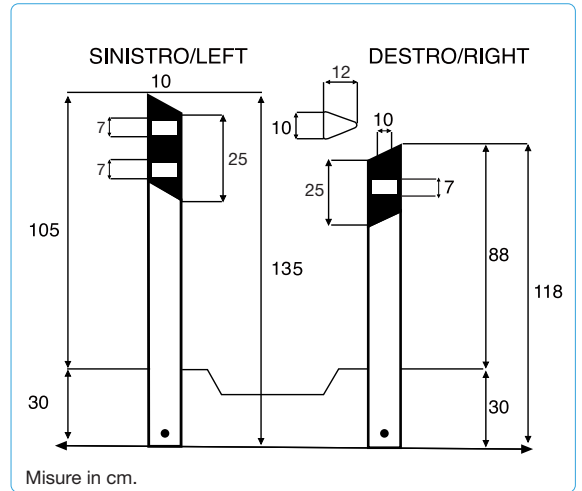

#### DELINEATORE NORMALE DI MARGINE

##### CARATTERISTICHE:

Delineatore normale di margine per strada a doppio senso di circolazione, con 2 catadiottri 5x18 cm., di colore bianco-rosso, omologati.

- Fig. 463/B Segn. eur. 2G. b/r 5x18 cm. ht. 135 cm.

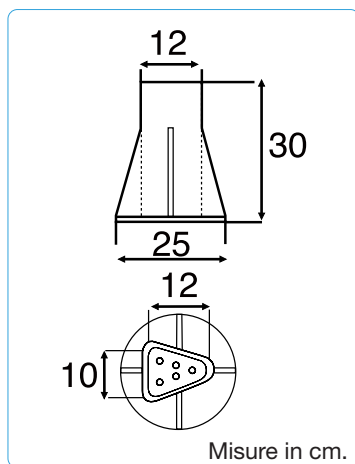
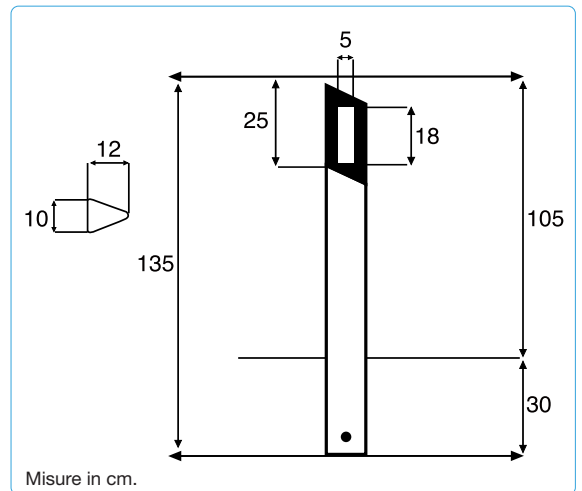
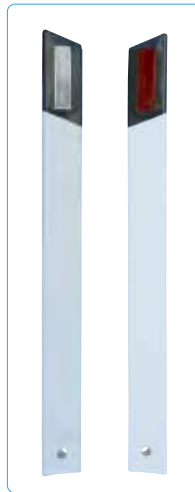

#### BASE ALLOGGIAMENTO PER DELINEATORE DI MARGINE

##### CARATTERISTICHE:

Realizzata in materiale plastico o lamiera, ht. 30 cm.

- Fig. 463 Plastica
- Fig. 463/L Lamiera

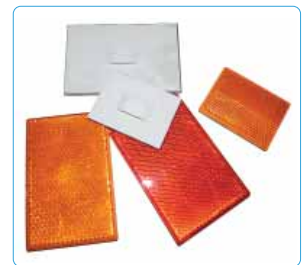

#### CATADIOTTRI RETTANGOLARI

##### CARATTERISTICHE:

Catadiottri rettangolari con tasca di ancoraggio a slitta, colori giallo, bianco e rosso.

- Fig. 2A3/A 70x100 mm.
- Fig. 2A3/B 100x150 mm.

## Nuovo Tipo di delineatore speciale per gallerie

### E.E. EMERGENCY - EXIT

Il nuovo delineatore speciale per gallerie “E.E. EMERGENCY - EXIT” con dimensioni identiche a quanto richiesto dalle attuali “norme tecniche autostradali” e conformi a quanto stabilito dal Regolamento di esecuzione del nuovo codice della strada Art. 174 (Art. 42 Cod. Str.), è resistente agli urti del traffico e delle macchine operatrici, di facile e non pericoloso passaggio degli operatori addetti alla manutenzione, inclinandosi in entrambi i lati fino a 180° per poi ritornare nella posizione iniziale, ne consente una maggior sicurezza soprattutto ad una eventuale via di fuga in galleria.

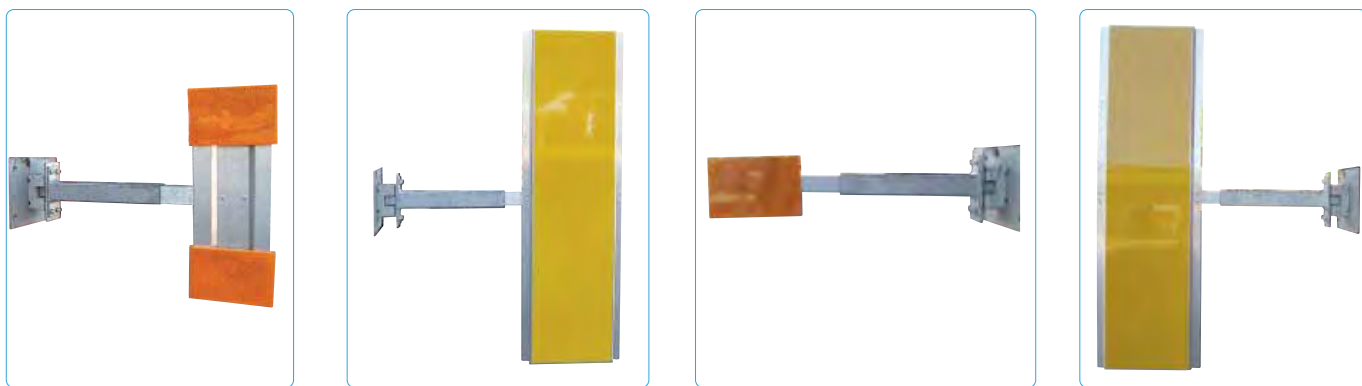
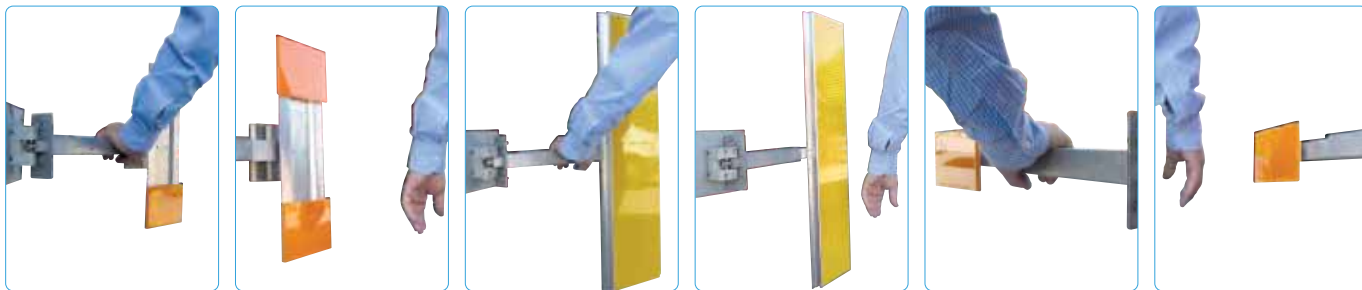

### DELINEATORE SPECIALE GALLERIA SX

#### CARATTERISTICHE:

Delineatore speciale galleria senza marciapiede, 3 catadiottri 100x150 mm., colore giallo, lato sx, alluminio, molla di ritorno, attacco a parete.

#### Fig. 4A3P

Fig. 4A3PA 200x800 mm. in alluminio, rifrangente giallo cl.2

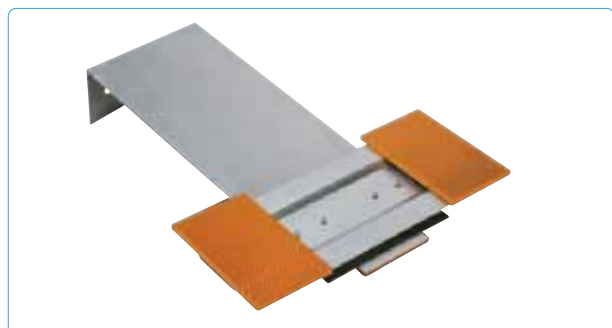

### DELINEATORE GALLERIA SX

#### CARATTERISTICHE:

Delineatore per galleria senza marciapiede, 3 catadiottri 100x150 mm., colore giallo, lato sx, alluminio, attacco a parete.

#### Fig. 4A3

### DELINEATORE SPECIALE GALLERIA DX

#### CARATTERISTICHE:

Delineatore speciale galleria senza marciapiede, 1 catadiotro 100x150 mm., colore giallo, lato dx, alluminio, molla di ritorno, attacco a parete.

#### Fig. 4A1P

Fig. 4A1PA 200x800 mm. in alluminio, rifrangente giallo cl.2



### DELINEATORE GALLERIA DX

#### CARATTERISTICHE:

Delineatore per galleria senza marciapiede, 1 catadiotro 100x150 mm., colore giallo, lato dx, alluminio, attacco a parete.

#### Fig. 4A1

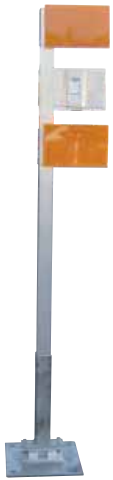

**DELINEATORE SPECIALE GALLERIA SX**

**CARATTERISTICHE:**

Delineatore speciale galleria con marciapiede, 3 catadiottri 100x150 mm., colore giallo, lato sx, alluminio, molla di ritorno, attacco a pavimento.

**Fig. 4B3P**

**Fig. 4B3PA** 200x800 mm. in alluminio, rifrangente giallo cl.2



**DELINEATORE SPECIALE GALLERIA DX**

**CARATTERISTICHE:**

Delineatore speciale galleria con marciapiede, 1 catadiottro 100x150 mm., colore giallo, lato dx, alluminio, molla di ritorno, attacco a pavimento.

**Fig. 4B1P**

**Fig. 4B1PA** 200x800 mm. in alluminio, rifrangente giallo cl.2



**DELINEATORE GALLERIA SX**

**CARATTERISTICHE:**

Delineatore per galleria con marciapiede, 3 catadiottri 100x150 mm., colore giallo, lato sx, alluminio, attacco a pavimento.

**Fig. 4B3**

**DELINEATORE GALLERIA DX**

**CARATTERISTICHE:**

Delineatore per galleria con marciapiede, 1 catadiottro 100x150 mm., colore giallo, lato dx, alluminio, attacco a pavimento.

**Fig. 4B1**

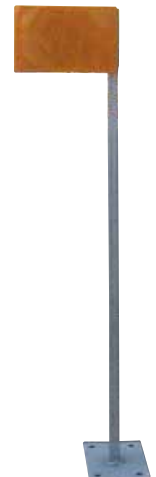



(D.L.vo 30 aprile 1992, n.285 e D.P.R. 16 dicembre 1992, n.495 e successive modifiche ed integrazioni)

## CAVALLETTO EXPORT PER PRONTO INTERVENTO

Cavalchetto richiudibile Export completo di segnale 60x60 cm., realizzato in VTR con pellicola rifrangente cl.1 o cl.2 prismatica, predisposto anche per inserire pannello 20x60 cm., realizzato in VTR con pellicola rifrangente cl.1 o cl.2 prismatica, con due lampade multiled 100 lampeggianti gialle omologate cl. L2H e certificate "CE".



## VALIGETTA PRONTO INTERVENTO

Le valigette Pronto Intervento, obbligatorie in tutte le auto dei Corpi di Stato, devono essere realizzate in tela rinforzata semirigida dimensioni 66x66x14 cm., con imbottitura interna per contenere nr. 5 segnali 60x60 cm. in VTR, completi di cavalchetto Export, peso 15 kg., autorizzati dal Ministero delle Infrastrutture e dei Trasporti.

Fig. 2441

Per motivi di spazio e peso, le stesse possono essere realizzate anche con dimensioni ridotte 52x45x14 cm., segnali 40x40 cm. in VTR, completi di cavalchetto Export, peso 8 kg., autorizzati dal Ministero delle Infrastrutture e dei Trasporti.

Fig. 2440

**N.B.:** specificare sempre le figure dei segnali e il tipo di pellicole





## ACCESSORI PER LA SEGNALETICA STRADALE

## BASE MOBILE ESAGONALE

## CARATTERISTICHE:

Realizzata in tondino di ferro nervato Ø 12 mm., zincata o verniciata, forma esagonale lato 60 cm. predisposta per l'inserimento di palo tubolare Ø 48 mm., peso 3,5 Kg.

**Fig. 2750/A**



## BASE MOBILE CIRCOLARE

## CARATTERISTICHE:

Realizzata in ferro piatto 40x4 mm., zincata o verniciata, forma circolare Ø 60 cm., predisposta per l'inserimento di palo tubolare Ø 48 e/o 60 mm., peso 3,9 Kg.

**Fig. 2751/A** Per palo tubolare Ø 48 mm.

**Fig. 2751/B** Per palo tubolare Ø 60 mm.



## BASE MOBILE ANTIRIBALTABILE

## CARATTERISTICHE:

Realizzata in ferro 40x20x5 mm., zincata o verniciata, forma rettangolare 800x400 mm., maniglia di trasporto, predisposta per l'inserimento di pali tubolari Ø 48 mm. o Ø 60 mm. o 60x60 mm., peso 11 Kg.

**Fig. 2752/A** Per palo tubolare Ø 48 mm.

**Fig. 2752/B** Per palo tubolare Ø 60 mm.

**Fig. 2752/C** Per palo 60x60 mm.

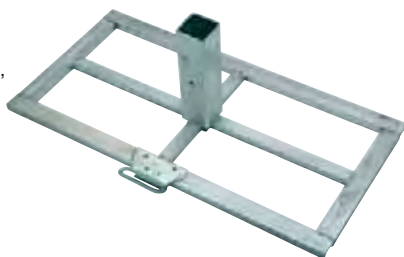

## ARCHETTO PER DISCO

## CARATTERISTICHE:

Realizzato in ferro tubolare Ø 32 mm. zincato, predisposto per sostenere i segnali stradali circolari.

**Fig. 2753** 1800 ht. mm. per disco Ø 60 cm.

**Fig. 2754** 2200 ht. mm. per disco Ø 90 cm.



## PALO IN VTR

## CARATTERISTICHE:

Realizzato in materiale composito di resine VTR, palo quadro 50x50 mm. con asole aperte, di varie altezze.

**Fig. 3013** Adattatore per palo VTR



## BASAMENTO IN PVC

## CARATTERISTICHE:

Realizzato in mescola di PVC riciclato, forma rettangolare 800x400x120 mm., maniglie di trasporto. Non sono consigliati con palo tubolare Ø 60 mm., ma con palo quadro 50x50 mm.

**Fig. 2100/A** Peso 27 Kg.

**Fig. 2100/B** Peso 15 Kg.

## PALO DI SOSTEGNO TUBOLARE ANTIROTAZIONE

## CARATTERISTICHE:

Realizzato in ferro zincato a caldo, dimensioni Ø 48 e Ø 60 mm., di varie altezze, consultare il listino del capitolato speciale d'appalto nazionale.



## PALO DI SOSTEGNO TUBOLARE ANTIROTAZIONE CERTIFICATO "CE"

## CARATTERISTICHE:

Realizzato in ferro zincato a caldo, certificato "CE" conforme alla norma EN 12899-1, dimensioni Ø 48 e Ø 60 mm., di varie altezze, consultare il listino del capitolato speciale d'appalto nazionale.

## TAPPO PER PALO TUBOLARE

## CARATTERISTICHE:

Realizzato in plastica di colore nero.

**Fig. 2760** Ø 48 mm.

**Fig. 2761** Ø 60 mm.



#### MENSOLA A MURO

##### CARATTERISTICHE:

Realizzata in ferro ad U 25x12 mm. zincata, predisposta per sostenere il segnale stradale.

**Fig. 2755** dim. 1000+500 mm., per segnali senza appendice

**Fig. 2756** dim. 1000+800 mm., per segnali con appendice



#### MENSOLA A MURO CON PIASTRA

##### CARATTERISTICHE:

Realizzata in ferro ad U 25x12 mm. zincata con piastra, predisposta per sostenere il segnale stradale.

**Fig. 2755/A** dim. 1000+500 mm., con piastra per segnali senza appendice

**Fig. 2756/B** dim. 1000+800 mm., con piastra per segnali con appendice

Realizzata in ferro ad U 25x12 mm. zincata con piastra, predisposta per sostenere il segnale stradale.

#### MENSOLA A MURO UNIVERSALE

##### RICHIUDIBILE A MOLLA

##### CARATTERISTICHE:

Realizzata in materiale di ferro zincato, specificare misure segnali da fissare.

**Fig. 2755/R**



#### STAFFE E ACCESSORI

**Fig. 3000** Prolunga sagomata con bicchiere per palo Ø 48 o Ø 60 mm. tubo Ø 27 mm.

**Fig. 3001** Prolunga dritta con bicchiere per palo Ø 48 o Ø 60 mm. tubo Ø 27 mm.

**Fig. 3002** Canotto per prolunga per palo Ø 48 mm.

**Fig. 3003** Canotto per prolunga per palo Ø 60 mm.

**Fig. 3004** Palo sagomato Ø 60 mm., 2 mt.

**Fig. 3005** Palo sagomato Ø 48 o Ø 60 mm., 3,70 mt. (specificare Ø palo che occorre).

**Fig. 3006** Mensola a soffitto Ø 60 mm., per fissaggio con tasselli (esclusi), piastra da 15x6 cm. spessore 6 mm., con 2 fori Ø 9 mm., 60 ht. cm. circa.

**Fig. 3007** Staffa Ø 27 mm. a ponte per prolunga dritta e sagomata.

**Fig. 2020** Sella per New Jersey monofilare per palo Ø 60 mm.

<p><b>Fig. 3000</b></p>	<p><b>Fig. 3001</b></p>	<p><b>Fig. 3002</b></p>	<p><b>Fig. 3003</b></p>	<p><b>Fig. 3004</b></p>
<p><b>Fig. 3005</b></p>	<p><b>Fig. 3006</b></p>	<p><b>Fig. 3007</b></p>	<p><b>Fig. 2020</b></p>	

## STAFFE PER FISSAGGIO CARTELLI



Staffa a prigioniero con pipa  
in acciaio zincato  
**Fig. 2800**



Staffa interna a "C"  
in acciaio zincato per omega autostradale  
**Fig. 2801**



Canaletta per attacco  
retro cartello in alluminio per omega normale  
**Fig. 2799**



Fermatesta interno per ferro a "C"  
viti Ø 8 mm. lamiera zincata  
**Fig. 2803**

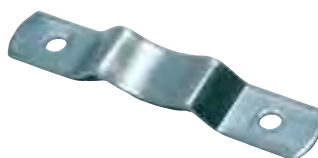

**OBBLIGATORIA** **CERTIFICATA**  
Staffa antiflessione per un perfetto e sicuro montaggio  
di tutti i segnali stradali, lamiera zincata  
**Fig. 2827**



Staffa per pali ad "U"  
lamiera zincata  
**Fig. 2805**



Staffa a tre bulloni in alluminio estruso  
**Fig. 2806** Per palo Ø 60 mm.



Staffa controvento in acciaio zincato  
**Fig. 2808** Per palo Ø 60 mm.  
**Fig. 2809** Per palo Ø 90 mm.



Staffa bifacciale in lamiera zincata  
**Fig. 2810** Per palo Ø 48 mm.  
**Fig. 2811** Per palo Ø 60 mm.



Staffa a doppio collare in lamiera zincata  
**Fig. 2812** Per palo Ø 48 mm.  
**Fig. 2813** Per palo Ø 60 mm.  
**Fig. 2814** Per palo Ø 60 mm. autostradale  
**Fig. 2815** Per palo Ø 90 mm. autostradale



Staffa piatta per cavalletto  
**Fig. 2819**



**CERTIFICATA**  
Staffa a ponte antirotazione  
in lamiera zincata  
**Fig. 2816** Per palo Ø 48 mm.  
**Fig. 2817** Per palo Ø 60 mm.  
**Fig. 2818** Per palo Ø 90 mm.



Staffa con tirante arcato  
doppia faccia zincata  
**Fig. 2821** Per palo Ø 60 mm.

## Nuovo Codice della Strada

### Regolamento di esecuzione Art. 82

Art.82 (Art.39 Cod. Str.)

(Caratteristiche di sostegni e materiali usati per la segnaletica stradale)



Kit bulloneria nr. 1  
composto da:  
nr. 24 grani 8x35 mm.  
nr. 24 dadi Ø 8 mm.



Kit bulloneria nr. 2  
composto da:  
nr. 10 viti 8x30 mm. T.Q.  
nr. 10 dadi Ø 8 mm.



Kit staffe bulloneria nr. 5  
composto da:  
nr. 2 staffe ponte Ø 48 mm.  
nr. 4 viti 8x30 mm. T.Q.  
nr. 4 dadi Ø 8 mm.



Kit staffe bulloneria nr. 6  
composto da:  
nr. 2 staffe ponte Ø 60 mm.  
nr. 4 viti 8x30 mm. T.Q.  
nr. 4 dadi Ø 8 mm.

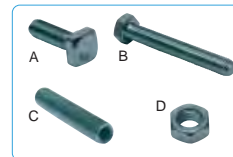

Viti per qualsiasi staffa di fissaggio, in ferro zincato.

A) Fig. 2829 Vite 8x30 mm. T.Q.  
B) Fig. 2833 Vite 8x60 mm. T.E.  
C) Fig. 2836 Grano 8x35 mm. CE  
D) Fig. 2837 Dado Ø 8 mm.

Fig. 2854 Vite galletto maschio 8x15 Z. per disco girevole Ø 60 cm.

Fig. 2855 Vite galletto maschio 10x20 Z. per disco girevole Ø 90 cm.



Tutti i segnali con marcatura "CE" in conformità alla norma EN 12899-1, devono essere installati con le staffe certificate



Sistema di fissaggio certificato "CE" EN 12899-1

	SUPPORTO		STAFFA ANTIROTAZIONE
1	SEGNALETICO	5	
2	CANALETTA DI RINFORZO	6	VITE DI FISSAGGIO DIAM. 8 MM.
3	STAFFA DI RINFORZO SV ANTIFLESSIONE	7	DADO DI SERRAGGIO DIAM. 8 MM.
4	PALO DI SOSTEGNO ANTIROTAZIONE		Certificate a norma "CE" EN 12899-1

### BAND-IT UTENSILE

CARATTERISTICHE:

C001 per tutte le larghezze dei nastri, capacità di serraggio max 1.500 kg peso 2,0 Kg. Acciaio INOX • AISI 201.

Fig. 2846



### STAFFA PER BAND-IT

CARATTERISTICHE:

Staffa tirante arcato in acciaio zincato.

Fig. 2828



Il sistema è composto da nastri e graffe, con il quale è possibile realizzare serraggi di qualsiasi forma e diametro ed è utilizzato per la grande varietà di applicazioni.

FIG.	DESCRIZIONE	LARGH. POLLICI	DIM. m/m	SPESS. m/m	PEZZI	CAT.
2757/A	Rotoli nastro da mt. 30,5 ca.	3/8	9,5	0,64		C.203
2757/B	Scatola graffe	3/8			100	C.253
2757/C	Rotoli nastro da mt. 30,5 ca.	1/2	12,7	0,76		C.204
2757/D	Scatola graffe	1/2			100	C.254
2757/E	Rotoli nastro da mt. 30,5 ca.	5/8	15,8	0,76		C.205
2757/F	Scatola graffe	5/8			100	C.255
2757/G	Rotoli nastro da mt. 30,5 ca.	3/4	19	0,76		C.206
2757/H	Scatola graffe	3/4			100	C.256

Tutte le immagini inserite sono a scopo illustrativo. I prodotti possono subire modifiche.





PORTAORARIO ADATTO A CONTENERE FOGLIO FORMATO A4 VERNICIATO GRIGIO RAL 7016 - COMPLETO DI FRONTALINO IN PLEXIGLAS E NR. 1 VITE



FIG.	DESCRIZIONE	BASE (CM)	ALTEZZA (CM)
8000	Portaorario verniciato RAL 7016 - verticale completo di frontalino in plexiglas	22	33,5
8001	Portaorario verniciato RAL 7016 - verticale completo di frontalino in plexiglas	22	66,5
8002	Portaorario verniciato RAL 7016 - verticale completo di frontalino in plexiglas	22	99,5
8003	Portaorario verniciato RAL 7016 - orizzontale completo di frontalino in plexiglas	30	23,5
8004	Frontalino in plexiglas di ricambio per portaorario verticale	21,5	33
8005	Frontalino in plexiglas di ricambio per portaorario verticale	21,5	66
8006	Frontalino in plexiglas di ricambio per portaorario verticale	21,5	99
8007	Frontalino in plexiglas di ricambio per portaorario orizzontale	29,7	23,1

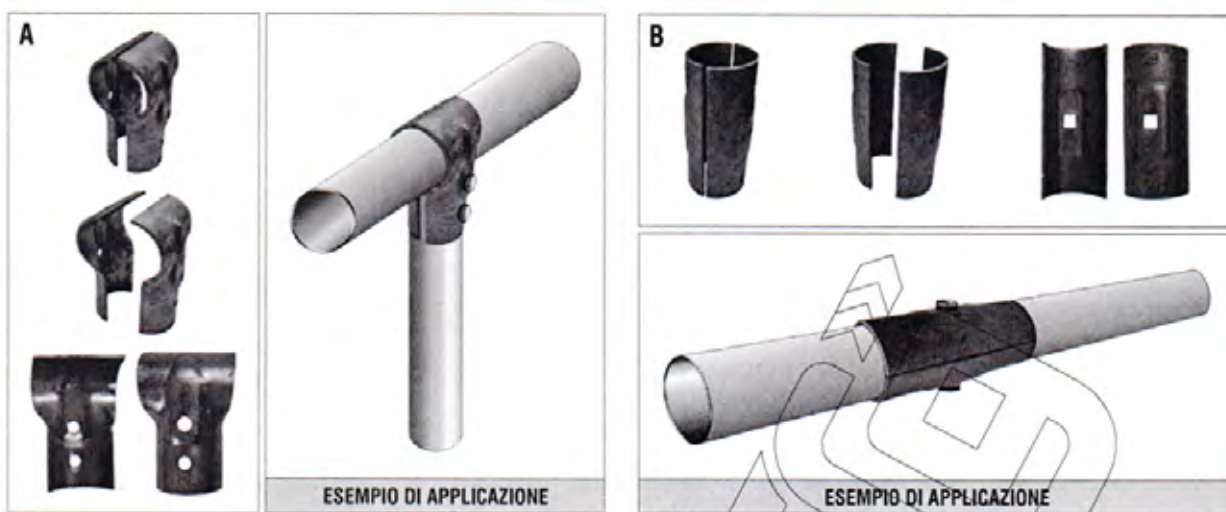

FIG.	DESCRIZIONE
A 3014	Morsetto a "T" per palo Ø 48 mm. completo di vite 12x75 e dado zincato
A 3008	Morsetto a "T" per palo Ø 60 mm. completo di vite 12x85 e dado zincato
B 3015	Morsetto giunzione orizzontale per palo Ø 48 mm. completo di vite 10x70 e dado zincato
B 3009	Morsetto giunzione orizzontale per palo Ø 60 mm. completo di vite 12x80 e dado zincato



### SPECCHIO PARABOLICO BUENA VISTA E UNIVERSAL MADE IN ITALY

#### CARATTERISTICHE:

E' composto da una parte riflettente acrilica **infrangibile** e da un corpo posteriore dotato di visiera in polipropilene rosso ad alta resistenza ai raggi UV. L'elevata qualità dei materiali utilizzati conferisce al prodotto finito ottime proprietà fisiche ed un elegante design, antiurto, consigliato per zone ad alto tasso di vandalismo.

**Fig. 2605** Ø 450 mm. (400/500)

**Fig. 2601** Ø 600 mm. (600/700)

**Fig. 2603** Ø 800 mm. (800/900)

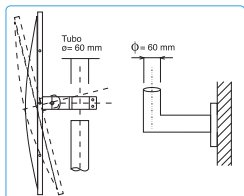

Universal



Buena Vista

### MENSOLA A MURO PER SPECCHIO

#### CARATTERISTICHE:

Realizzata in tubolare zincato Ø 60 mm., tappo di chiusura escluso.

**Fig. 2520** Senza piastra

**Fig. 2521** Con piastra

**Fig. 2761** Tappo per palo Ø 60 mm.



### CUPOLA DI SORVEGLIANZA

#### CARATTERISTICHE:

Realizzata in metacrilato alluminizzato a specchio riflettente solo per interni.

**Fig. 2630** Ø 600 mm.

**Fig. 2631** Ø 800 mm.

**Fig. 2635** Mezza cupola per interni Ø 600 mm.

## INDICATORE DI DIREZIONE



### INDICATORE DI DIREZIONE (ATTENUATORE D'URTO)

Può essere collocato davanti alle cuspidi di svincolo e/o ostacoli fissi presenti sulla carreggiata, o dovunque ci sia la necessità di separare due correnti di traffico in movimento nello stesso senso.

E' realizzato in polietilene lineare a media densità di colore giallo, stabilizzato UV, che permette di avere estrema resistenza agli agenti atmosferici e di mantenere inalterati i colori nel tempo.

Può essere zavorrato con sabbia o acqua, oppure fissato alla pavimentazione mediante tasselli (non inclusi), che dovranno essere infilati nei fori già presenti sul manufatto.

Può essere utilizzato a temperature comprese tra -40°C +70°C.

La visibilità notturna e diurna è assicurata dalla presenza sul manufatto di una o due frecce realizzate con pellicola cl.2 ad alta rifrangenza che indicheranno le direzioni consentite.



**Fig. 2857** Ø 100 cm. senza rifrangente

**Fig. 2858** Ø 150 cm. senza rifrangente

**Fig. 2859** Ø 200 cm. senza rifrangente

**Fig. 2860** Ø 100 cm. rifrangente cl.2

**Fig. 2861** Ø 150 cm. rifrangente cl.2

**Fig. 2862** Ø 200 cm. rifrangente cl.2

**Fig. 2863** Kit 5 lampade multiled 100 gialle e centralina, alimentate da kit fotovoltaico 20Watt (escluso), da ordinare separatamente.



## Nuovo Codice della Strada

Regolamento di esecuzione Art. 40

Art.40 (Art.21 Cod. Str.)

(Sicurezza dei pedoni nei cantieri stradali)

### RECINZIONI PER CANTIERI STRADALI, SCAVI, DEMOLIZIONI E MANIFESTAZIONI BARRIERE A CODICE DELLA STRADA



Regolamento di esecuzione Art. 40

Art.32 (Art.21 Cod. Str.)

(Barriere)



#### BARRIERA DI RECINZIONE

CARATTERISTICHE:

Realizzata in materiale VTR 200x1500 mm. con bottoni per fissaggio su paletti con asole

Fig. 392/R



#### PIASTRA DI FISSAGGIO

CARATTERISTICHE:

Realizzata in materiale VTR ad alta resistenza con asole aperte per barriera continua fissa

Fig. 392/P



#### RETRO BARRIERA



#### ESEMPIO DI FISSAGGIO



#### APPLICAZIONE SU PIASTRA



Fig. 2100/B Peso 15 Kg.

#### PALETTO DI SOSTEGNO

CARATTERISTICHE:

Realizzato in materiale VTR ad alta resistenza  
50x50x1300 mm. con asole aperte





**BASI IN CEMENTO PER SEGNALETICA**



Foro per pali segnaletici Ø 48 - 60 - 90 mm.



**DISSUASORE TRAFFICO TIPO "PANETTONE"**

CARATTERISTICHE:

Realizzato in cemento liscio o spazzolato, altezza 550 mm., Ø 500 mm., peso 225 Kg. circa, fornito con golfare di sollevamento o con foro Ø 48 o Ø 60 mm. per alloggiamento palo. Disponibile anche in resina fibrorinforzata, colore giallo, altezza 550 mm., Ø 500 mm., peso vuoto 4 kg., con foro Ø 60 mm. per inserimento palo, con fascia applicata di pellicola bianca rifrangente cl.1 o senza fascia.



**Fig. 2847/A** Con golfare liscio  
**Fig. 2847/C** Con golfare spazzolato



**Fig. 2847/D** Con foro Ø 48 mm. liscio  
**Fig. 2847/E** Con foro Ø 60 mm. liscio  
**Fig. 2847/F** Con foro Ø 48 mm. spazzolato  
**Fig. 2847/G** Con foro Ø 60 mm. spazzolato  
**Fig. 2847/H** Con foro Ø 60 mm. liscio, colore giallo



**Fig. 2848** Con fascia bianca rifr. cl.1  
**Fig. 2848/A** Senza fascia

**NEW JERSEY SUPER IMPILABILE**

Il New Jersey Super Impilabile **3G Italia**, è un elemento modulare componibile, realizzato in polietilene ad alta densità di prima scelta, di colore bianco o rosso, dimensioni 1000x400x700 ht. mm., con tecnica dello stampaggio rotazionale, che garantisce spessore costante ed è particolarmente resistente agli urti, sollecitazioni, raggi UV e all'aggressività degli agenti atmosferici. Può essere utilizzato a temperature comprese tra -40° +70°C. Ogni New Jersey è dotato di tappo di riempimento (a pressione) e tappo di scarico (filettato), parzialmente riempibile con acqua o sabbia con dispositivo di sicurezza per il "troppopieno", con sistema di aggancio maschio e femmina.

Il suo particolare design permette di ottimizzare il trasporto, l'imballaggio e l'immagazzinamento, grazie alla facilità di impilamento. La loro particolare forma consente di angolarli per formare curve anche molto strette e di adattarli ai terreni più irregolari.

**Fig. 2865** New jersey bianco impilabile  
**Fig. 2866** New jersey rosso impilabile  
**Fig. 2867** New jersey bianco impilabile con pellicola gialla rifr. cl.2 ambo i lati  
**Fig. 2868** New jersey rosso impilabile con pellicola gialla rifr. cl.2 ambo i lati

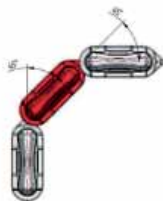
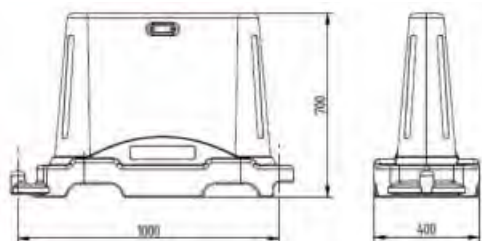

Tutte le immagini inserite sono a scopo illustrativo. I prodotti possono subire modifiche.

## NEW JERSEY CON RUOTE

E' un elemento modulare componibile, realizzato in polietilene lineare ad alta densità, di colore giallo, dimensioni 1220x450x700 ht. mm., stabilizzato UV, che permette di avere un'estrema resistenza agli agenti atmosferici e di mantenere inalterati i colori nel tempo, è predisposto per il collegamento dei singoli elementi tramite fune in nylon, inoltre è dotato di nr. 4 ruote, di cui due piroettanti per facilitarne lo spostamento. Ha ottime proprietà meccaniche come rigidità, indeformabilità, robustezza strutturale e leggerezza, indicato per incanalare il flusso del traffico stradale e viene usato prevalentemente per la delimitazione di caselli autostradali ed è parzialmente riempibile con acqua o sabbia, con dispositivo di sicurezza per il "troppopieno", e può essere utilizzato a temperature comprese tra -40° +70°C.



Fig. 2852

### Regolamento di esecuzione Art. 179

Art.179 (Art.42 Cod. Str.)  
(Rallentatori di velocità)

1. Su tutte le strade, per tutta la larghezza della carreggiata, ovvero per una o più corsie nel senso di marcia interessato, si possono adottare sistemi di rallentamento della velocità costituiti da bande trasversali ad effetto ottico, acustico o vibratorio, ottenibili con opportuni mezzi di segnalamento orizzontale o trattamento della superficie della pavimentazione.
2. I sistemi di rallentamento ad effetto ottico sono realizzati mediante applicazione in serie di almeno 4 strisce bianche rifrangenti con larghezza crescente nel senso di marcia e distanziamento decrescente. La prima striscia deve avere una larghezza di 20 cm. e le successive con incremento di almeno 10 cm. di larghezza ( fig. II.473)
3. I sistemi di rallentamento ad effetto acustico sono realizzati mediante irruvidimento della pavimentazione stradale ottenuta con la scarificazione o incisione superficiale della stessa o con l'applicazione di strati sottili di materiale in rilievo in aderenza, eventualmente integrato con dispositivi rifrangenti e tali dispositivi possono anche determinare effetti vibratorii di limitata intensità.

## BANDE OTTICO SONORE 3G-MARK BS

Laminato elastoplastico autoadesivo realizzato in resina poliuretanic, autoadesivo, con elementi a rilievo, ad elevata rifrangenza ed antiscivolo, idoneo per la realizzazione di bande ad effetto ottico acustico e segnaletica orizzontale, **non necessita di omologazione**. Offre maggiore visibilità e sicurezza, anche di notte e in caso di pioggia, dimensioni cm. 50x35 ml., cm. 20x33 ml., cm. 15x33ml., cm. 10x33 ml., deve essere posto in opera con fissante 3G.



Fig. 473 Banda ottico sonora cm. 20x33 ml.

Fig. 473/A Banda ottico sonora cm. 15x33 ml.

Fig. 473/B Banda ottico sonora cm. 10x33 ml.

Fig. 473/C Banda ottico sonora cm. 50x35 ml.



Fig. 473/D Fissante con catalizzatore (confezione da Kg. 5)



Figura II 473 Art. 179

RALLENTATORI OTTICI SONORI  
Sono sistemi di rallentamento ad effetto ottico sonoro, costruiti da bande trasversali con elementi a rilievo, progressive di colore bianco rifrangente e spessore crescente nel senso di marcia.

1. Tutti i segnali orizzontali devono essere realizzati con materiali tali da renderli visibili sia di giorno che di notte anche in presenza di pioggia o con fondo stradale bagnato; nei casi di elevata frequenza di condizioni atmosferiche avverse possono essere utilizzati materiali particolari.
2. I segnali orizzontali sono usati da soli, con autonomo valore prescrittivo quando non siano previsti altri specifici segnali, ovvero per integrare altri segnali.
3. I segnali orizzontali devono essere realizzati con materiali antisdrucciolevoli e non devono sporgere più di 3 mm. dal piano della pavimentazione. In caso di strisce longitudinali continue realizzate con materie plastiche, a partire da spessori di strato di 1,5 mm., il deflusso dell'acqua deve essere garantito mediante interruzioni delle stesse.

### Regolamento di esecuzione Art. 145

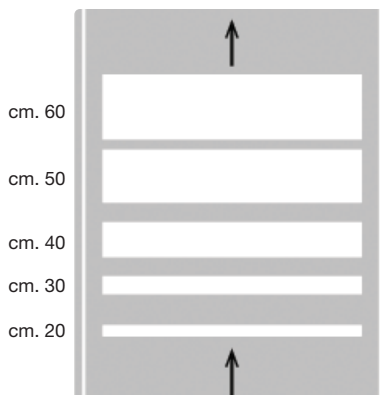
#### Art.145 (Art.40 Cod. Str.)

(Attraversamenti pedonali)

1. Gli attraversamenti pedonali sono evidenziati sulla carreggiata mediante zebraure con strisce bianche parallele alla direzione di marcia dei veicoli, di lunghezza non inferiore a 2,50 mt., sulle strade locali e su quelle urbane di quartiere, e a 4 mt., sulle altre strade; la larghezza delle strisce e degli intervalli è di 50 cm. (fig. II.434)
2. La larghezza degli attraversamenti pedonali deve essere comunque commisurata al flusso del traffico pedonale

### PASSAGGI PEDONALI 3G-REFLECTIVE PAVEMENT TAPE

Laminato elastoplastico autoadesivo 3G-reflective pavement tape realizzato con resine poliuretatiche di altissima qualità, antiscivolo con elementi a rilievo e ad elevatissima rifrangenza in caso di pioggia, offre grande visibilità e sicurezza anche sul bagnato, antisdrucciolo, garantisce elevata durabilità riducendo notevolmente la continua verniciatura degli attraversamenti pedonali. Dimensioni cm. 50x35 ml., deve essere posto in opera con fissante 3G.



Fig. 473/C 3G-reflective pavement tape (attraversamenti pedonali) cm. 50x35 ml.

Fig. 473/D Fissante con catalizzatore (confezione da Kg. 5)

### Regolamento di esecuzione Art. 35

#### Art.35 (Art.21 Cod. Str.)

(Segnali orizzontali temporanei e dispositivi retroflettenti integrativi o sostitutivi)

### LAMINATO ELASTOPLASTICO REMOVIBILE AD ALTA RIFRANGENZA 3G-REMOV RC

Laminato elastoplastico removibile adesivo giallo antisdrucciolo, ad alta rifrangenza, destinato per segnaletica orizzontale su cantieri stradali, è rimovibile, da non applicare su asfalto bagnato, dimensioni cm. 15x45 ml.

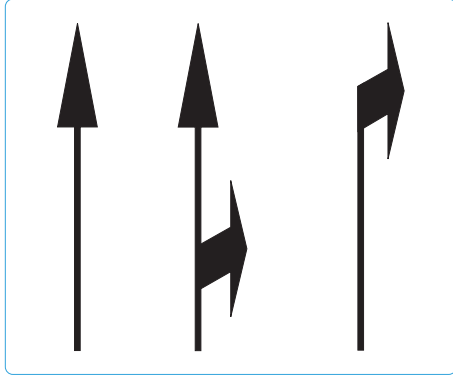

Fig. 105.005 3G-remov Rc laminato removibile elastoplastico cm. 15x45 ml.



## Nuovo Codice della Strada

Regolamento di esecuzione Art. 147  
Art.147 (Art.40 Cod. Str.)  
(Freccie direzionali)



### FORMA E DIMENSIONI DELLE FRECCIE DIREZIONALI

Dime frecce direzionali in alluminio per strade di tipo A - B - C di cui all'art. 2, comma 2 del codice, (dimensioni in metri).

Fig. II 438/a Art. 147

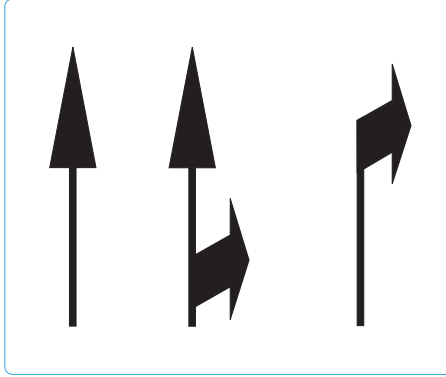

### FORMA E DIMENSIONI DELLE FRECCIE DIREZIONALI

Dime frecce direzionali in alluminio per strade di tipo E ed F di cui all'art. 2, comma 2 del codice, (dimensioni in metri).

Fig. II 438/b Art. 147

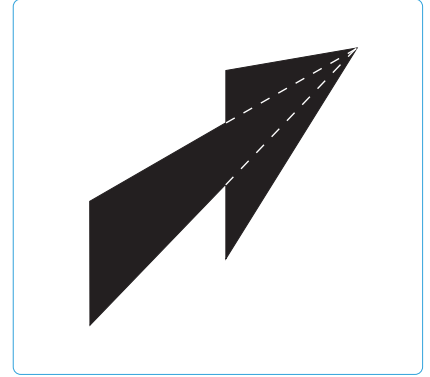

### FRECCIA DI RIENTRO

Dima freccia in alluminio, le linee bianche tratteggiate servono solo per la costruzione grafica del disegno, (dimensioni in metri).

Fig. II 438/c Art. 147

## Regolamento di esecuzione Art.148

Art.148 (Art.40 Cod. Str.)  
(Iscrizioni e simboli)



Iscrizione di STOP su strade di tipo A-B-C-D con  $V > 50$  Km/h

Fig. II 441/a Art. 148



Iscrizione di STOP su strade di tipo D-E-F con  $V \geq 50$  Km/h

Fig. II 441/b Art. 148



Iscrizione di CORSIA RISERVATA su strade di tipo A-B-C-D con  $V > 50$  Km/h

Fig. II 441/c Art. 148



Iscrizione di CORSIA RISERVATA su strade di tipo D-E-F con  $V \geq 50$  Km/h

Fig. II 441/d Art. 148

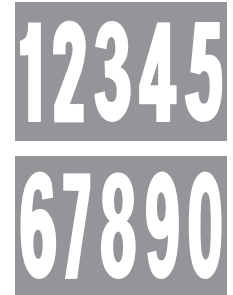

Fig. 443 Art. 148



Triangolo elongato complementare del segnale verticale  
**Dare la Precedenza**  
Fig. II 442/a Art. 148



**Pista Ciclabile**  
Fig. II 442/b Art. 148



**Dima Disabile**  
Fig. II 445 Art. 149



**Dima Carico/scarico**  
Fig. 124

Fig. 439 Dima passaggio pedonale

Fig. 440 Dima pista pedonale

Fig. 444 Dima lettera singola

### VERNICE SPARTITRAFFICO

CARATTERISTICHE:

Vernice spartitraffico del tipo premiscelato nei colori bianca, blu, gialla, nera e rossa, costituita da resine gliceroftaliche e filmogeni in unione a biossido di titanio (12%) ad essiccazione molto rapida a temperatura ambiente, resa 1,3 mq./Kg., oppure 12-13 ml. di striscia larga 12 cm. con spessore 50/60 micron, applicazione a pennello o con macchina traccialinee su asfalto cemento o porfido puliti asciutti, diluente 4-5 %.

Confezione da 30 Kg.



Fig. 2880 Bianca non rifrangente

Fig. 2882 Blu non rifrangente

Fig. 2884 Gialla non rifrangente

Fig. 2887 Nera

Fig. 2888 Rossa non rifrangente

Vernice con perline vitree (28%) ad alta durezza

Fig. 2881 Bianca rifrangente

Fig. 2885 Gialla rifrangente

Fig. 2886 Diluente sintetico per vernici spartitraffico.

Confezione da 25 lt.



## PRODOTTI COMPLEMENTARI PER LA SEGNALETICA ORIZZONTALE

APPROVATO con D.M.

### BANDE OTTICO SONORE

#### CARATTERISTICHE:

Realizzate in materiale elastoplastico bianco autoadesivo, rifrangente antisdrucchiolo, ad effetto ottico sonoro, grande visibilità e sicurezza anche di notte in caso di pioggia.

**Non necessita di omologazione.**

**Fig. 473** Banda ottico sonora cm. 20x33 ml.

**Fig. 473/A** Banda ottico sonora cm. 15x33 ml.

**Fig. 473/B** Banda ottico sonora cm. 10x33 ml.

**Fig. 473/C** Banda ottico sonora cm. 50x35 ml.

**Fig. 473/D** Fissante con catalizzatore

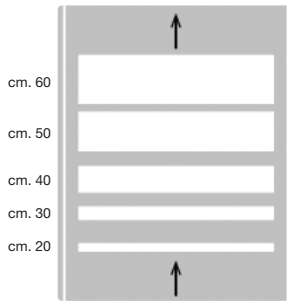

### KIT DI VITI E TASSELLI

#### CARATTERISTICHE:

Le viti, i tasselli e le rondelle, strettamente necessarie per l'ancoraggio dei rallentatori approvati con le stesse, saranno inviate e fatturate insieme ai singoli moduli.

**Fig. 474/CV** 10x115 mm. confezione da 50 pz.

**Fig. 474/CZ** 10x180 mm. per l'ancoraggio dei cordoli, curve per aiuole e stop parking (battiruota)



APPROVATO con D.M.

### RALLENTATORE DI VELOCITA' MAX 50 Km.

#### CARATTERISTICHE:

Realizzato in mescola di PVC riciclato, settori componibili con 2 incastrì M/F di congiunzione e allineamento, elemento intermedio di colore nero bugnato antisdrucchiolo, nr. 8 inserti in laminato elastoplastico rifrangente giallo, velocità 50 Km., misure ht. 3x48,5x61 cm. con 4 fori per fissaggio (viti e tasselli esclusi).

**Fig. 474/A**

**Fig. 474/CV** Kit di viti e tasselli 10x115 mm.

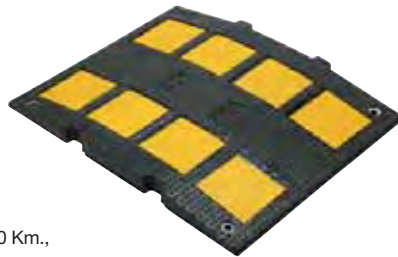

### TERMINALE PER RALLENTATORE 50 Km.

#### CARATTERISTICHE:

Realizzato in mescola di PVC riciclato, incastrì di congiunzione, colore nero bugnato antisdrucchiolo, misure ht. 3x22,5x61 cm. con 3 fori per fissaggio (viti e tasselli esclusi).

m) terminale maschio

f) terminale femmina

**Fig. 474/AT**

**Fig. 474/CV** Kit di viti e tasselli 10x115 mm.



APPROVATO con D.M.

### RALLENTATORE DI VELOCITA' MAX 40 Km.

#### CARATTERISTICHE:

Realizzato in mescola di PVC riciclato, settori componibili con 2 incastrì M/F di congiunzione e allineamento, elemento intermedio di colore nero bugnato antisdrucchiolo, nr. 6 inserti in laminato elastoplastico rifrangente giallo, velocità 40 Km., misure ht. 5x50x90 cm. con 5 fori per fissaggio (viti e tasselli esclusi).

**Fig. 474/B**

**Fig. 474/CV** Kit di viti e tasselli 10x115 mm.

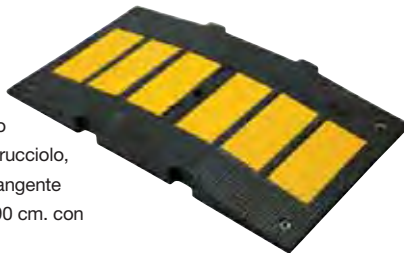

### TERMINALE PER RALLENTATORE 40 Km.

#### CARATTERISTICHE:

Realizzato in mescola di PVC riciclato, incastrì di congiunzione, colore nero bugnato antisdrucchiolo, misure ht. 5x30x90 cm. con 3 fori per fissaggio (viti e tasselli esclusi).

m) terminale maschio

f) terminale femmina

**Fig. 474/BT**

**Fig. 474/CV** Kit di viti e tasselli 10x115 mm.



APPROVATO con D.M.

### RALLENTATORE DI VELOCITA' MAX 30 Km.

#### CARATTERISTICHE:

Realizzato in mescola di PVC riciclato, settori componibili con 2 incastrì M/F di congiunzione e allineamento, elemento intermedio di colore nero bugnato antisdrucchiolo, nr. 4 inserti in laminato elastoplastico rifrangente giallo, velocità 30 Km., misure ht. 7x50x60 cm. con 3 fori per fissaggio (viti e tasselli esclusi).

m) terminale maschio

f) terminale femmina

**Fig. 474/C**

**Fig. 474/CV** Kit di viti e tasselli 10x115 mm.

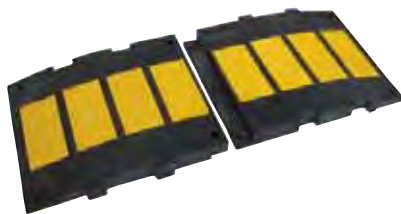

### TERMINALE PER RALLENTATORE 30 Km.

#### CARATTERISTICHE:

Realizzato in mescola di PVC riciclato, incastrì di congiunzione, colore nero bugnato antisdrucchiolo, misure ht. 7x30x60 cm. con 3 fori per fissaggio (viti e tasselli esclusi).

m) terminale maschio

f) terminale femmina

**Fig. 474/CT**

**Fig. 474/CV** Kit di viti e tasselli 10x115 mm.



**CORDOLO E CURVA PER AIUOLE**

## CARATTERISTICHE:

Realizzato in materiale di PVC riciclato, tipo invalicabile, dimensioni 1000x130x140 ht. mm. e curva per aiuole raggio 30 e/o 50 cm., con 3 fori per fissaggio (viti e tasselli esclusi).

**Fig. 474/CZ** 10x180 mm. per l'ancoraggio dei cordoli e curva per aiuole e stop parking (battiruota)



Fig. 2908/A

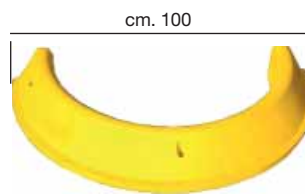
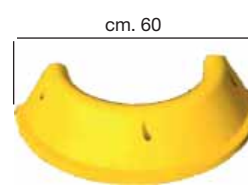

Fig. 2909/C

Fig. 2911/B Giallo  
Fig. 2911/C NeroFig. 2912/D Giallo  
Fig. 2912/E Nero**STOP PARKING (BATTIRUOTA)**

## CARATTERISTICHE:

Realizzato in materiale di PVC riciclato, dimensioni 700x160x100 ht. mm. con 2 fori per fissaggio (viti e tasselli esclusi).

**Fig. 2913/A** Nero senza rifrangente

**Fig. 2913/B** Giallo senza rifrangente

**Fig. 2913/C** Nero con rifrangente giallo cl.1 ambo i lati

**Fig. 2913/D** Giallo con rifrangente cl.1 ambo i lati

**Fig. 474/CZ** 10x180 mm. per l'ancoraggio dei cordoli e curva per aiuole e stop parking (battiruota)

**CORDOLO A CATENA SEPARATORE**

## CARATTERISTICHE:

Realizzato in materiale di PVC riciclato, dimensioni 520x145x170 ht. mm., con foro di fissaggio, 1 metro = 2,5 pezzi (perno di fissaggio zincato escluso).

**Fig. 2914/A** Giallo

**Fig. 2914/B** Bianco

**Fig. 2914/C** Nero

**Fig. 2914/D** Perno di fissaggio zincato 12x300 mm.



Con questi cordoli le aiuole, rotatorie e isole di traffico possono essere completate riportando al loro interno un tappeto di erba sintetica, fioriere con piante nane, oppure terreno vegetale con prato naturale.

**NON NECESSITANO DI APPROVAZIONE MINISTERIALE, MA SONO POSTI IN OPERA  
PREVIA ORDINANZA DELL'ENTE PROPRIETARIO DELLA STRADA CHE NE DETERMINA IL TIPO E L'UBICAZIONE**



### GRANDE ROTATORIA AD ANELLO MOBILE

Realizzata in plastica riciclata (decreto 8 maggio 2003 n. 203), elementi mobili componibili in diverse dimensioni e di facile installazione e rimozione, di lunga durata e riciclabile.



X = Dimensione variabile in funzione del diametro

CARATTERISTICHE ROTATORIE DISPONIBILI						
Ø esterno	Ø interno	X	n° moduli	X	n° moduli	totali moduli
mt	mt	cm	pz	cm	pz	pz.
5,1	3,1	28,6	34			34
6,6	4,6	28,6	22	37,6	22	44
7,2	5,2	28,6	24	39,3	24	48
7,65	5,65	28,6	26	41,2	26	52
8,3	6,3	28,6	28	42,4	28	56
9,9	7,9	37,6	66			66
12	10	39,3	80			80
13,8	11,8	37,6	46	43,3	46	92
15	13	39,3	50	41,9	50	100
15,9	13,9	41,2	106			106
18	16	41,9	120			120
20,1	18,1	42,4	134			134
24	22	43,3	160			160

**NON NECESSITANO DI APPROVAZIONE MINISTERIALE, MA SONO POSTI IN OPERA PREVIA ORDINANZA DELL'ENTE PROPRIETARIO DELLA STRADA CHE NE DETERMINA IL TIPO E L'UBICAZIONE**

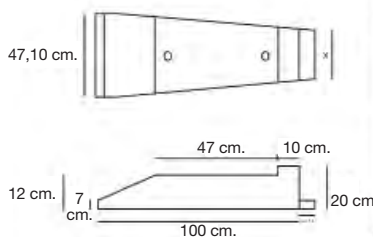

### DELINEATORE DI CORSIA

Gli elementi in rilievo, da utilizzare principalmente in ambito urbano, devono essere costituiti da manufatti di gomma in mescola SBR vergine di colore giallo, atti a resistere ad oli, grassi, benzina e devono essere dotati di un solido sistema di fissaggio alla pavimentazione, con ferro di aggancio per collegamento elementi in modo da impedire il distacco e lo spostamento per effetto delle sollecitazioni del traffico e su ogni elemento sono applicati inserti in laminato rifrangente giallo per renderli maggiormente visibili.

### CORDOLO 3G ITALIA

**OMOLOGAZIONE N. 4016**

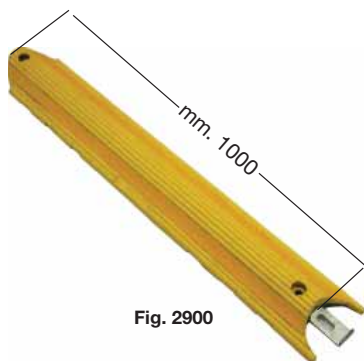

Fig. 2900



Cordolo altezza 5 cm.

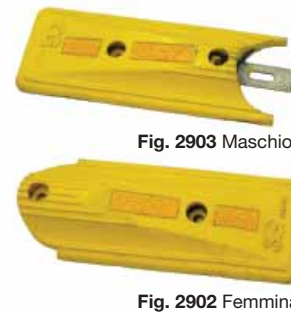

Fig. 2903 Maschio

Fig. 2902 Femmina

Fig. 2900 Cordolo 1000x155x50 ht. mm.

Fig. 2902 Terminale femmina 400x155x50 ht. mm.

Fig. 2903 Terminale maschio 400x155x50 ht. mm.

Fig. 474/CV Kit di viti e tasselli 10x115 mm.

nr. 2 per ogni cordolo - nr. 2 per ogni terminale



## CORDOLO "3G ITALIA"

Realizzato in gomma nera e ricoperto con mescola di gomma in pasta gialla per resistere così a solventi, olii, grassi e benzina, **omologato**, altezza 100 mm., predisposto per alloggiamento delineatori Starflex Post Mondial e/o De.fle.co. EVA. Gancio di fissaggio in acciaio affogato nella gomma per un perfetto e sicuro allineamento e maggior resistenza ad eventuali urti di mezzi.

## OMOLOGAZIONI N. 3520-1853-2631



Asta De.fle.co.  
EVA  
Fig. 397/F

Starflex  
Post Mondial EVA  
Fig. 397/D

**Cordolo 3G Italia altezza 10 cm. con foro per alloggiamento delineatori Starflex Post Mondial e/o De.fle.co. EVA**



**Si consiglia il cordolo con asta De.fle.co. EVA per un minor costo, per la massima resistenza alle rotture e per una più facile ed immediata sostituzione dello stesso**



**ATTENZIONE:** sia il delineatore cilindrico Starflex Post Mondial che l'Asta De.fle.co., devono essere realizzati con materiale EVA e comunque garantiti a sollecitazioni meccaniche di minimo 300 passaggi di veicoli.



Fig. 2904 Maschio



Fig. 2905 Femmina

**Fig. 2901** Cordolo 1000x250x100 ht. mm. per Starflex Post Mondial EVA e/o asta De.fle.co. EVA

**Fig. 2904** Terminale maschio 750x250x100 ht. mm.

**Fig. 2905** Terminale femmina 750x250x100 ht. mm.

**Fig. 397/D** Starflex Post Mondial EVA giallo con fasce applicate di pellicola bianca rifrangente cl.2, Ø 80 mm., 450 ht. mm.

**Fig. 397/F** Asta De.fle.co. EVA gialla con nr. 6 inserti applicati di pellicola rifrangente cl.2, 310 ht. mm.

**Fig. 474/CV** Kit di viti e tasselli 10x115 mm., nr. 2 per ogni cordolo con foro o slitta e nr. 2 per ogni terminale (m/f)

**N.B. L'Ente proprietario della strada e/o la direzione lavori potrà accettare qualsiasi tipo di delimitatore per forma e dimensioni diversi, purché omologati e, non privi del gancio di collegamento in ferro incorporato tra elemento ed elemento.**

**I CORDOLI DI CORSIA RISERVATA SONO APPROVATI DAL MINISTERO E POSTI IN OPERA  
PREVIA ORDINANZA DELL'ENTE PROPRIETARIO DELLA STRADA**

## CORDOLO "SIGNAL LINE"

### CARATTERISTICHE:

Realizzato con mescole di gomma riciclate, dimensioni 1000x260x100 mm., peso 15 kg., predisposto per l'inserimento del pannello "jolly" dimensioni 1000x240 mm. e/o Starflex Post Mondial in Eva altezza 450 e/o 750 mm. con relativi terminali.



Fig. 2920 Cordolo "Signal Line" giallo



Fig. 2921 Terminale maschio



Fig. 2922 Terminale femmina

## STARFLEX POST MONDIAL

### CARATTERISTICHE:

Realizzato in materiale EVA, di colore giallo o rosso, resistente ai raggi UV, con fasce applicate di pellicola bianca rifrangente cl.2, garanzia 10 anni, testato fino a 300 impatti, ritorna sempre in verticale, resistente alle basse e alte temperature +100 -40°C, materiale riciclabile.

**Fig. 397/D** Starflex Post Mondial EVA giallo con fasce applicate di pellicola bianca rifrangente cl.2, Ø 80 mm., 450 ht. mm.

**Fig. 397/C** Starflex Post Mondial EVA rosso con fasce applicate di pellicola bianca rifrangente cl.2, Ø 80 mm., 750 ht. mm.

**Fig. 474/CV** Kit di viti e tasselli 10x115 mm.,



## PANNELLO JOLLY

### CARATTERISTICHE:

Realizzato in materiale plastico HDPE ad alta resistenza agli urti, dimensioni ht. 1000x240 mm., bifacciale con pellicola rifrangente cl.2 e completo di adattatore flessibile realizzato in materiale TPU, atto a resistere fino a 300 sollecitazioni.



Fig. 2925 Pannello Jolly B/R  
ht. 1000x240mm.



Fig. 2925/A Pannello Jolly B/R  
con segnale ht. 1000x240mm.





## Nuovo Codice della Strada

Regolamento di esecuzione Art. 178

Art.178 (Art.42 Cod. Str.)

(Elementi prefabbricati per salvagenti pedonali e delimitatori di corsia)

### CORDOLO "BRENNERO"

CARATTERISTICHE:

Realizzato con mescole di gomma riciclate, dimensioni 900x280x100 mm., peso 15 kg., predisposto per l'inserimento del pannello "jolly" dimensioni 1000x240 mm. e/o Starflex Post Mondial in Eva altezza 450 e/o 750 mm.



Fig. 2923/A Cordolo giallo "Brennero"

Fig. 2923/N Cordolo nero "Brennero"

### BASE "TRENTO"

CARATTERISTICHE:

Realizzata con mescole di gomma riciclate, dimensioni 630x250x10 ht. mm., peso 7 kg., predisposta per l'inserimento dell'asta flessibile dimensioni 130x600 ht. mm., rifrangente cl.2. Resistente a: solventi, olii, grassi e benzine.



Fig. 2924/A Cordolo giallo "Trento" con asta flessibile

Fig. 2924/N Cordolo nero "Trento" con asta flessibile

### CALOTTA PER CORSIA RISERVATA

CARATTERISTICHE:

Realizzata in materiale di poliuretano espanso, colore giallo, dimensioni diametro 30 cm., ht. 3 cm., compresa di perno 16x180 mm.

Fig. 2890 Calotta per corsia

Fig. 2890/A Resina bicomponente



### CALOTTA CON OCCHIO DI GATTO SOLARE

CARATTERISTICHE:

Realizzata in materiale di poliuretano espanso, colore giallo, dimensioni diametro 30 cm., ht. 4,5 cm., compresa di nr. 3 perni 16x180 mm., resistenza 10 tonnellate, con inserito occhio di gatto luminoso a led con cellula solare.

Fig. 2891 Calotta con occhio di gatto solare

Ordine minimo nr. 30 pz.



Tutte le immagini inserite sono a scopo illustrativo. I prodotti possono subire modifiche.

## Nuovo Codice della Strada

### Regolamento di esecuzione Art. 178

Art.178 (Art.42 Cod. Str.)

(Elementi prefabbricati per salvagenti pedonali e delimitatori di corsia)

### PASSAGGIO PEDONALE RIALZATO IN MODULI

#### CARATTERISTICHE:

Realizzato in plastica riciclata, componibile, altezza 7 cm., di facile installazione e rimozione, di lunga durata e riciclabile.



Fig. 477/B



Fig. 477/H



Fig. 477/SF



Fig. 477/SR

FIG.	DESCRIZIONE
477/B	Modulo ricoperto di laminato rifrangente bianco 50x50x7 ht. cm.
477/H	Modulo nero 50x50x7 ht. cm.
477/SF	Terminale maschio o femmina nero dimensioni 50x60x7 ht. cm.
477/SR	Terminale maschio o femmina nero dimensioni 50x60x7 ht. cm., con inserti in laminato giallo rifrangente
474/CV	Kit di viti e tasselli 10x115 mm.

### SEPARATORE DI CORSIE ED ISOLE SALVAGENTE

#### CARATTERISTICHE:

Realizzato per iniezione e stampaggio a caldo, di facile installazione e facile rimozione, lunga durata, riciclabile. Dimensioni modulo intermedio cm. 50x50x15 ht., nero con inserto rifrangente bianco, terminali raggio Ø cm. 25x15 ht., completo di tasselli.



Modulo intermedio



Terminale femmina



Terminale maschio

Tutte le immagini inserite sono a scopo illustrativo. I prodotti possono subire modifiche.

## Nuovo Codice della Strada

### Regolamento di esecuzione Art. 178

Art.178 (Art.42 Cod. Str.)

(Elementi prefabbricati per salvagenti pedonali e delimitatori di corsia)

#### RALLENTATORE PASSACAVI CARRABILE

##### CARATTERISTICHE:

Realizzato in mescola di gomma naturale vulcanizzata, elastica ad alta resistenza, carrabile, a 3 scanalature di cui due 25x20 mm. e una 30x25 mm., dimensioni 495x340x50 ht. mm., con 4 fori per fissaggio (viti e tasselli esclusi).

**Fig. 2910/A** Giallo

**Fig. 2910/B** Nero

**Fig. 474/CV** Kit di viti e tasselli 10x115 mm.

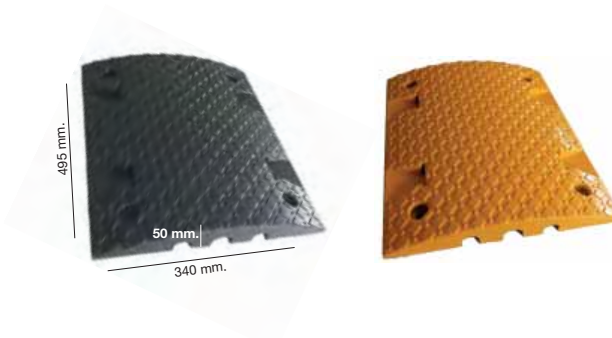

**Fig. 2915/A**

**Fig. 2915/B**

#### ANGOLARE E PARACOLPI DI PROTEZIONE

##### CARATTERISTICHE:

Realizzati in materiale plastico riciclato, con inserti applicati di pellicola gialla rifrangente cl.1

**Fig. 2915/A** Angolare lunghezza 100 cm., larghezza 10,5 cm., spessore 14 mm., sezione a 90°

**Fig. 2915/B** Paracolpi lunghezza 100 cm., larghezza 18 cm., spessore 14 mm., sezione arrotondata.



#### RAMPA PASSACAVI VALICABILE INGOMBRO RIDOTTO

##### CARATTERISTICHE:

Realizzata in mescola di gomma naturale vulcanizzata, elastica ad alta resistenza, a 2 scanalature 30x30 mm., sportello a cerniera giallo, dimensioni 970x250x45 ht. mm.

**Fig. 2910/C**

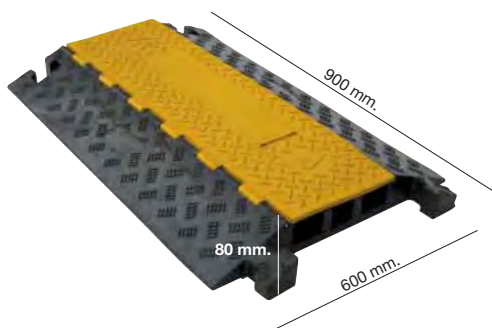

#### RAMPA PASSACAVI VALICABILE

##### CARATTERISTICHE:

Realizzata in mescola di gomma naturale vulcanizzata, elastica ad alta resistenza, a 3 scanalature di cui due 50x65 mm. e una 50x55 mm., per passaggio cavi nei cantieri o zone lavoro, fissaggio al suolo semplice, chiusura tramite sportello a cerniera di colore giallo, dimensioni 900x600x80 ht. mm., con 4 fori per fissaggio (viti e tasselli esclusi).

**Fig. 2910**

**Fig. 474/CV** Kit di viti e tasselli 10x115 mm.





## Nuovo Codice della Strada

### Regolamento di esecuzione Art. 178

Art.178 (Art.42 Cod. Str.)

(Elementi prefabbricati per salvagenti pedonali e delimitatori di corsia)

#### CUSCINO BERLINESE

Speciale rallentatore a base quadrata che non occupa l'intera carreggiata ma soltanto la parte centrale, risparmiando così il dosso ai ciclisti e ai mezzi di soccorso come vigili del fuoco e ambulanze (che hanno una larghezza del veicolo superiore alle automobili). La sua installazione deve essere approvata dalla Giunta comunale e/o Ente proprietario della strada e **non necessita di omologazione**. Il cuscino berlinese è stato ideato per costringere gli automobilisti a limiti di velocità adeguati soprattutto nei centri storici sulle zone 30 km., aumentando così la sicurezza per gli utenti attivi della strada.



Fig. 2930 dimensioni cm. 300x180x6,5 ht., rosso

Fig. 2930/A dimensioni cm. 200x180x6,5 ht., rosso

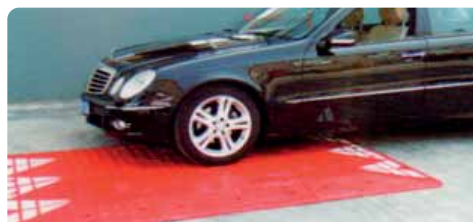

Fig. 2931 dimensioni cm. 300x180x6,5 ht., nero

Fig. 2931/A dimensioni cm. 200x180x6,5 ht., nero

#### CARATTERISTICHE:

Realizzato in caucciù vulcanizzato in pasta rossa o nera, dimensioni cm. 300x180x6,5 ht. o cm. 200x180x6,5 ht., il tutto completo di viti e tasselli ed imballato in casse di legno.





## 02\_ CANTIERISTICA

La seconda delle tre nuove sezioni di aggiornamento riguarda i supporti segnaletici da cantiere.

I supporti per indicatori segnaletici retroriflettenti per cantieristica, devono essere realizzati in materiale VTR per la loro leggerezza, maneggevolezza e non pericolosità in caso di incidenti, di colore grigio scuro ad elevatissima resistenza meccanica e non dovranno subire deformazioni permanenti, saranno predisposti per essere applicati rapidamente ai cavalletti o pali e dovranno essere certificati “CE”, nonché approvati e autorizzati dal Ministero delle Infrastrutture e dei Trasporti che ne garantisce la conformità alla norma europea EN 12899-1 e ne autorizza la produzione.

È essenziale richiedere sempre al Vostro abituale fornitore la segnaletica in “VTR” autorizzata dal Ministero delle Infrastrutture e dei Trasporti, per non incorrere in possibili conseguenze legali.



# La nuova segnaletica di cantiere dopo l'uscita del disciplinare tecnico

## Ministero delle Infrastrutture e dei Trasporti (Decreto 10 luglio 2002)

Fornitura di tipo aperto per segnali stradali verticali, il segnalamento temporaneo dei cantieri e prodotti complementari per le esigenze della viabilità **regionale, provinciale, comunale, autostradale e strade con analoghe caratteristiche.**

- **strade tipo A, B e D**  
**(autostrade, extraurbane principali e urbane di scorrimento)**
- **strade tipo C ed F**  
**(extraurbane secondarie e locali extraurbane)**

67

**GUIDA ALLA REALIZZAZIONE DI CANTIERI STRADALI REGOLAMENTARI SENZA INCORRERE ALLE SANZIONI DI CUI ALL'ART. 45 DEL NUOVO CODICE DELLA STRADA.**

### **SEGNALETICA TEMPORANEA DA CANTIERE**

#### **ART.2 - CARATTERISTICHE**

- 1) **SUPPORTI A NORMA EUROPEA EN 12899-1 CERTIFICATI “CE”** (Segnaletica temporanea da cantiere).  
Tutti i segnali stradali da cantiere devono essere rigorosamente conformi alle forme, dimensioni, colori, simboli e caratteristiche prescritte dal regolamento di esecuzione del Nuovo Codice della Strada approvato con D.P.R. del 16/12/1992 - nr. 495 e come modificato dal D.P.R. del 16/09/1996 - nr. 610 e Decreto Ministeriale del 10 luglio 2002 (Disciplinare Tecnico).
- a) I supporti per indicatori segnaletici retroriflettenti per cantieristica, devono essere realizzati in materiale tipo VTR per la loro leggerezza, maneggevolezza e non pericolosità in caso di incidenti, di colore grigio scuro ad elevatissima resistenza meccanica e non dovranno subire deformazioni permanenti, saranno predisposti per essere applicati rapidamente ai cavalletti o pali e dovranno essere certificati “CE” ed approvati e autorizzati dal **Ministero delle Infrastrutture e dei Trasporti** che ne garantisce la conformità alla norma europea EN 12899-1 e ne autorizza la produzione.
- b) Gli stessi potranno essere realizzati anche in materiale composito tipo CG10, di colore grigio scuro ad elevata resistenza meccanica e non dovranno subire deformazioni permanenti a causa di incidenti provocati dal traffico veicolare e/o da atti vandalici e dovranno essere certificati “CE” ed approvati e autorizzati dal **Ministero delle Infrastrutture e dei Trasporti** che ne garantisce la conformità alla norma europea EN 12899-1 e ne autorizza la produzione.

- c) In alternativa i supporti potranno essere realizzati anche in alluminio e dovranno essere certificati "CE".
- d) **Vengono sempre e comunque consigliati i supporti in VTR**

**N.B.** Nessun altro tipo di materiale è consentito, se non autorizzato dal Ministero delle Infrastrutture e dei Trasporti Art. 82 (Art. 39 Cod. Str.).

- e) A salvaguardia della Vostra responsabilità, assicurateVi sempre che la segnaletica che acquistate sia conforme a quanto richiesto dal Codice della Strada, richiedete sempre i certificati in copia autentica ed in corso di validità, **per non incorrere a possibili conseguenze sul piano legale, più precisamente fatto salvo l'accertamento di eventuali responsabilità di natura penale in capo a costruttori, rivenditori e responsabili di cantiere che costruiscono, mettono in commercio ed installano segnaletica e suoi componenti non conformi o non autorizzati dal Ministero (Art. 45 C.d.S. comma 1, 2, 6 e 9).**

## 2) FINITURA E COMPOSIZIONE DELLA FACCIA ANTERIORE DEL SEGNALE

La superficie anteriore dei supporti deve essere finita con l'applicazione sull'intera faccia a vista delle pellicole retroriflettenti di cui al punto 5) di classe 1 e classe 2 prismatica secondo quanto prescritto per ciascun tipo di segnale dall'Art. 79 – comma 11 – 12 del D.P.R. del 16/12/1992 – nr. 495 e come modificato dal D.P.R. del 16/09/1996 – nr. 610.

Sui triangoli e dischi della segnaletica di pericolo, divieto e obbligo, la pellicola retroriflettente dovrà costituire un rivestimento senza soluzione di continuità su tutta la faccia utile del cartello, nome convenzionale "a pezzo unico", intendendo definire come questa denominazione un pezzo intero di pellicola sagomato secondo la forma del segnale, stampato mediante metodo serigrafico con speciali paste trasparenti per le parti colorate e nere opache per i simboli. La stampa dovrà essere effettuata con prodotti e metodi prescritti dal fabbricante delle pellicole retroriflettenti e dovrà mantenere le proprie caratteristiche per un periodo di tempo pari a quello garantito per la durata della pellicola retroriflettente. Quando i segnali di indicazione ed in particolare le frecce di direzione siano del tipo perfettamente identico, la D.L. potrà richiedere la realizzazione interamente o parzialmente, con metodo serigrafico, qualora valuti che il quantitativo lo giustifichi in termini economici. Le pellicole retroriflettenti dovranno essere lavorate ed applicate sui supporti mediante le apparecchiature previste dall'Art. 194 – comma 1 del D.P.R. del 16/12/1992 – nr. 495 e come modificato dal D.P.R. del 16/09/1996 – nr. 610. L'applicazione dovrà comunque essere eseguita a perfetta regola d'arte secondo le prescrizioni delle ditte produttrici di supporti e pellicole.

## 3) CAVALLETTI PER SEGNALI DA CANTIERE (a norma del C.d.S.)

- a) I cavalletti in ferro zincato e/o verniciato a polveri, dovranno essere idonei e predisposti per tenere i supporti in posizione verticale così come richiesto dal disciplinare tecnico (Decreto 10 luglio 2002 Art. 5.3), a non meno di 60 cm. dal suolo e a sostenere anche le lampade di lavoro posizionate in modo tale da non coprire in nessun caso la faccia utile del segnale.
- b) Potranno essere realizzati anche di altro tipo, sempre zincato e/o verniciato a polveri, predisposti a sostenere i segnali in posizione pressoché verticale, a non meno di 60 cm. dal suolo.



- c) I cavalletti o le strutture di sostegno dei cartelli, devono essere dotati di specifico supporto, predisposti e obbligatori per l'alloggiamento delle lampade, in modo che queste si trovino collocate sull'asse verticale e al di sopra dei cartelli stessi, lasciandone la superficie interamente visibile (vedi foto sopra), e il supporto deve inoltre essere opportunamente sagomato per consentire il posizionamento della lampada in verticale e mantenere l'emissione luminosa entro le angolazioni garantite dal costruttore dei lampeggiatori.

**4) MISURE E FORMATI DEI SEGNALI DA CANTIERE**

Le misure sono perfettamente conformi a quanto richiesto e stabilito dal regolamento di esecuzione e di attivazione del nuovo Codice della Strada.



tabella 1 - TRIANGOLO

	A <sup>lato</sup>	C	E	R
piccolo	60	1	5.5	3
normale	90	1.5	8	4.5
grande	120	1.8	12	6

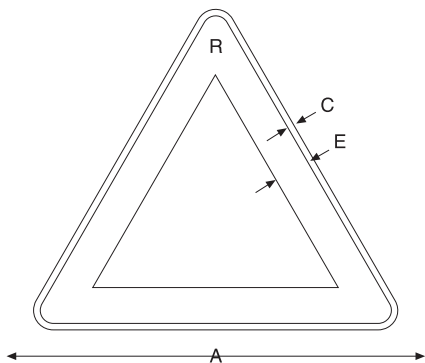

tabella 2 - CERCHIO (divieto)

	C	D	E
piccolo	0.8	40	5
normale	1	60	7.5
grande	1.5	90	11

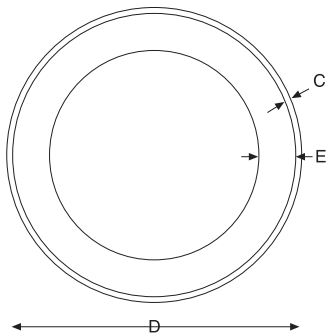

tabella 3 - CERCHIO (obbligo)

	C	D
piccolo	0.8	40
normale	1	60
grande	1.5	90

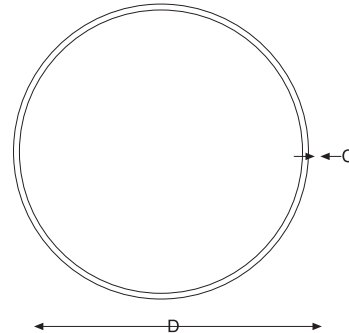

tabella 9 - PANNELLO INTEGRATIVO DI SEGNALI QUADRATI O RETTANGOLARI

	A	B	C	R
ridotto	40	0.3	0.6	2.5
piccolo	60	0.5	1	3.5
normale	90	0.8	1.5	5.5
grande	135	1	2	8.5

nel caso di pannello rettangolare l'altezza sarà 1/3 del lato maggiore.

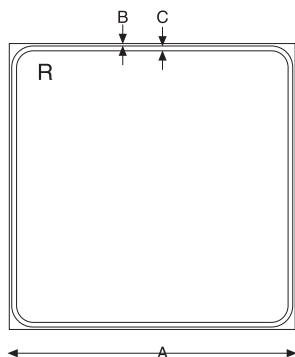

tabella 10 - PANNELLO INTEGRATIVO DI SEGNALI TRIANGOLARI

	A	B	C	D	R
piccolo	53	0.3	0.6	18	2
normale	80	0.4	0.8	27	3
grande	105	0.5	1	35	4

nel caso di pannello quadrato D=A

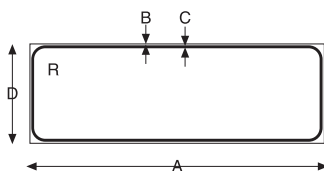

tabella 11 - PANNELLO INTEGRATIVO DI SEGNALI CIRCOLARI

	A	B	C	D	R
piccolo	33	0.3	0.6	17	2
normale	50	0.4	0.8	25	3
grande	75	0.5	1	33	4

nel caso di pannello quadrato D=A

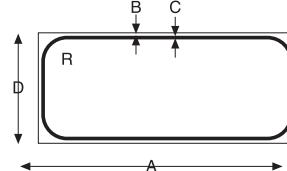

tabella 7 - RETTANGOLARE (indicazione)

	A <sub>base</sub>	B	C	D	R
ridotto	40	60	0.8	0.4	3
piccolo	60	90	1.2	0.6	4.5
normale	90	135	1.6	0.8	7
grande	135	200	2.6	1.3	10

- Segnali piccoli e normali per strade comunali e provinciali
- Segnali grandi per autostrade e strade con analoghe caratteristiche

**5) PELLICOLE RETRORIFLETTENTI**

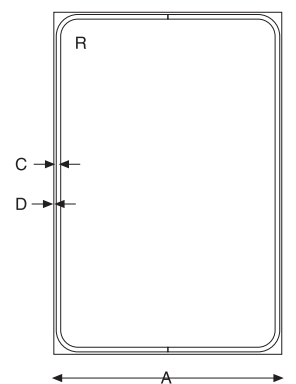
Le pellicole retroriflettenti da usare per la fornitura oggetto del presente appalto, dovranno avere le caratteristiche colorimetriche, fotometriche, tecnologiche e di durata previste dal disciplinare tecnico approvato dal Ministero dei LL.PP. con Decreto del 31/03/1995 e dovranno risultare essere prodotte da ditte in possesso del sistema di qualità in base alle norme europee della serie EN 29000. Le certificazioni di conformità relative alle pellicole retroriflettenti proposte, devono contenere esiti di tutte le analisi e prove prescritte dal suddetto disciplinare e dalla descrizione delle stesse dovrà risultare in modo chiaro ed inequivocabile che tutte le prove ed analisi sono state effettuate secondo le metodologie indicate sui medesimi campioni per l'intero ciclo e per tutti i colori previsti dalla tabella 1 del disciplinare tecnico summenzionato. Inoltre, mediante controlli specifici da riportare espressamente nelle certificazioni di conformità, dovrà essere approvato che il marchio di individuazione delle pellicole retroriflettenti sia effettivamente integrato con la struttura interna del materiale, inasportabile e perfettamente visibile anche dopo la prova di invecchiamento accelerato strumentale.

- a) Le pellicole retroriflettenti usate hanno le caratteristiche colorimetriche, fotometriche, tecnologiche e di durata previste dal disciplinare tecnico approvato dal Ministero dei LL.PP. con Decreto del 31/03/1995 e sono prodotte da ditte in possesso del sistema di qualità in base alle norme europee della serie EN 29000.
- b) Le pellicole retroriflettenti usate di classe 1 saranno certificate “CE” secondo la norma europea EN 12899-1 e le pellicole di classe 2 prismatiche dovranno essere certificate “CE” a seguito del relativo Benestare Tecnico Europeo (ETA) secondo il documento CUAP 2002.
- c) La scelta delle pellicole retroriflettenti da usare, deve essere effettuata dall’Ente proprietario della strada Art. 79 (Art. 39 Cod. Str.) comma 11.
- d) **Per Autostrade o strade con analoghe caratteristiche**, le pellicole usate dovranno essere obbligatoriamente solo in classe 2 prismatica.

**6) RETRO DEI SEGNALI**

Sul retro dei segnali dovrà essere indicato indelebilmente quanto previsto dall’Art. 77 – comma 7 del D.P.R. del 16/12/1992 - nr. 495, il nome dell’Ente e dell’ordinanza dovranno essere impressi **indelebilmente o incisi “obbligatoriamente”**.

**7) INDIVIDUAZIONE SUPPORTI A NORMA EUROPEA EN 12899-1 DEI SEGNALI CERTIFICATI “CE”**

**(approvati ed autorizzati dal Ministero delle Infrastrutture e dei Trasporti)**

Il produttore del supporto segnaletico rispondente ai requisiti di cui al presente disciplinare, dovrà provvedere a renderlo riconoscibile a vista mediante il logotipo del fabbricante, la data con mese e anno di fabbricazione, impressa sul retro del segnale **indelebilmente o incisa** oltre che, **obbligatoriamente** il numero dell’approvazione ministeriale e marchio “CE”.

I fabbricanti dei segnali stradali dovranno curare, e gli enti acquirenti accertarsi, che su ogni segnale sia impresso indelebilmente il contrassegno di cui sopra. Decadrà ogni tipo di garanzia se il segnale è sprovvisto di tale marcatura.

Le analisi e prove da seguire sui materiali, così come previste dal presente disciplinare, potranno avere luogo solo previo accertamento della presenza del marchio, nome del fabbricante e data.



Consigliati in “VTR”

**SEGNALI TEMPORANEI DA CANTIERE**



FIG. 41 ART. 110  
DARE PRECEDENZA  
NEI SENSI UNICI  
ALTERNATI



FIG. 45 ART. 114  
DIRITTO DI  
PRECEDENZA  
NEI SENSI UNICI  
ALTERNATI



FIG. 46 ART. 116  
DIVIETO DI  
TRANSITO



FIG. 47 ART. 116  
SENSO VIETATO



FIG. 48 ART. 116  
DIVIETO DI  
SORPASSO  
obbligatorio in  
pellicola classe II



FIG. 50 ART. 116  
LIMITE MASSIMO DI  
VELOCITÀ ... Km/h



FIG. 70 ART. 119  
VIA LIBERA



FIG. 74 ART. 120  
DIVIETO DI SOSTA



FIG. 82 ART. 122  
PASSAGGIO  
OBBLIGATORIO  
(girevole)



FIG. 382 ART. 30  
TABELLA LAVORI

obbligatorio per cantieri di durata superiore ai 7 gg.



MOD. 6 ART. 83 - 6/g  
MEZZI DI LAVORO IN AZIONE



MOD. 6 ART. 83 - 6/h  
STRADA SDRUCCIOLEVOLE  
PER GHIACCIO



MOD. 6 ART. 83 - 6/i  
STRADA SDRUCCIOLEVOLE  
PER PIOGGIA



MOD. 2 ART. 83 - 2/a

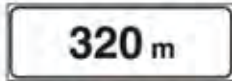

MOD. 1 ART. 83 - 1/a



MOD. 6 ART. 83 - 6/e  
ZONA SOGGETTA AD  
ALLAGAMENTI



FIG. 383 ART. 31  
LAVORI



FIG. 384 ART. 31  
STRETTOIA SIMMETRICA



FIG. 385 ART. 31  
STRETTOIA  
ASIMMETRICA A SINISTRA



FIG. 386 ART. 31  
STRETTOIA  
ASIMMETRICA A DESTRA



FIG. 387 ART. 31  
DOPPIO SENSO DI  
CIRCOLAZIONE



FIG. 388 ART. 31  
ALTRI PERICOLI



FIG. 389 ART. 31  
STRADA DEFORMATA



FIG. 390 ART. 31  
MATERIALE INSTABILE  
SULLA STRADA



FIG. 404 ART. 42  
SEMAFORO



FIG. 222 ART. 93  
STRADA  
SDRUCCIOLEVOLE



FIG. 391 MOD. 6/a ART. 31  
SEGNII ORIZZONTALI IN  
RIFACIMENTO



FIG. 391/a ART. 31  
INCIDENTE





FIG. 391/b ART. 31  
USCITA  
OBBLIGATORIA  
CON LAMPEGGIATORI OMOLOGATI CL. L8H A LED



FIG. 391/c ART. 31  
CORSIE A  
LARGHEZZA RIDOTTA  
CON LAMPEGGIATORI OMOLOGATI CL. L8H A LED

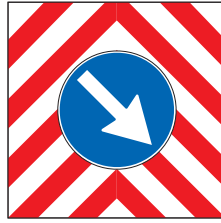

FIG. 398 ART. 38  
PASSAGGIO  
OBBLIGATORIO  
PER VEICOLI OPERATIVI  
FRECCIA FISSA O GIREVOLE



FIG. 398/L ART. 38  
PASSAGGIO  
OBBLIGATORIO  
PER VEICOLI OPERATIVI  
CON LAMPEGGIATORI  
OMOLOGATI CL. L8H  
E CON FRECCIA GIREVOLE



FIG. 398/b  
ATTACCHI PER SPONDE  
MEZZI DA LAVORO



FIG. 399/a ART. 39  
PRESEGNALE DI  
CANTIERE  
MOBILE  
CON LAMPEGGIATORI  
OMOLOGATI CL. L8H

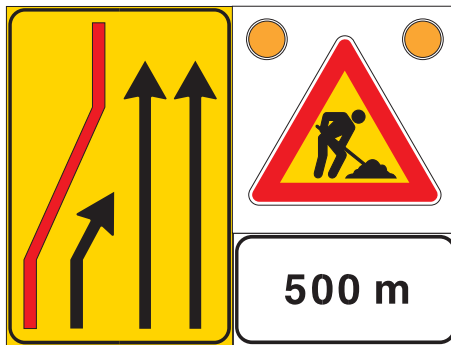

FIG. 399/b ART. 39  
PRESEGNALE DI CANTIERE MOBILE  
CON LAMPEGGIATORI OMOLOGATI CL. L8H



Impianto doppio led M200 giallo,  
120 led ad alta efficienza sincrono  
o alternato per targhe da cantiere,  
fissaggio tramite viti.  
Omologato cl. L8H e certificato “CE”



FIG. 80/f ART. 122  
PREAVVISO DI DIREZIONE  
OBBLIGATORIA A DESTRA

**Presegnalazione dei cantieri**

(per autostrade o strade con analoghe caratteristiche)

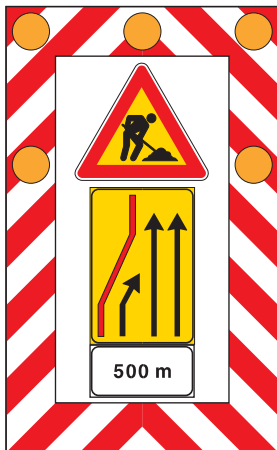

FIG. 400 ART. 39  
SEGNALE MOBILE DI PREAVVISO

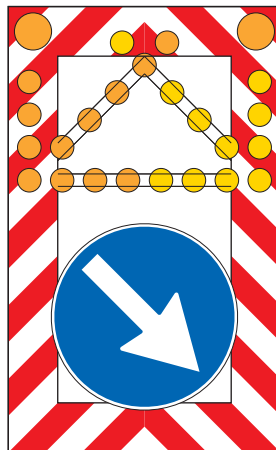

FIG. 401 ART. 39  
SEGNALE MOBILE DI PROTEZIONE



FIG. 1 ART. 39  
PRESEGNALIZZAZIONE OPERAI AL LAVORO

**Fig. 1:** Esempi di preavviso e protezione di cantiere mobile, da utilizzare in presenza di operai al lavoro sulla carreggiata nelle fasi di installazione della segnaletica. Il pannello 90x90 cm. Fig. 398 Art. 38 va obbligatoriamente applicato contestualmente al posizionamento del carrello o mezzo di lavoro. Lampade lampeggianti a luce gialla, tecnologia a led alta efficienza, **omologati dal Ministero delle Infrastrutture e dei Trasporti.**



Lampada led ad alta efficienza multiled 300 gialla lampeggiante, omologata cl. L9M, alimentata con batterie 12V. 180Ah da utilizzare singola sul lato dx (cantieri di breve durata o rimovibili) o su entrambi i lati anche in più sequenza (cantieri di lunga durata).

Fig. 4



Cartello di preavviso con lampade led ad alta efficienza M200 gialle omologate cl. L8H e certificate “CE”, dimensioni 135x200 cm. Posizionamento sul margine destro su cavalletto a circa 3.000 mt. dal triangolo “lavori in corso”

Fig. 5



Cartello su cavalletto con lampade led ad alta efficienza M200 gialle omologate cl. L8H e certificate “CE”, dimensioni 100x180 cm.

Fig. 6



Esempio di cartello e autocarro utilizzabili per la presegnalazione di code o rallentamenti (in alternativa al mezzo dotato di PMV full color). Il pannello “code” deve avere dimensioni non inferiori a 90x90 cm. e il cartello Fig. Il 398 Art. 38 (90x90) sul carrello, va obbligatoriamente applicato contestualmente al suo posizionamento

Fig. 7

**Segnaletica integrativa di comunicazione**  
(per autostrade o strade con analoghe caratteristiche)



135x200 cm. tabella “tipo 1” della segnaletica integrativa di comunicazione (Manuale Operativo per il Segnalamento temporaneo ed esecuzione dei lavori in autostrada - allegato 3)

Fig. 8



250x350 cm. tabella “tipo 2”

Fig. 9



135x200 cm. tabella “tipo 3”

Fig. 10



170x220 cm. tabella “tipo 4”

Fig. 11

N.B. Le scritte personalizzate saranno quelle dell’Ente proprietario della strada dove vengono realizzati i lavori.

**a)** La tabella “tipo 1” (vedi fig. 8), da utilizzare nei cantieri di qualsiasi durata (escluse emergenze) per i quali è prevista la formazione di code con lunghezza variabile tra 2 e 5 Km., è **sostituita dal cartello rappresentato in fig. 5.**

**b)** Per la tabella “tipo 4” (fig. 11), anch’essa da utilizzare nei cantieri di qualsiasi durata (escluse emergenze) per i quali è prevista la formazione di code, si confermano dimensioni, contenuti e posizionamento (dopo il primo restringimento sul margine delimitato dalla testata).

- c) La tabella “tipo 2” (vedi fig. 9) viene prevista (circa 1.500 m. prima del triangolo “lavori in corso”) nei soli cantieri non intineranti, cioè con posizione della segnaletica non soggetta a progressivo avanzamento, aventi durata superiore a 10 gg. (in luogo dei 5 gg. previsti nel Manuale Operativo).
- d) La tabella “tipo 3” (vedi fig. 10) viene sostituita da analoga realizzazione su cavalletto che integra il lampeggiatore destro di preavviso.

**Presegnalazione di cantiere mobile**

(per autostrade o strade con analoghe caratteristiche)



Esempi di presegnalazione di cantiere mobile in corsia di emergenza, il pannello segnaletico con appendice distanziometrica deve in ogni caso contenere un triangolo “lavori in corso” con lato 120 cm. e, nel caso dell’autocarro, essere integrato con lampade led M200 gialle omologate cl. L8H e certificate “CE” ad elevata efficienza

Fig. 14

Fig. 398/L Art. 38  
Passaggio obbligatorio per veicoli operativi con lampeggiatori omologati L8H freccia girevole



Cartello di preavviso 90x135 cm. da posizionare su cavalletto in anticipo rispetto alla posizione del box autovelox mobile

Fig. 19



Dissuasore su cavalletto con rilevatore radar di velocità

Fig. 20



Countdown giorni

Fig. 21



FIG. 405 ART. 43  
PREAVVISO DI DEVIAZIONE



FIG. 406 ART. 43  
PREAVVISO DI DEVIAZIONE



FIG. 407 ART. 43  
SEGNALI DI DIREZIONE



FIG. 408 ART. 43  
PREAVVISO DI DEVIAZIONE



Consigliati in “VTR”



Esempio di montaggio

**SISTEMA CANTIERE 3G-SMART**

Sistema per la rilevazione della caduta di supporti segnaletici in un cantiere. Un sensore rileva la caduta del supporto e invia un segnale radio alla centrale di comando che è in grado di inviare un SMS ad un elenco di numeri telefonici autorizzati. Il prodotto è indicato per la gestione della segnaletica da cantiere.

Per maggiori dettagli vedere pag. 157 sezione Elettronica Stradale



Staffa fissaggio lampade e radio a cavalletto  
Fig. 5071/A



FIG. 408/a ART. 43  
PREAVVISO DI INTERSEZIONE

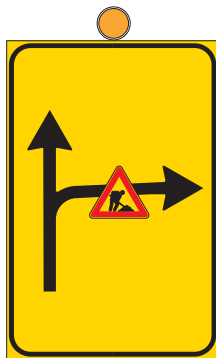

FIG. 408/b ART. 43  
PREAVVISO DI INTERSEZIONE



FIG. 409/a ART. 43  
PREAVVISO DEVIAZIONE AUTOCARRI OBBLIGATORIA



FIG. 409/b ART. 43  
DIREZIONE AUTOCARRI OBBLIGATORIA



FIG. 410/a ART. 43  
PREAVVISO DEVIAZIONE AUTOCARRI CONSIGLIATA

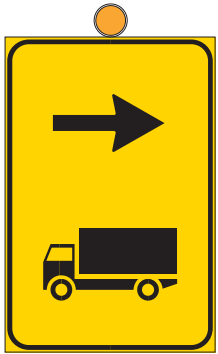

FIG. 410/b ART. 43  
DIREZIONE AUTOCARRI CONSIGLIATA

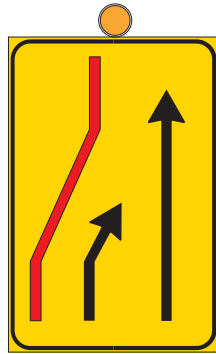

FIG. 411/a ART. 43  
SEGNALE DI CORSIA CHIUSA (CHIUSURA CORSIA DI SINISTRA)

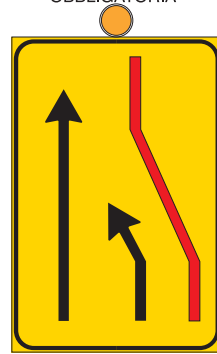

FIG. 411/a ART. 43  
SEGNALE DI CORSIA CHIUSA (CHIUSURA CORSIA DI DESTRA)

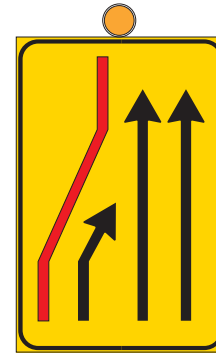

FIG. 411/b ART. 43  
SEGNALE DI CORSIA CHIUSA (CHIUSURA CORSIA DI SINISTRA)

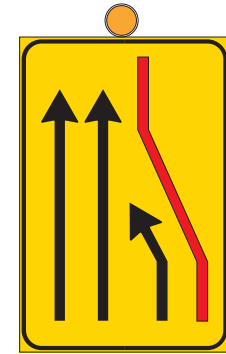

FIG. 411/b ART. 43  
SEGNALE DI CORSIA CHIUSA (CHIUSURA CORSIA DI DESTRA)

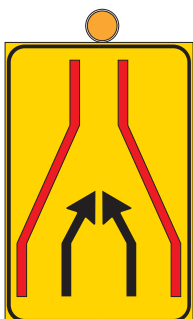
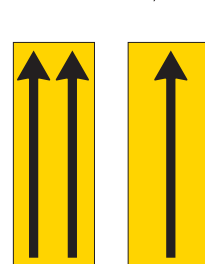

FIG. 411/ab ART. 43  
RIBALTABILI



NELLA FIG. 411/AB VIENE FORNITO UN SOLO PANNELLO LATO A O B



FIG. 411/c ART. 43  
SEGNALE DI CORSIE CHIUSE

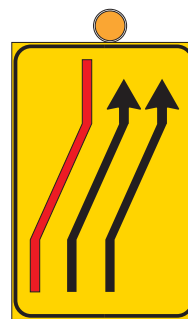

FIG. 411/d ART. 43  
SEGNALE DI CORSIE CHIUSE

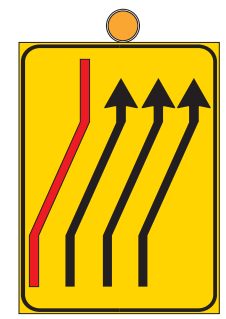

FIG. 411/e ART. 43  
SEGNALE DI CORSIE CHIUSE

Tutte le immagini inserite sono a scopo illustrativo. I prodotti possono subire modifiche.





FIG. 411/f ART. 43  
SEGNALE DI CORSIE  
CHIUSE



FIG. 411/g ART. 43  
SEGNALE DI CORSIE  
CHIUSE



FIG. 412/a ART. 43  
SEGNALE DI  
CARREGGIATA  
CHIUSA



FIG. 412/b ART. 43  
SEGNALE DI  
RIENTRO IN  
CARREGGIATA

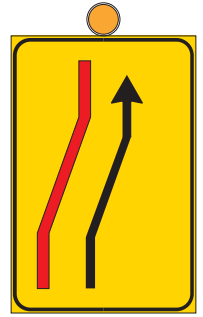

FIG. 412/c ART. 43  
SEGNALE DI  
CARREGGIATA  
CHIUSA

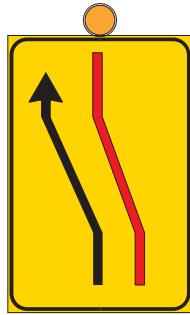

FIG. 412/d ART. 43  
SEGNALE DI RIENTRO  
IN CARREGGIATA

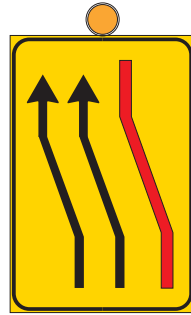

FIG. 412/e ART. 43  
SEGNALE DI RIENTRO  
IN CARREGGIATA

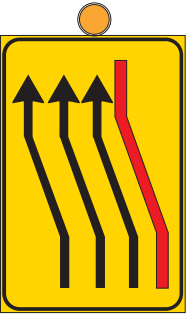

FIG. 412/f ART. 43  
SEGNALE DI RIENTRO  
IN CARREGGIATA



FIG. 412/g ART. 43  
SEGNALE CORSIA  
CHIUSA

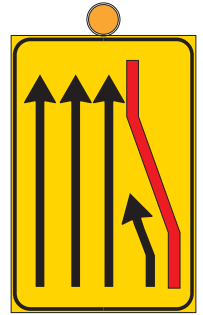

FIG. 412/h ART. 43  
SEGNALE CORSIA  
CHIUSA

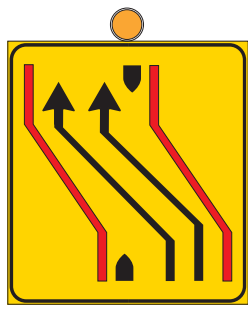

FIG. 413/a ART. 43  
SEGNALE DI  
CARREGGIATA CHIUSA



FIG. 413/b ART. 43  
SEGNALE DI  
CARREGGIATA  
CHIUSA



FIG. 413/c ART. 43  
SEGNALE DI RIENTRO  
IN CARREGGIATA



FIG. 414 ART. 43  
USO CORSIE  
DISPONIBILI

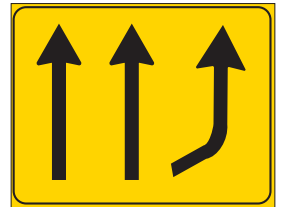

FIG. 344 ART. 135  
VARIAZIONE CORSIE  
DISPONIBILI



FIG. 2101



FIG. 2102



FIG. 2103



FIG. 2104



FIG. 2105



FIG. 2106



FIG. 2107



FIG. 2108

**SEGNALI DI PRONTO INTERVENTO PER UN RAPIDO UTILIZZO (AUTORIZZATI DAL MINISTERO E CERTIFICATI “CE”)**

Segnali tipo “ALTO ADIGE”, realizzati in VTR con attacchi rapidi a baionetta, per un rapido montaggio, tutte le Fig. del C.d.S.



Installazione lampada Moon



Palo in VTR 50x50 mm.  
varie altezze, con asole



Attacco speciale a baionetta VTR per applicare  
segnali anche metallici su pali in VTR con asole  
Fig. 3010



Esempio di applicazione



Attacco rapido a baionetta  
per segnali piani in VTR  
Fig. 3011



**CAVALLETTO PER SEGNALI DA CANTIERE**

La segnaletica di avvicinamento è posta sulla corsia di emergenza, se presente, o sulla banchina. La segnaletica di posizione invece è posta sulla corsia di emergenza, se presente, o sulla banchina o sulla carreggiata se il pericolo insiste su di essa.

I segnali sono montati su cavalletti e devono essere zincati, e/o altri idonei sostegni con il bordo inferiore a non meno di 60 cm. dal suolo, fatta eccezione per i segnali di cantiere mobile e per i segnali di corsia di altezza superiore a 1,35 mt.

Nel caso di cantiere in centro abitato si dovrà avere cura che i segnali installati sui marciapiedi o sui percorsi pedonali, non costituiscano pericolo ed intralcio per i pedoni.

I cavalletti ed i sostegni più in generale, devono avere una configurazione tale da consentire una installazione dei segnali in posizione verticale o pressoché verticale ed il collocamento dei dispositivi luminosi "omologati" quando gli stessi sono prescritti. Questi ultimi, se non sono incorporati, **devono essere posizionati in verticale usando la staffa Fig. 5071/B al di sopra del segnale in modo da non coprire la faccia utile dello stesso e mantenere l'emissione luminosa garantita dal costruttore.** (D.M. 10 luglio 2002 Art. 5.3)



Cavalletto univ. zincato per Ø 60 e  $\Delta$  90, 3 piedi di appoggio, predisposto per applicazione lampade, cm. 85 ht., kg. 2 (per interventi occasionali di breve durata)

**non conforme**

**Fig. 2000/B "BRINDISI"**



Cavalletto univ. zincato per Ø 60,  $\Delta$  90 e appendici, 3 piedi di appoggio, predisposto per applicazione lampade cm. 113 ht., kg. 2,4 (pressoché in verticale)

**Fig. 2000/E "EMILIA"**



Cavalletto a libro zincato per Ø 60,  $\Delta$  90 e appendici, predisposto per applicazione lampade cm. 115 ht., kg. 3,2 (pressoché in verticale)

**Fig. 2000/G "MILANO"**



Cavalletto zincato per Ø 60,  $\Delta$  90 e appendici, predisposto per applicazione lampade cm. 114 ht., kg. 3,8 (pressoché in verticale)

**Fig. 2005/V "VENETO"**



Cavalletto per Ø 60,  $\Delta$  90 e appendici, predisposto per applicazione lampade cm. 115 ht., kg. 5

**in verticale a norma del regolamento**

**Fig. 2000/M "MONDIAL"**



Cavalletto universale autostradale per Ø 90,  $\Delta$  120 e appendici, predisposto per applicazione lampade cm. 140 ht., kg. 6,7

**in verticale a norma del regolamento**

**Fig. 2004/M "MONDIAL"**



Cavalletto autostradale per targhe 90x135 e appendici, predisposto per applicazione lampade cm. 194 ht., kg. 12,1

**in verticale a norma del regolamento**

**Fig. 2006/M "MINISTERIALE"**



Cavalletto autostradale per targhe 135 e 150x200 cm. 230 ht., kg.17

**in verticale a norma del regolamento**

**Fig. 2009/V "MINISTERIALE"**



Cavalletto autostradale per targhe 90x90 e pannelli luminosi 8 o 13 luci cm. 140 ht., kg. 9,2

**in verticale a norma del regolamento**

**Fig. 2010/M "MINISTERIALE"**



Cavalletto per targhe 90x120 cm. 108 ht., kg. 5,8 (pressoché in verticale)

**Fig. 2005 "OPEN"**



Sella per N.J. monofilare per palo Ø 60 mm.  
**Fig. 2020**



Staffa fissaggio lampade e radio a cavalletto  
**Fig. 5071/A**



Staffa universale per fissaggio lampeggiatori e segnali su tutti i cavalletti. **Opportunamente sagomate per consentire il posizionamento della lampada in verticale e mantenere l'emissione luminosa entro le angolazioni garantite dal costruttore**  
**Fig. 5071/B**



Staffa per fissaggio pali su guardrails  
**Fig. 2035**

**Art.32 (Art.21 Cod. Str.)**  
*(Barriere)*

**BARRIERA DA CANTIERE**

Tutte le barriere per la segnalazione e la delimitazione dei cantieri stradali, sono a strisce oblique bianche e rosse rifrangenti e di notte e in altri casi di scarsa visibilità, devono essere integrate da lanterne a luce rossa fissa omologate (vedi foto).



**BARRIERA NORMALE**

**CARATTERISTICHE:**  
Realizzata in lamiera zincata da 20 ht. cm., pellicola rifrangente cl.1 bianco/rossa, gambe in lamiera stampata zincata 100 ht. cm.  
**Fig. 392/A** 120 cm.  
**Fig. 392/B** 150 cm.  
**Fig. 392/C** 180 cm.  
**Fig. 392/A/B/C** Gamba zincata per barriera



**BARRIERA IN LEGNO**

**CARATTERISTICHE:**  
Realizzata in legno multistrato 20x150 cm., pellicola rifrangente cl.1 bianco/rossa, gambe in ferro ad "U" 25x12x4 mm., tipo pesante, zincata 100 ht. cm.  
Possibilità di serigrafia sul retro nome impresa, minimo 50 pz.  
**Fig. 392/D**  
**Fig. 392/F** Gamba in legno per barriera con bulloneria



**ESTENSIBILE**

**CARATTERISTICHE:**  
Profilato di acciaio 25x3 mm., verniciato bianco/rosso o con strisce applicate di pellicola bianca rifrangente cl.1, gambe incluse smontabili in lamiera stampata e verniciata, apertura da 0,50 a 2,50 mt. max.  
**Fig. 392/E** Verniciato  
**Fig. 392/ER** Rifrangente cl.1  
**Fig. 392/G** Gamba per estensibile (ricambio)



**BARRIERA DIREZIONALE**

**CARATTERISTICHE:**  
Dimensione normale 600x2400 mm.  
Dimensione grande 900x3600 mm.  
**Fig. 393/A**



**“D.M. 10 Luglio 2002”**

Regolamento di esecuzione e di attuazione del Codice della Strada (dagli Art. 30 a 43)

**Art.33** (Art.21 Cod. Str.)*(Delineatori speciali)***PANNELLO IN PVC****CARATTERISTICHE:**

Viene impiegato in serie per evidenziare i bordi longitudinali e di approccio delle zone di lavoro, la base deve essere adeguatamente infissa o appesantita per impedire il rovesciamento sotto l'effetto del vento e dello spostamento d'aria provocato dai veicoli in transito. Realizzato in PVC, dimensioni 29x122 ht. cm., B/R rifrangente cl.1 o cl.2 bifacciale.

**Fig. 38840** Cl.2 bifacciale**Fig. 38850** Cl.1 bifacciale**Fig. 38860** Neutro senza pellicola**DELINEATORE MODULARE DI CURVA PROVVISORIA****CARATTERISTICHE:**

E' da considerare una sezione modulare della barriera direzionale. Deve essere impiegato in serie per evidenziare il lato esterno delle deviazioni con curve provvisorie di raggio inferiore o uguale a 200 mt.

Dimensione normale 600x600 mm.

Dimensione grande 900x900 mm.

**Fig. 395****Art.40** (Art.21 Cod. Str.)*(Sicurezza dei pedoni nei cantieri stradali)***BARRIERA PER LA SICUREZZA DEI PEDONI**

La segnaletica di sicurezza dei lavori, dei depositi, degli scavi e dei cantieri stradali, deve comprendere speciali accorgimenti a difesa della incolumità dei pedoni che transitano in prossimità dei cantieri stessi.

I cantieri edili, gli scavi, i mezzi e macchine operatrici, devono essere sempre delimitati, soprattutto sul lato dove possono transitare pedoni, con barriere, parapetti, o altri tipi di recinzioni così come previsto dall'Art. 32 comma 2.

Le recinzioni di cui al comma 2, devono essere segnalate con luci rosse fisse omologate e dispositivi rifrangenti della superficie minima di 50 cm<sup>2</sup>, sono opportunamente intervallati lungo il perimetro interessato dalla circolazione.

Se non esiste marciapiede, o questo è stato occupato dal cantiere, occorre delimitare e proteggere un corridoio di transito pedonale lungo il lato o i lati prospicienti il traffico veicolare, della larghezza di almeno 1 mt. Il corridoio può consistere in un marciapiede temporaneo costruito sulla carreggiata, oppure in una striscia di carreggiata protetta sul lato del traffico, da barriere o da un parapetto di circostanza segnalati dalla parte della carreggiata come precisato al comma 3.

Tombini e ogni tipo di portello aperti anche per un tempo brevissimo, situati sulla carreggiata, banchine o su marciapiedi, devono essere completamente recintati.

**BARRIERA DI RECINZIONE PER CHIUSINI****CARATTERISTICHE:**

E' l'insieme di varie barriere unite a formare un quadrilatero delimitante un chiusino o altro tipo di portello aperto, dimensioni 100x100x100 cm. pellicola rifrangente cl.1 bianco/rossa.

**Fig. 402****CON AGGIUNTA DI TRIANGOLI RIFRANGENTI****Fig. 402/S****BARRIERA CONTINUA FISSA****CARATTERISTICHE:**

Realizzata in tubolari zincati Ø 48 mm., lunghezza 3 mt., con fasce applicate di pellicola rossa rifrangente cl.1.

**Fig. 2301****ZAMPA PER BARRIERA CONTINUA FISSA****CARATTERISTICHE:**

Realizzata in tubolare zincato Ø 48 mm., 100 ht. cm.

**Fig. 2312**



**PASSERELLA PEDONALE CON PARAPETTI**

**CARATTERISTICHE:**

Realizzata in lamiera zincata spessore 4 mm., telaio di rinforzo in tubolare 30x30x3 mm., protezione tubolare Ø 48 mm., 2 scivoli spessore 6 mm., peso 130 Kg., dimensioni 800x2000x1000 ht. mm., con fasce applicate di pellicola rossa rifrangente cl.1.

**Prodotto non certificato.**

**Fig. 2657**



**NASTRO SEGNALETICO CON SCATOLA**

**CARATTERISTICHE:**

Realizzato in polietilene 40 my, dimensioni ht. cm. 7x200 mt., con scatola.

**Fig. 2478** Giallo/nero

**Fig. 2481** Bianco/rosso

**Confezione da 24 pz.**

**NASTRO SEGNALETICO SENZA SCATOLA**

**CARATTERISTICHE:**

Realizzato in polietilene 40 my, dimensioni ht. cm. 7x200 mt., senza scatola.

**Fig. 2479** Giallo/nero **Confezione da 24 pz.**

**Fig. 2480** Bianco/rosso **Confezione da 24 pz.**

**Fig. 2480/A** Carabinieri **Confezione da 30 pz.**

**Fig. 2480/B** Polizia municipale **Confezione da 30 pz.**

**Fig. 2480/C** Polizia locale **Confezione da 30 pz.**

**Fig. 2480/D** Vigili del fuoco **Confezione da 30 pz.**

**Fig. 2480/E** Divieto di sosta (senza simbolo) **Confezione da 30 pz.**

**Fig. 2480/F** Lavori in corso **Confezione da 30 pz.**



**NASTRO PER SEGNALETICA SCAVI**

**CARATTERISTICHE:**

Realizzato in polietilene 40 my, dimensioni ht. cm. 10x200 mt.

**Fig. 2482** Acquedotto

**Fig. 2483** Cavi elettrici

**Fig. 2484** Cavi telefonici

**Fig. 2485** Gas metano

**Fig. 2486** Fibre ottiche

**Confezione da 16 pz.**



**FUNGO DI PROTEZIONE**

**CARATTERISTICHE:**

Protezione in plastica “a fungo” per tondini, armature e recinzioni.

**Fig. 1384 8-16**

**Fig. 1384 16-32**

**Confezione da 100 pz.**

**PALETTO PORTABARRIERA CONTINUA IN LEGNO**

**CARATTERISTICHE:**

Realizzato in tondino di ferro zincato Ø 20 mm., 1500 ht. mm., (fungo escluso).

**Fig. 2498/A**

**BARRIERA CONTINUA IN LEGNO**

**CARATTERISTICHE:**

Realizzata in legno 100x4000x20 mm., a strisce oblique bianco/rosse rifrangenti cl.1, monofacciali.

**Fig. 2498**





**TRANSENNA MOBILE "TRANSITALY" E "MINI-TRANSITALY"**

Transenna di sicurezza con design innovativo e angoli arrotondati per una maggiore stabilità e sicurezza, nuovo aggancio "antipánico", rapida e sicura installazione di collegamento, leggera ma stabile (minor costo nei trasporti), piedi orientabili e sfilabili, realizzata in acciaio tubolare perimetrale Ø 32 mm., zincata a caldo.



**Fig. 2400** dimensioni 110x200 cm., tubolare Ø 32 mm., con nr. 6 tondini Ø 8 mm., nr. 3 tubolari quadri 15x15 mm., per eventuale applicazione pannello rifrangente b/r cl.1 20x150 cm.

**Fig. 2401** dimensioni 110x250 cm., tubolare Ø 32 mm., con nr. 7 tondini Ø 8 mm., nr. 3 tubolari quadri 15x15 mm., per eventuale applicazione pannello rifrangente b/r cl.1 20x150 cm.



**Fig. 2402** dimensioni 110x200 cm., tubolare Ø 32 mm., con nr. 6 tondini Ø 8 mm., nr. 3 tubolari quadri 15x15 mm., applicato pannello rifrangente b/r cl.1 20x150 cm.

**Fig. 2403** dimensioni 110x250 cm., tubolare Ø 32 mm., con nr. 7 tondini Ø 8 mm., nr. 3 tubolari quadri 15x15 mm., applicato pannello rifrangente b/r cl.1 20x150 cm.



**Fig. 3995** dimensioni 110x100 cm., tubolare Ø 32 mm., con nr. 2 tondini Ø 8 mm., nr. 3 tubolari quadri 15x15 mm., per eventuale applicazione pannello rifrangente b/r  
**Fig. 3996** dimensioni 110x100 cm., tubolare Ø 32 mm., con nr. 2 tondini Ø 8 mm., nr. 3 tubolari quadri 15x15 mm., applicato pannello rifrangente b/r cl.1 20x75 cm.

Tutte le immagini inserite sono a scopo illustrativo. I prodotti possono subire modifiche.

## Nuovo Codice della Strada

Regolamento di esecuzione Art. 40

Art.40 (Art.21 Cod. Str.)

(Sicurezza dei pedoni nei cantieri stradali)

### TRANSENNA MOBILE "TRANSMONDIAL"

Transenna di sicurezza robusta con angoli arrotondati per una maggiore stabilità e sicurezza per manifestazioni ed eventi, nuovo aggancio "antipánico", rapida e sicura installazione di collegamento, leggera ma stabile (minor costo nei trasporti), piede fisso ed orientabile con vite e dado autobloccante, possibilità di applicare secondo piede, realizzata in acciaio tubolare perimetrale Ø 32 mm., zincata a caldo.



Transenna a riposo con minor ingombro e piedi orientabili

INNOVAZIONE E  
DI CONSEGUENZA  
RISPARMIO



#### PIEDE PER TRANSENNA TRANSMONDIAL

CARATTERISTICHE:

Realizzato in tubolare di acciaio, zincato a caldo, completo di viti e dado autobloccante.

Fig. 2413/M



**Fig. 2400/M** dimensioni 100x200 cm., tubolare Ø 32 mm., con nr. 6 tondini Ø 8 mm., nr. 3 tubolari quadri 15x15 mm., per eventuale applicazione pannello rifrangente b/r cl.1 20x150 cm.

**Fig. 2401/M** dimensioni 100x250 cm., tubolare Ø 32 mm., con nr. 7 tondini Ø 8 mm., nr. 3 tubolari quadri 15x15 mm., per eventuale applicazione pannello rifrangente b/r cl.1 20x150 cm.

**Fig. 2402/M** dimensioni 100x200 cm., tubolare Ø 32 mm., con nr. 6 tondini Ø 8 mm., nr. 3 tubolari quadri 15x15 mm., applicato pannello rifrangente b/r cl.1 20x150 cm.

**Fig. 2403/M** dimensioni 100x250 cm., tubolare Ø 32 mm., con nr. 7 tondini Ø 8 mm., nr. 3 tubolari quadri 15x15 mm., applicato pannello rifrangente b/r cl.1 20x150 cm.



COLLEGATE IN CONTINUO FISSO  
NECESSITANO DI UN SOLO PIEDE



Tutte le immagini inserite sono a scopo illustrativo. I prodotti possono subire modifiche.



**CONTENITORE PER TRANSENNE**

Contenitore in acciaio zincato a caldo, dimensioni 113x114x110 ht. cm., per contenere in modo semplice e ordinato nr. 32 transenne **Transitaly** o **Transmondial**, riducendo notevolmente il costo del trasporto, non si sfilano senza aver rimosso la barra antifurto, predisposto per caricarlo impilato su automezzi sia con carrello elevatore e sia con gru, installazioni meno dispendiose e collegamenti molto più rapidi.



Fig. 1070 contenitore per 32 transenne



Spostamento con carrello elevatore



Impilabili fino a 4 contenitori



Carico e scarico con gru su automezzo

**PIEDE TIPO ROMA  
PER TRANSENNA TRANSITALY E MINI**

CARATTERISTICHE:

Realizzato in tubolare di acciaio, zincato a caldo.

Fig. 2407

**PIEDE INGOMBRO RIDOTTO  
PER TRANSENNA TRANSITALY E MINI**

CARATTERISTICHE:

Realizzato in tubolare di acciaio, zincato a caldo.

Fig. 2413

**PANNELLO PER TRANSENNA**

CARATTERISTICHE:

Realizzato in lamiera piana 20x150 cm., con applicata pellicola rifrangente bianco/rossa.

Fig. 2425/B Rifrangente cl.1

Fig. 2425/C Rifrangente cl.2

### TRANSENNA MOBILE "TRANSPLASTIC"

Transenna in polietilene ad alta densità, dal design innovativo che si pone come alternativa vincente alla tradizionale transenna in plastica già presente sui mercati europei ed è la novità nella grande famiglia delle recinzioni temporanee. Questa transenna infatti oltre ad essere completamente riciclabile, migliora indiscutibilmente le caratteristiche di stabilità, sicurezza e visibilità riscontrabili nei prodotti similari, mantenendo allo stesso tempo un livello di prezzi molto concorrenziale, i piedini orientabili consentono inoltre una eccezionale praticità sia in termini di stoccaggio che di trasporto e infine la possibilità di personalizzare più volte il prodotto (tramite adesivizzazione), permette un uso innovativo in termini di immagine e di visibilità per eventuali sponsor in manifestazioni ed eventi.

#### CARATTERISTICHE:

Dimensioni 215x5x90 ht. cm.

Peso 11 Kg.

Colore bianco, con applicato pannello monofacciale 15x150 cm. b/r rifrangente cl.1

Piede incluso colore arancio 64x10x20 ht. cm.

Fig. 2430



### TRANSENNA MOBILE "EXPORT"

Transenna in plastica polietilene HDPE a soffiaggio conforme al BS8442, completa di pannello rifrangente cl.1 bianco/rossa, resiste ad una temperatura fino a -16°C, è stabile in condizioni di vento, è dotata di un sistema ad incasso che permette l'accatastamento fino ad un massimo di 40 transenne facilitando l'attività di immagazzinaggio.

#### CARATTERISTICHE:

Dimensioni 200x5x100 ht. cm., peso 12 Kg.,

colore rosso, bianco o giallo, con applicato pannello monofacciale 14x125 cm. b/r rifrangente cl.1.

Piede incluso anti-inciampo in PVC riciclato,

colore nero, 50x10x17 ht. cm.

Fig. 2430/E





**RETE RECINZIONE PER CANTIERI, SCAVI E MANIFESTAZIONI****(NON CONFORME AL CODICE DELLA STRADA - VEDI REGOLAMENTO A PAG. 52)****CARATTERISTICHE:**

Realizzata in polietilene HDPE, polimero di prima qualità, colore arancio anti UV, durata limitata, resistente alle basse e alte temperature, peso 160 g/mq. (non conforme al C.d.S. e senza alcuna garanzia)

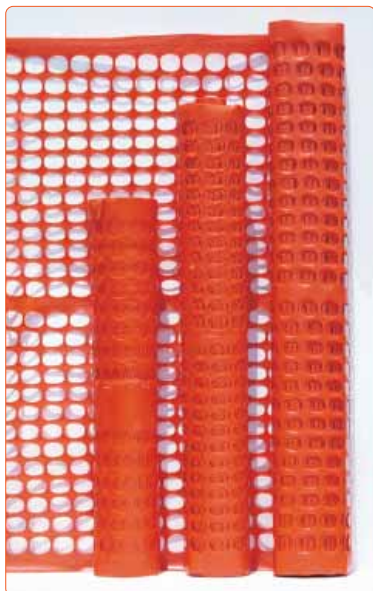
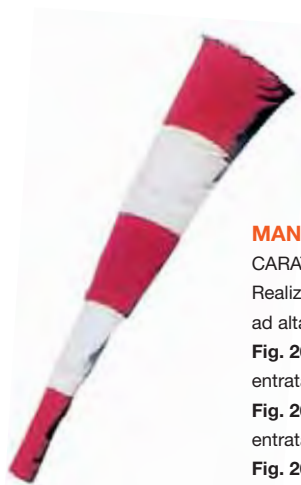
**Fig. 706/A** cm. ht. 100x50 ml.**Fig. 706/B** cm. ht. 120x50 ml.**Fig. 706/C** cm. ht. 150x50 ml.**Fig. 706/D** cm. ht. 180x50 ml.**MANICA A VENTO****CARATTERISTICHE:**

Realizzata in fiocco di poliestere 100% ad alta resistenza, colore bianco/rossa

**Fig. 2686** Lunghezza 100 cm., entrata Ø 30 cm., uscita Ø 15 cm.

**Fig. 2687** Lunghezza 150 cm., entrata Ø 40 cm., uscita Ø 15 cm.

**Fig. 2688** Lunghezza 200 cm., entrata Ø 50 cm., uscita Ø 20 cm.

**PALINA IN LEGNO GEODESIA****CARATTERISTICHE:**

Realizzata in legno forma ottagonale Ø 28 mm., lunga 160 cm., con puntale in metallo nero forgiato, corpo verniciato bianco/rosso, con ghiera in testa.

**Fig. 2702**

**Confezione da 60 pz., vendibile anche sfusa**

**TORCIA A MANO A VENTO****CARATTERISTICHE:**

Realizzata in iuta e cera Ø 30 mm., lunga 80 cm., per polizia o manifestazioni.

**Fig. 2470**

**Confezione da 10 pz.**

**PROFILO FLESSIBILE****CARATTERISTICHE:**

Profilo flessibile di varie misure per la protezione dei materiali e del personale in azienda.

**Fig. 2717/A** 25x40 mm.

**Fig. 2717/B** 35x60 mm.

**Fig. 2717/C** 36x41 mm.

**(confezione da 1 mt. lineare)**

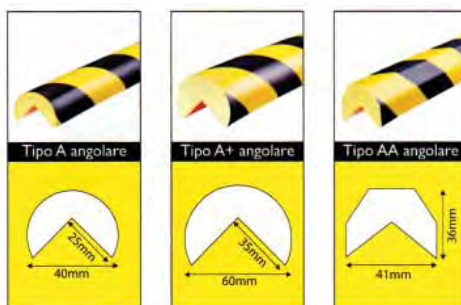
**Fig. 2717/A****Fig. 2717/B****Fig. 2717/C****BANDIERINA SEGNALETICA****CARATTERISTICHE:**

Realizzata in nylon spalmata PVC, fluorescente rosso, 60x80 cm., manico 90 cm., Ø 2 cm.

**Fig. 2500/A** Manico legno **Confezione da 6 pz.**

**Fig. 2500/B** Manico metallo **Confezione da 6 pz.**

**Fig. 2501/B** Manico metallo fluororifrangente **No Confezione**

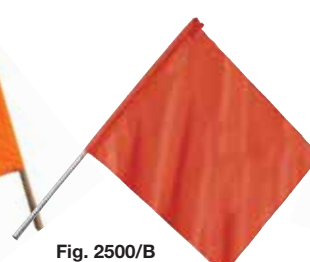
**Fig. 2500/A****Fig. 2500/B****Fig. 2501/B****PALETTA MOVIERE****CARATTERISTICHE:**

Realizzata in materiale polietilene ad alta densità, Ø 300 mm., manico 20 cm., con applicata pellicola rifrangente cl.1, verde da un lato rosso dall'altro.

**Fig. 403** Verde/rossa **Confezione da 6 pz.**

**Fig. 403/A** Neutra **No Confezion**



**MACCHINA SUPER STRIPER**

**CARATTERISTICHE:**

Ideale per tracciare linee in maniera semplice, rapida ed economica. Possibilità di regolare la larghezza della linea da 5 a 10 cm., con la possibilità di tracciare linee fini e precise da 3 a 5 cm., tracciatura perfetta anche in presenza di vento, alloggiamento porta bombolette.

**Fig. 2730**



**VERNICE PER MACCHINA SUPER STRIPER**

**CARATTERISTICHE:**

Vernice ad alta pigmentazione ad asciugatura rapida, resiste al passaggio di persone, alle macchine, ai muletti, alla circolazione stradale e alle intemperie. Una scatola permette di tracciare fino a 600 metri lineari, a seconda della larghezza della linea e della natura del suolo.

**Fig. 2731 Bianco**

**Fig. 2734 Nero**

**Fig. 2732 Blu**

**Fig. 2735 Rosso**

**Fig. 2733 Giallo**

**Fig. 2736 Verde**

**Confezione da 12 pz.**

**VERNICE TRACCIATORE MANUALE**

**CARATTERISTICHE:**

Utilizzazione manuale, vernice ad alta pigmentazione, resiste all'usura causata dalle ruote degli automezzi e dalle intemperie, nuovo ugello spruzzatore per marcature più sottili e visibili, non si ottura.

**Fig. 2740 Bianco**

**Fig. 2744 Verde fluor.**

**Fig. 2741 Blu**

**Fig. 2745 Rosso fluor.**

**Fig. 2742 Giallo**

**Fig. 2746 Arancio fluor.**

**Fig. 2743 Nero**

**Confezione da 12 pz.**



**VERNICE PROTEKTOR TRAFFIC**

**CARATTERISTICHE:**

Vernice protettiva trasparente anti-sporco per la protezione delle linee, moltiplica la durata delle linee e le mantiene pulite più a lungo, si applica a vernice asciutta ed è indispensabile per le aree ad alta movimentazione e passaggio intensivo di muletti e macchine.

Solo per vernice super stripers.

**Fig. 2737**

**Confezione da 12 pz.**



**CANNA DI MARCAGGIO**

**CARATTERISTICHE:**

Permette di tracciare senza abbassarsi, grazie alla sua ruota potete tracciare facilmente e a lungo senza stancarvi, braccio resistente in metallo, si utilizza unicamente con il tracciatore da cantiere.

**Fig. 42101**



**MISURATORE STRADALE MONDIAL**

**CARATTERISTICHE:**

Realizzato con ruota metallica, circonferenza 1 mt., con freno, contachilometri a 5 cifre con azzeramento, capacità 10 km., manico metallico snodato pieghevole, in valigetta.

**Fig. 2716**





**“D.M. 10 Luglio 2002”**

Regolamento di esecuzione e di attuazione del Codice della Strada (dagli Art. 30 a 43)



**ESPOSITORE PER SEGNALETICA STRADALE**

CARATTERISTICHE:

Espositore componibile, realizzato in lamiera verniciato a polvere, dimensioni mt. 2,50x1,30x0,78 atto a sostenere ordinatamente segnali da cantiere.



**SACCO ASSORBITORE**

CARATTERISTICHE:

Sacco assorbente in granuli per esterni.

Fig. 2720

Confezione da 7 kg.

**BANDE PVC COPRI SEGNALE**

CARATTERISTICHE:

Banda spalmata in PVC ad altissima resistenza agli agenti atmosferici, provvista di corda elastica ad anelli per il bloccaggio.

Larghezza cm. 15, per la cancellazione totale o parziale di scritte o simboli su pannelli di indicazione.

Fig. 2722



**KIT DIME TRACCIATURA PER UNA SEGNALETICA PERFETTA**

Facile da utilizzare, in cartone rinforzato d'eccellente qualità e riutilizzabile, si utilizza con le bombolette di vernice a mano, con la canna di marcaggio o con l'asta estraibile dalla macchinetta traccialinee.

**KIT N.1 "8 SIMBOLI"**



**KIT N.2 "6 SIMBOLI"**



**KIT N.3 "6 SIMBOLI"**



**KIT N.4 INDUSTRIE "6 SIMBOLI"**



**KIT N.5 "4 SIMBOLI"**



**KIT N.6 CITY "8 SIMBOLI"**



**DELINEATORE CILINDRICO**

Realizzato in polietilene mediante un processo di stampaggio rotazionale, di colore rosso, con applicate 2 fasce di altezza 10 cm. di pellicola bianca rifrangente cl.2, altezza 750 mm., diametro 200 mm., peso 1,550 Kg., è resistente ai raggi UV a cui vengono aggiunti pigmenti per la colorazione, si installa al suolo mediante una piastra di fissaggio (inclusa) ondulata e vite di ancoraggio e il particolare disegno della piastra, permette di moltiplicare la resistenza del delineatore alla piegatura in caso d’impatto e gli conferisce maggiore durabilità e stabilità e la particolare forma striata della vite di fissaggio, permette una migliore distribuzione delle resine e quindi un miglior ancoraggio al suolo.

Fig. 397/G Delineatore cilindrico (chiave esclusa)

Fig. 397/I Chiave per montaggio



**OCCHIO DI GATTO**

CARATTERISTICHE:

Realizzato in ABS, resistente alle abrasioni, dimensioni 10x10 cm., rifrangente, colla esclusa.

**Prodotto non certificato.**

Fig. 2820/A Bianco/bianco

Fig. 2820/B Bianco/rosso

Fig. 2820/C Giallo/giallo

Fig. 2820/D Colla per occhio di gatto

Ordine minimo 10 pz.

**OCCHIO DI GATTO**

**OMOLOGATO E MARCATO “CE”**

CARATTERISTICHE:

Realizzato in ABS, resistente alle abrasioni, dimensioni 9x10 cm., rifrangente, omologato e marcato “CE”, colla inclusa, per ordine minimo 10 pz.

Fig. 2820/CEA Bianco/bianco

Fig. 2820/CEB Bianco/rosso

Fig. 2820/CEC Giallo/giallo

Ordine minimo 10 pz.



Fig. 2820/A



Fig. 2820/B



Fig. 2820/C



Fig. 2820/CEA



Fig. 2820/CEB



Fig. 2820/CEC

**OCCHIO DI GATTO “BRILLANTE”  
AD ALTA CAPACITA’  
AUTOPULENTE**

CARATTERISTICHE:

Vetro temperato, visibilità 360°, Ø 100 mm.

**Prodotto non certificato.**

Fig. 2825



**COLLA PER OCCHIO DI GATTO**

CARATTERISTICHE:

Adesivo in resina vinilestere senza stirene in cartucce coassiali per il fissaggio e l’ancoraggio di occhi di gatto.

Fig. 2820/D

Confezione sufficiente per il montaggio di 12 pz.

**OCCHIO DI GATTO “DIAMANTE”  
AD ALTA CAPACITA’  
AUTOPULENTE**

CARATTERISTICHE:

Vetro temperato, visibilità 360°, ricoperto di gomma naturale nera, Ø 48 mm.

**Prodotto non certificato.**

Fig. 2826



**SACCHETTO DI ZAVORRA**

Per gli zavorramenti dei segnali è severamente vietato l'uso di materiali rigidi quali basi di cemento, gomma o qualsiasi altro materiale rigido che possa costituire pericolo o intralcio per la circolazione (consigliati sacchetti in PVC) (Art. 30 comma 3).

**SACCHETTO ZAVORRA VUOTO**

## CARATTERISTICHE:

Realizzato in PVC, dimensioni 40x60 cm., colore arancio, vuoto con tappo ermetico, con maniglia in corda.

**Fig. 2460** Confezione da 30 pz.

**Fig. 2460/A** Con serigrafato il nome impresa / ente **minimo 50 pz.**

**SACCHETTO ZAVORRA CON GRANIGLIA**

## CARATTERISTICHE:

Realizzato in PVC, dimensioni 40x60 cm., colore arancio, riempito con graniglia 13 Kg. circa, con maniglia in corda.

**Fig. 2461**

**Fig. 2461/A** Con serigrafato il nome impresa / ente **minimo 50 pz.**

**SACCHETTO ZAVORRA VUOTO APERTO SU UN LATO SENZA VALVOLA**

## CARATTERISTICHE:

Realizzato in PVC, dimensioni 40x60 cm., colore arancio, con maniglia in corda fornita smontata, da riempire con graniglia.

**Fig. 2462**

**Fig. 2462/A** Con serigrafato il nome impresa / ente  
**Confezione minimo 50 pz. o multipli.**

**SACCHETTO ZAVORRA VUOTO TIPO URBANO**

## CARATTERISTICHE:

Realizzato in PVC, dimensioni 30x50 cm., colore azzurro e/o arancio, vuoto con tappo ermetico, con maniglia in corda.

**Fig. 2460/U**

**Fig. 2460/UA** Con serigrafato il nome impresa / ente **minimo 50 pz.**

**SACCHETTO ZAVORRA CON GRANIGLIA TIPO URBANO**

## CARATTERISTICHE:

Realizzato in PVC, dimensioni 30x50 cm., colore arancio, riempito con graniglia 7 Kg. circa, con maniglia in corda.

**Fig. 2461/U**

**Fig. 2461/UA** Con serigrafato il nome impresa / ente **minimo 50 pz.**



Sacchetti con graniglia 13 kg. ca.  
**Confezione da 50 pz.**



Sacchetti con graniglia 7 kg. ca.  
**Confezione da 100 pz.**





## Nuovo Codice della Strada

### Regolamento di esecuzione Art. 34

Art.34 (Art.21 Cod. Str.)

(Coni e delineatori flessibili)

#### CONO E DELINEATORE FLESSIBILE (DE.FLE.CO.)

L'Art. 36 comma 3 del Regolamento stabilisce che, i coni e i delineatori, devono essere realizzati con pellicola bianca rifrangente cl.2. Secondo l'Art. 34 comma 1, 2 e 3, i coni e i delineatori flessibili, dovranno essere realizzati con materiali di gomma o plastica a condizioni che siano **"OMOLOGATI"** dal Ministero. Per quanto concerne quest'ultima raccomandazione, si consigliano realizzati in **EVA** i quali risultano meno deteriorati e danneggiati di quelli in gomma, e che, secondo misure comparative, si evidenziano per avere una durabilità nettamente superiore per la loro elevata elasticità, resistenza meccanica e stabilità.

#### CONSIGLIATI IN EVA MOLTO RESISTENTI

##### CONO 54 CM. EVA GRIFO

OMOLOGAZIONE N. 17

CARATTERISTICHE:

Realizzato in EVA in pasta di colore rosso, inalterabile ad elevata resistenza, rifrangente cl.2, base nera quadrata, **la sua resistenza è di ben 5 volte superiore ai tradizionali di gomma.**

Cono in EVA cm. 54 ht.,  
3 fasce bianche rifrangenti  
**"OMOLOGATO"**  
Fig. 398/E



NEW

Cono in EVA cm. 54 ht.,  
interamente rifrangente bianco/rosso  
**"OMOLOGATO"**  
Fig. 398/ER



##### CONO 54 CM. GOMMA

OMOLOGAZIONE N. 3403

CARATTERISTICHE:

Realizzato in mescola di gomma naturale, verniciato colore rosso, rifrangente cl.2, base nera quadrata.

Cono in gomma cm. 54 ht.,  
3 fasce bianche rifrangenti  
**"OMOLOGATO"**  
Fig. 398/A



Cono in gomma cm. 54 ht.,  
interamente rifrangente  
bianco/rosso  
**"OMOLOGATO"**  
Fig. 398/AR



##### CONO 54 CM. GOMMA ANTIRIBALTABILE E/O APPESANTITO

OMOLOGAZIONE N. 47740

CARATTERISTICHE:

Realizzato in mescola di gomma naturale, alta stabilità, verniciato colore rosso, rifrangente cl.2, antiribaltabile e/o appesantito, base nera ottagonale e/o quadrata.

Cono in gomma cm. 54 ht.,  
appesantito e antiribaltabile,  
3 fasce bianche rifrangenti  
**"OMOLOGATO"**  
Fig. 399



Cono in gomma cm. 54 ht.,  
appesantito e antiribaltabile,  
interamente rifrangente bian  
rosso  
**"OMOLOGATO"**  
Fig. 399/R



Cono in gomma cm. 54 ht.,  
appesantito,  
3 fasce bianche rifrangenti  
**"OMOLOGATO"**  
Fig. 399/A

Cono in gomma cm. 54 ht.,  
appesantito,  
interamente rifrangente  
bianco/rosso  
**"OMOLOGATO"**  
Fig. 399/R





## Nuovo Codice della Strada

### Regolamento di esecuzione Art. 34

Art.34 (Art.21 Cod. Str.)  
(Coni e delineatori flessibili)

#### CONI 50 E 30 CM. GOMMA

CARATTERISTICHE:

Realizzati in mescola di gomma naturale, verniciati colore rosso, rifrangenti cl.2, base nera quadrata.

Cono in gomma cm. 50 ht.,  
3 fasce bianche rifrangenti  
**Fig. 396/B**



Cono in gomma cm. 30 ht.,  
2 fasce bianche rifrangenti  
**Fig. 396/D**



#### CONI 50 E 30 CM. POLIETILENE

CARATTERISTICHE:

Realizzati in polietilene, a fasce bianche non rifrangenti, base quadrata, solo per manifestazioni sportive, ne è vietato l'uso su cantieri stradali.

Cono in polietilene cm. 50 ht.,  
2 fasce bianche non rifrangenti  
**Fig. 698**  
Confezione da 10 pz.



Cono in polietilene cm. 30 ht.,  
1 fascia bianca non rifrangente  
**Fig. 697**  
Confezione da 10 pz.



#### CONI 50 E 30 CM. PVC POLIVINILE MORBIDO

CARATTERISTICHE:

Realizzati in materiale PVC polivinile morbido, rosso fluorescente, elevata resistenza all'impatto, indistruttibile, rifrangenti cl.2 o non rifrangenti, base quadrata, per lavori di breve durata, solo su strade urbane.

Cono in PVC cm. 50 ht.,  
2 fasce bianche rifrangenti  
**Fig. 699**  
Confezione da 10 pz.



Cono in PVC cm. 30 ht.,  
1 fascia bianca non rifrangente  
**Fig. 699/B**  
Confezione da 10 pz.

Cono in PVC cm. 50 ht.,  
2 fasce bianche non rifrangenti  
**Fig. 699/A**  
Confezione da 10 pz.



Cono in PVC cm. 30 ht.,  
1 fascia bianca rifrangente  
**Fig. 699/C**  
Confezione da 10 pz.

## Nuovo Codice della Strada

### Regolamento di esecuzione Art. 34

Art.34 (Art.21 Cod. Str.)

(Coni e delineatori flessibili)

#### CONO 75 CM. GOMMA

CARATTERISTICHE:

Realizzato in mescola di gomma naturale, verniciato colore rosso, rifrangente cl.2, base nera quadrata.

Cono in gomma cm. 75 ht.,  
3 fasce bianche rifrangenti

Fig. 396/F



Cono in gomma cm. 75 ht.,  
3 fasce bianche rifrangenti  
con possibilità di sponsorizzazioni  
Fig. 396/FP minimo 50 pz.

#### DELINEATORE FLESSIBILE (DE.FLE.CO.) EVAFLEX

OMOLOGAZIONE N. 1564

Delineatore flessibile di corsia (De.Fle.Co.), con asta realizzata in etilvinilacetato (EVA) "omologata nr. 1564", di colore rosso inalterabile, con nr. 6 inserti applicati di pellicola bianca rifrangente cl.2, altezza 33 cm. con base. L'utilizzazione di questo materiale conferisce al prodotto prestazioni nettamente superiori rispetto al modello tradizionale con asta in gomma e/o altro materiale plastico. Il De.Fle.Co. Evaflex, ha una maggiore flessibilità, ritorna nella posizione principale e resiste allo stress meccanico dovuto al passaggio di autoveicoli (resiste sino a 300 passaggi) maggiore resistenza agli agenti atmosferici e all'usura dovuto all'invecchiamento, maggiore leggerezza per facilitare il trasporto, il montaggio e assicurare più sicurezza in caso d'impatto con gli autoveicoli, minor impatto ambientale dovuto all'eliminazione del processo di verniciatura e alla durabilità del prodotto, maggiore adesività delle pellicole e una classificazione di rifiuto speciale non pericoloso.

OMOLOGATO



Asta con nr. 6 inserti bianchi  
rifrangenti cl.2

Fig. 397/E

Confezione da 50 pz.



Base nera piena  
in PVC riciclato

Fig. 397

Confezione da 50 pz.

#### COLLA PER DE.FLE.CO.

CARATTERISTICHE:

Adesivo bituminoso per pavimentazioni  
stradali di forte adesività.

Fig. 10311

Confezione da 5 Kg. sufficiente per il  
montaggio di 40 pz.



OMOLOGATO



Asta con nr. 6 inserti  
interamente rifrangente  
bianco/rosso

Fig. 397/ER

#### STARFLEX POST MONDIAL

CARATTERISTICHE:

Realizzato in materiale EVA, di colore giallo o rosso, resistente ai raggi UV, con fasce applicate di pellicola bianca rifrangente cl.2, garanzia 10 anni, testati fino a 300 impatti, ritorna sempre in verticale, resistente alle basse e alte temperature +100 -40°C, materiale riciclabile, con 3 fori per fissaggio (viti e tasselli esclusi).

Fig. 397/D Starflex Post Mondial EVA giallo con fasce applicate di pellicola bianca rifrangente cl.2, Ø 80 mm., 450 ht. mm.

Fig. 397/C Starflex Post Mondial EVA rosso con fasce applicate di pellicola bianca rifrangente cl.2, Ø 80 mm., 750 ht. mm.

Fig. 474/CV Kit di viti e tasselli 10x115 mm.



Tutte le immagini inserite sono a scopo illustrativo. I prodotti possono subire modifiche.



03\_

ARREDO URBANO



### Officina di produzione

Macchine ad alto contenuto tecnologico, quali presse-piegatrici, calandre, bordatrici, robot di saldatura, incluso macchina punzonatrice combinata taglio plasma, per una migliore qualità del prodotto.

### Materiali

Tutto l'acciaio utilizzato per la lavorazione è a standard europeo, laminato a caldo, legati per impieghi strutturali saldabili ad alto limite di snervamento, con resistenza migliorata alla corrosione atmosferica, a norma UNI EN 10025 e 10027.



### Trattamenti cataforesi

Il trattamento di cataforesi consiste nell'applicazione di un prodotto verniciante per totale immersione attraverso un campo elettrico generato dall'erogazione di corrente continua al catodo, resistenza alla nebbia salina oltre 300 ore.

### Zincatura a bagno statico

Zincatura elettrolitica con soluzione acida resistente alla nebbia salina massimo di 300 ore, alle basse temperature fino a  $-65^{\circ}\text{C}$ , al caldo secco  $200^{\circ}\text{C}$ .



### Verniciatura

A polvere termoindurente Qualicoat per esterni, fosfosgrassaggio in tunnel automatico a 3 stadi, l'applicazione vernici si effettua su cabine di ultima generazione e la polimerizzazione avviene in forno statico, resistenza alla nebbia salina massimo 350-400 ore, basse temperature fino  $-80^{\circ}\text{C}$ , al caldo secco  $200^{\circ}\text{C}$ .

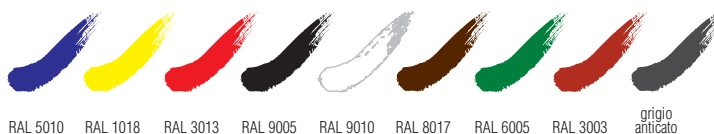

### Zincatura a caldo

La zincatura a caldo è un processo con cui viene applicato un rivestimento di zinco su un manufatto metallico di acciaio, immergendolo in un bagno di zinco fuso UNI EN ISO 1461.



## Rivolto a tutte le Amministrazioni Comunali

### Sicurezza Traffico Pedonale

In rapporto alla popolazione, le persone tra i 7 e i 14 anni e gli over 65enni, sono le fasce d'età maggiormente coinvolte in incidenti pedonali gravi. Persino tenendo conto dei tratti percorsi a piedi, i bambini fino a 14 anni e gli anziani a partire dai 70 anni presentano un rischio elevato. Per i ragazzi e per le donne anziane, rispetto alle persone della loro età, il rischio è superiore alla media. I pedoni subiscono oltre il 70% delle lesioni gravi e mortali (i bambini fino a 14 anni perfino l'81%) quando attraversano la strada, il 6% nel traffico longitudinale e il 90% degli incidenti con pedone si verifica nell'abitato.

Sulle strade extraurbane, però, il rischio di subire una lesione mortale è quasi 4 volte superiore.

Le cause principali tra i pedoni sono l'«attraversamento imprudente (camminare o attraversare al di fuori del passaggio a loro riservato)» e l'«attraversare la carreggiata di corsa» mentre per gli altri utenti coinvolti nella collisione la causa più frequente è la «non osservanza dell'obbligo di fermarsi davanti al passaggio pedonale».

Complessivamente sono stati identificati i seguenti fattori di rischio principali: assenza di pianificazione di una rete di percorsi pedonali, infrastruttura carente per i pedoni che attraversano nell'abitato, superamento del limite di velocità e scelta di una velocità inadeguata, attraversamenti pedonali non illuminati e addirittura non segnalati. Di significato inferiore per la sinistrosità sono per esempio le conoscenze insufficienti in materia di traffico o un insufficiente senso del pericolo dei pedoni.

In base ai fattori di rischio identificati sono stati definiti gli obiettivi per aumentare la sicurezza pedonale.

E' stato ampiamente spiegato mediante quali misure dettagliate e concrete è possibile raggiungerli. In un ultimo passo, le misure sono state sottoposte a una valutazione relativa al rapporto costi/utilità, l'approvazione da parte della società e la fattibilità politica.

Le seguenti misure principali si ritengono fondamentali per la città:

- realizzare reti di percorsi pedonali mediante la **pianificazione di una rete pedonale** e l'integrazione dei bisogni dei pedoni, nonché progettare particolarmente agli **attraversamenti degli elementi infrastrutturali adeguati e specifici per i pedoni;**
- ottenere una gestione della velocità dei veicoli motorizzati favorevole per i pedoni mediante misure architettoniche, giuridiche ed educative (30 all'ora sulle strade a funzioni di servizio ed elementi di arredo specifici sulle strade a funzione di traffico, controlli della velocità, campagne legate ad azioni della Polizia Locale, sensibilizzazione nel quadro della scuola guida);
- ottimizzare i marciapiedi ed attraversamenti in materia di protezione degli altri utenti della strada;
- promuovere **uno stile di guida all'insegna del rispetto** e in particolare **il rispetto dell'obbligo di doversi fermare davanti ai passaggi pedonali;**
- istituire lezioni obbligatorie di educazione stradale nelle scuole per bambini e adolescenti impartite da specialisti (Polizia Locale) e imperniate - nei primi anni - sul traffico pedonale;
- realizzare, con l'introduzione di sistemi tecnologici, di ultima generazione **il segnalamento e l'illuminazione degli attraversamenti pedonali.**

## Conclusioni

Sulle strade pubbliche, i bambini e gli anziani in qualità di pedoni, sono coinvolti in misura superiore alla media in incidenti che comportano lesioni gravi. La sicurezza di questi gruppi a rischio può in primo luogo essere incrementata mediante una prevenzione strutturale, ovvero mediante la modifica delle condizioni quadro (spazio stradale, percorsi ed attraversamenti). Tuttavia, la prevenzione comportamentale tra i pedoni (attraversare con prudenza) e tra i conducenti di veicoli a motore (stile di guida all'insegna del rispetto dei partner), è una misura complementare necessaria.

## Nuovo Codice della Strada

Regolamento di esecuzione Art. 180

Art.180 (Art.42 Cod. Str.)

(Dissuasori di sosta)

### BARRIERA PARAPEDONALE DI MASSIMA SICUREZZA CONTINUA FISSA

CARATTERISTICHE:

Realizzata in tubo di acciaio Ø 35 mm., dimensioni 200x130 ht. cm., con 13 barre verticali in tondino Ø 12 mm. Su strade scorrevoli possono essere fissate al centro della carreggiata per dissuadere i pedoni all'attraversamento e guidarli unicamente al passaggio pedonale.

Fig. 2408/A Zincata a freddo + verniciata a polvere

Fig. 2408/B Verniciata a polvere

Fig. 2408/C Zincata a caldo

Per colori RAL vedi pagina 95

Ordine minimo nr. 30 pz.

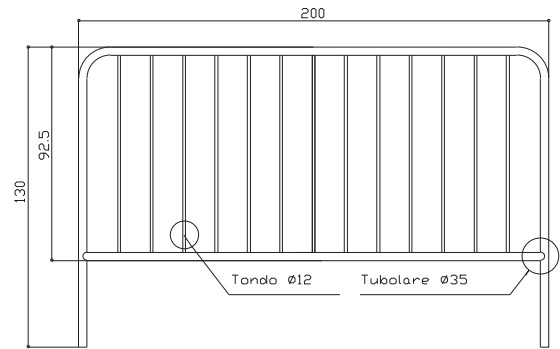

### BARRIERA PARAPEDONALE CONTINUA FISSA DI MASSIMA SICUREZZA



### ARCHETTO ANTISOSTA

CARATTERISTICHE:

Realizzato in tubo di acciaio Ø 42 mm., dimensioni 50x43 ht. cm., abbattibile e lucchettabile, verniciato a polvere colore rosso RAL 3013, piedini inclusi.

Fig. 2660 Rosso

Fig. 2661 Con 3 fasce applicate di pellicola bianca rifrangente cl.1

Fig. 2660/A Asta telescopica (su richiesta)

Fig. 2660/B Coppia piedini ricambio con viti

Altri colori RAL vedi pagina 95 (su richiesta)



Tutte le immagini inserite sono a scopo illustrativo. I prodotti possono subire modifiche.

## ARCHETTO PARAPEDONALE

## CARATTERISTICHE:

Realizzato in tubo di acciaio Ø 48 o Ø 60 mm., con varie dimensioni e altezze, verniciato a polvere colore rosso RAL 3013, con 3 fasce applicate di pellicola bianca rifrangente cl.1 o pellicola bianca non rifrangente, con possibilità di annegare a pavimento o con 2 piastre 15x15 cm. saldate alla base e fissaggio a pavimento mediante tasselli (esclusi) o estraibile tramite canotto, con opzione lucchettabile, con barra orizzontale, con o senza alette per applicazione pannello pubblicitario. Possibilità di realizzare misure, colori e tipo di pellicola diversi dal nostro standard.

**Fig. 2640** ht. 100x100 cm.

**Fig. 2641** ht. 120x120 cm.

**Fig. 2642** ht. 120x160 cm.

**Fig. 2643** ht. 120x200 cm.

**Fig. 2650** ht. 100x50 cm.

**Fig. 2651** ht. 120x100 cm.

**Fig. 2690** Canotto Ø 48 mm.

**Fig. 2691** Canotto Ø 60 mm.

a) Ø 48 mm.

b) Ø 60 mm.

c) fasce rifrangenti cl.1

d) fasce non rifrangenti

e) lucchettabile

f) con barra orizzontale

g) piastra saldata 4 fori

h) zincato a caldo (su richiesta)

i) predisposizione alette per applicazione pannello pubblicitario

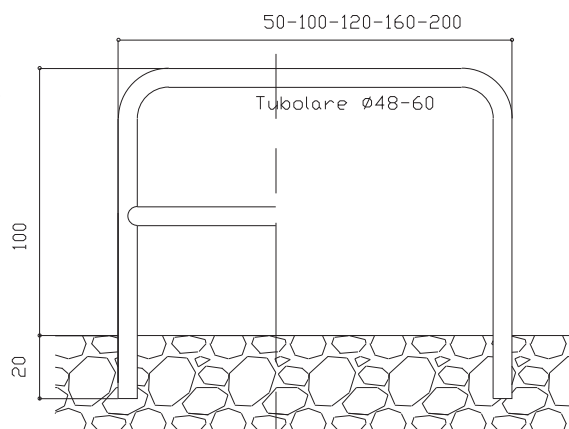

Altri colori RAL vedi pagina 95 (su richiesta)



**Fig. 2690** Canotto Ø 48 mm.

**Fig. 2691** Canotto Ø 60 mm.

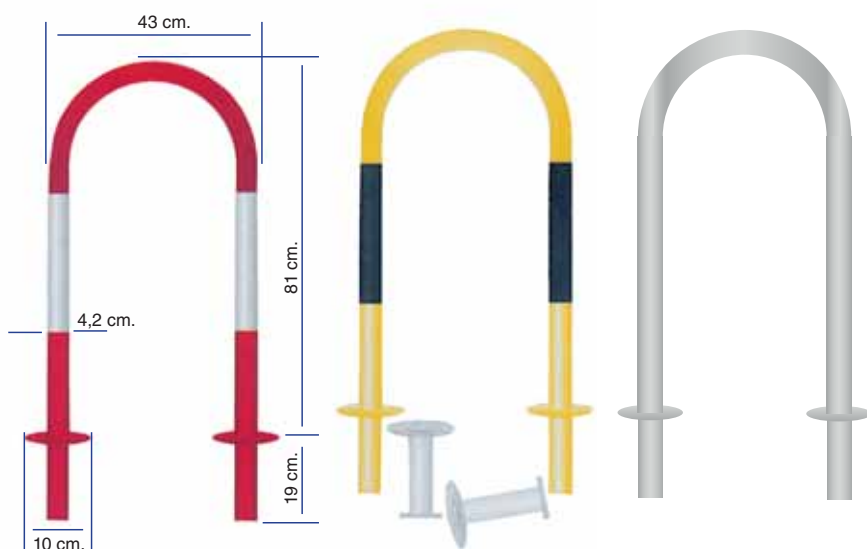

## ARCHETTO ANTISOSTA

## CARATTERISTICHE:

Realizzato in tubo di acciaio Ø 42 mm., dimensioni 43x100 ht. cm., verniciato a polvere o zincato a caldo.

**Fig. 2653** Rosso con 2 fasce applicate di pellicola bianca rifrangente cl.1 con flangia

**Fig. 2654** Giallo con 2 fasce applicate di pellicola nera non rifrangente con flangia

**Fig. 2655** Monocolore verniciato con flangia (specificare sempre colore)

**Fig. 2655/H** Zincato a caldo

**Fig. 2656** Bussola da interrare verniciata rossa o gialla

Altri colori RAL vedi pagina 95 (su richiesta)



## Nuovo Codice della Strada

Regolamento di esecuzione Art. 180

Art.180 (Art.42 Cod. Str.)

(Dissuasori di sosta)

### BARRIERA DI SICUREZZA STRADALE

Per una maggiore sicurezza di bambini ed anziani, si devono ottimizzare marciapiedi ed attraversamenti in prossimità di asili, scuole, passaggi pedonali e viali, con barriere di sicurezza stradale, che dovranno essere realizzate in tubo di acciaio. La direzione lavori o il responsabile del procedimento, dovrà individuare quelle più confacenti alle singole necessità della città, purché rispettino la sicurezza, le tradizioni locali e l'ambiente urbano.

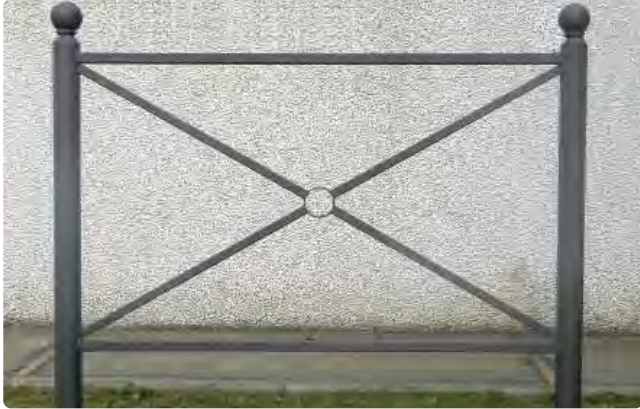

### BARRIERA DI SICUREZZA STILE "MEDIEVALE"

CARATTERISTICHE:

Realizzata in tubo di acciaio Ø 76 mm., dimensioni 155x120 ht. cm. circa, colore grigio anticato, disegno contemporaneo con pomelli, considerata la più robusta della categoria garantendo una massima sicurezza e protezione per i pedoni.

Fig. 2420/E

Altri colori RAL vedi pagina 95 (su richiesta)

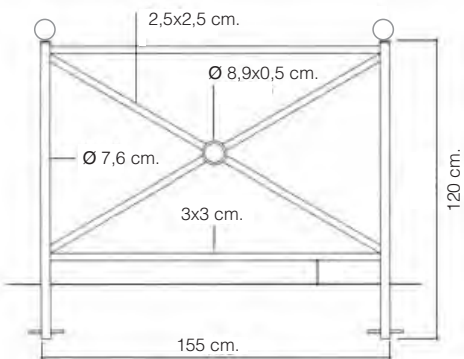

### BARRIERA DI SICUREZZA STILE "PINTURICCHIO MANCORRENTE"

CARATTERISTICHE:

Realizzata in tubolare di acciaio 35x35x2 mm., dimensioni 150x123 ht. cm. circa, colore grigio anticato, ideale in prossimità di passaggi pedonali per un incanalamento delle persone, massima sicurezza e protezione per ragazzi e bambini fuori dalle scuole.

Fig. 2419/B

Altri colori RAL vedi pagina 95 (su richiesta)

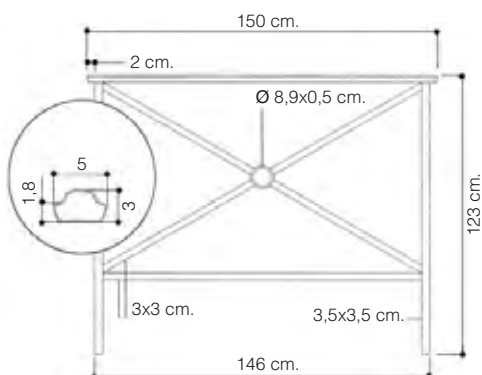



**BARRIERA DI SICUREZZA STRADALE "MIRAGE"**

Questa nuova barriera è stata ideata e progettata da un gruppo di giovani architetti per le città sempre più SMART, rispettando comunque sempre le tradizioni locali e l'ambiente urbano. Maggiore sicurezza di protezione in prossimità di asili, scuole e passaggi pedonali.

**BARRIERA DI SICUREZZA STILE "MIRAGE"**

## CARATTERISTICHE:

Realizzata in tubo di acciaio Ø 42 mm., dimensioni 120x120 ht. cm., zincata a caldo e verniciata a polvere colore grigio anticato, comprensiva di piastre con 2 fori per fissaggio a pavimento mediante tasselli (esclusi). Altri colori RAL vedi pagina 95 (su richiesta)

Fig. 2721/A

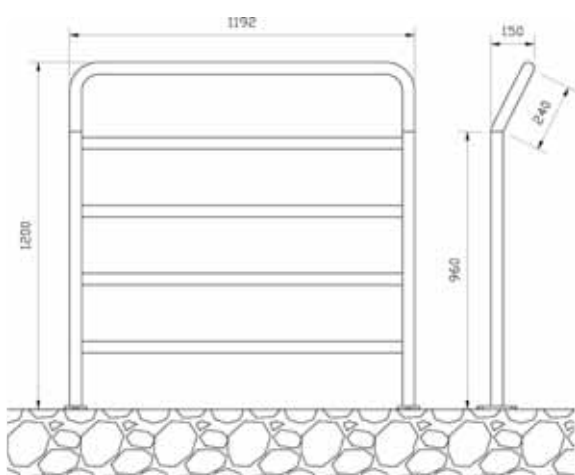
**PALETTO "MIRAGE"**

## CARATTERISTICHE:

Realizzato in tubo di acciaio Ø 42 mm., altezza 110 cm., zincato a caldo e verniciato a polvere colore grigio anticato, con piastra saldata alla base con 2 fori per fissaggio a pavimento mediante tasselli (esclusi)

Fig. 2721/B

Altri colori RAL vedi pagina 95 (su richiesta)

**PANNELLO PUBBLICITARIO "MIRAGE"**

## CARATTERISTICHE:

Realizzato in plexiglass, sp. 6 mm., dimensioni 90x73 ht. cm., di colore bianco opalino o trasparente, completo di nr. 6 viti autofilettanti.

Fig. 2721/C bianco opalino

Fig. 2721/D trasparente



## DISSUASORE DI SOSTA

Sono dispositivi stradali per impedire la sosta di veicoli in aree o zone determinate e possono essere utilizzati per costituire un impedimento materiale alla sosta abusiva.

Tali dispositivi, devono armonizzarsi con gli arredi stradali e assolvere anche a funzioni accessorie quali la delimitazione di zone pedonali, aree di parcheggio riservate, zone verdi, aiuole e spazi riservati per altri usi.

Nella funzione di arredo stradale, i dissuasori sono di tipologie diverse e l'ente proprietario della strada può individuare quelle più confacenti alle singole necessità della città, purché rispettino la sicurezza, le tradizioni locali e l'ambiente urbano.

Assumono la forma di pali, paletti, colonne a blocchi, cordolature, cordoni, cassonetti e fioriere integrati con altri sistemi di arredo e devono esercitare un'azione di reale impedimento al transito, sia come altezza sul piano viabile, sia come spaziamento tra un elemento e l'altro se trattasi di componenti singoli disposti lungo un perimetro.

Possono essere realizzati di qualunque materiale tra cui calcestruzzo, ferro, ghisa, alluminio, legno o plastica a fiamma autoestinguente e devono essere visibili e non devono per forma od altre caratteristiche, creare pericolo ai pedoni e in particolare ai bambini.

I dissuasori di sosta devono essere posti in opera previa ordinanza dell'ente proprietario della strada.



Fig. 2844/F

Fig. 2844

Fig. 2844/A

Fig. 2844/B

## PALETTO PEDONALE DISSUASORE TIPO "PAROS"

CARATTERISTICHE:

Realizzato in tubo di acciaio Ø 76 mm., altezza 113 cm. con sfera e 100 cm. senza sfera, verniciato a polvere colore grigio anticato, con o senza fascia applicata di pellicola bianca rifrangente cl.1, con o senza anelli per aggancio catena, flangiato, annegato, lucchettabile, con o senza sfera in fusione di ghisa.

**Fig. 2844** Senza fascia rifrangente, con sfera, con anelli per catena, con flangia, lucchettabile

**Fig. 2844/A** Con fascia rifrangente cl.1, con sfera, con anelli per catena, con flangia, lucchettabile

**Fig. 2844/C** Senza fascia rifrangente, con sfera, senza anelli per catena, con flangia, lucchettabile

**Fig. 2844/D** Con fascia rifrangente cl.1, con sfera, senza anelli per catena, con flangia, lucchettabile

**Fig. 2844/E** Senza fascia rifrangente, senza sfera, senza anelli per catena, con flangia, lucchettabile

**Fig. 2844/F** Senza fascia rifrangente, senza sfera, con anelli per catena, con flangia, lucchettabile

**Fig. 2844/G** Con fascia rifrangente cl.1, senza sfera, con anelli per catena, con flangia, lucchettabile

**Fig. 2844/H** Con fascia rifrangente cl.1, senza sfera, senza anelli per catena, con flangia, lucchettabile

**Fig. 2844/B** Canotto verniciato a polvere colore grigio anticato per paletto "Paros"

Altri colori RAL vedi pagina 95 (su richiesta)

## DISSUASORE ETRUSCO TIPO "PERUGIA"

CARATTERISTICHE:

Realizzato in acciaio 50x15 mm., dimensioni 18,5x130 ht. cm., verniciato a polvere colore grigio anticato o zincato a caldo

**"Approvato dal Ministero".**

**Fig 2849/A** Verniciato colore grigio anticato

**Fig 2849/B** Zincato a caldo

Altri colori RAL vedi pagina 95 (su richiesta)

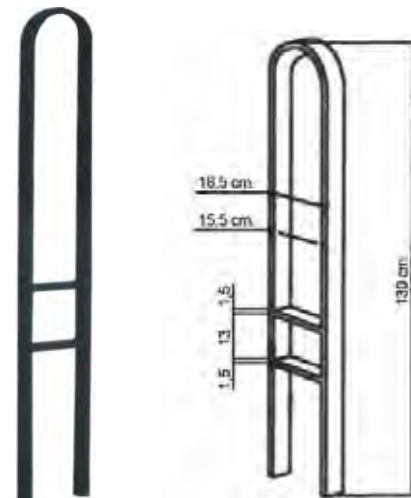

## CATENA IN ACCIAIO

CARATTERISTICHE:

Realizzata in acciaio Ø 5 mm., per fissaggio rapido alle colonnine, disponibile nei colori bianco/rossa, zincata o grigio anticato.

**Fig. 2671/A** Bianco/rossa

**Fig. 2671/B** Zincata

**Fig. 2671/D** Grigio anticato

Confezione da 30 mt.

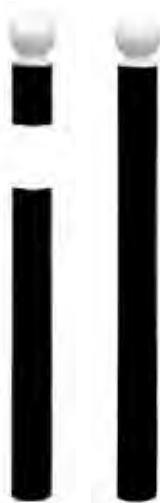

**S** **Fig. 2671/E** Anello di giunzione in acciaio a "S" colore grigio anticato

**COLONNINA AD ALTA VISIBILITA'**

## CARATTERISTICHE:

Realizzata in tubo di acciaio Ø 76 mm., altezza 130 cm., lo specifico contrasto dei colori nero/bianco e le speciali dimensioni con pomelli, permettono a queste colonnine di essere individuate anche da persone con deficit visivo, come richiesto dalla nuova legislazione europea.

**Fig. 2844/Z** Colonnina ad alta visibilità

**Fig. 2844/V** Colonnina ad alta visibilità con fascia bianca rifrangente cl.2

Ordine minimo nr. 50 pz.

**COLONNINA TENDINASTRO "IDEAL"**

## CARATTERISTICHE:

Realizzato in acciaio Ø 63 mm., base 320 mm., ht. 910 mm., nastro ht. 48 x 3000 mm. lunghezza

**Fig. 2700** Colonnina tendinastro

**PALETTO PARAPEDONALE**

## CARATTERISTICHE:

Realizzato in tubo di acciaio Ø 48 o Ø 60 mm., altezza 120 cm., con anelli per aggancio catena, verniciato a polvere colore rosso RAL 3013, con 3 fasce applicate di pellicola bianca rifrangente cl.1 oppure con 2 fasce applicate di pellicola bianca non rifrangente, tappo superiore di chiusura, oppure lucchettabile.

**Fig. 2680** Ø 48 mm. non rifrangente

**Fig. 2681** Ø 60 mm. non rifrangente

**Fig. 2682** Ø 48 mm. rifrangente

**Fig. 2683** Ø 60 mm. rifrangente

**Fig. 2680/A** Ø 48 mm. non rifrangente lucchettabile

**Fig. 2681/A** Ø 60 mm. non rifrangente lucchettabile

**Fig. 2682/A** Ø 48 mm. rifrangente lucchettabile

**Fig. 2683/A** Ø 60 mm. rifrangente lucchettabile

Altri colori RAL vedi pagina 95 (su richiesta)

**CANOTTO PER PALETTO PARAPEDONALE E ARCHETTO**

## CARATTERISTICHE:

Realizzato in tubo di acciaio, verniciato a polvere colore rosso RAL 3013.

**Fig. 2690** Ø 48 mm.

**Fig. 2691** Ø 60 mm.

**CATENA IN PVC**

## CARATTERISTICHE:

Realizzata in materiale plastico ad iniezione, colore bianco/rossa, dimensioni Ø 6x24x39 circa.

**Fig. 2671**

Confezione da 25 mt.



**Fig. 2674** Anello di giunzione bianco

Confezione da 50 pz.

**PALETTO MOBILE**

## CARATTERISTICHE:

Realizzato in tubo di acciaio Ø 32 mm., altezza 90 cm., avvitabile su base in acciaio nera Ø 200 mm. inclusa, verniciato a polvere colore rosso RAL 3013, con 2 fasce applicate di pellicola bianca rifrangente cl.1, con anelli per aggancio catena.

**Fig. 2684** Paletto mobile

**COLONNINA IN PLASTICA**

## CARATTERISTICHE:

Realizzata in materiale plastico Ø 40 mm., altezza 90 cm. circa, completa di cappello in plastica per aggancio catena, colore bianco/rossa.

**Fig. 2685** Vendibile anche separatamente dalle basi  
Confezione da 10 pz.

**BASE PER COLONNINA**

## CARATTERISTICHE:

Realizzata in materiale plastico, vuota riempibile con sabbia o acqua oppure piena appesantita.

**Fig. 2692** Vuota - Non vendibile separatamente dalla colonnina - **Confezione da 10 pz.**

**Fig. 2693** Piena - Vendibile separatamente dalla colonnina - **Confezione da 5 pz.**





### PALETTO PEDONALE DISSUASORE TIPO "NAXOS"

#### CARATTERISTICHE:

Realizzato in tubo di acciaio zincato e verniciato a polvere colore grigio anticato, dimensioni Ø 90 mm., altezza 120 cm., con relativo tappo di chiusura saldato e golfari, applicate 3 fasce rifrangenti cl.1, con piastra 18x18 cm. e 4 fori, con flangia Ø 15 cm.

**Fig. 2845** Grigio anticato

**Fig. 2845/A** Grigio anticato con flangia

**Fig. 2845/B** Grigio anticato con piastra ht. 100 cm.

**Fig. 2845/C** Canotto per paletto "Naxos"

**Ordine minimo nr. 20 pz. per colore**

Altri colori RAL vedi pagina 95 (su richiesta)



### DISSUASORE DI SOSTA FISSO TIPO "BOLLARDS"

Realizzato in acciaio, dimensioni Ø 194 mm. ht. 75 cm., verniciato a polvere colore grigio anticato con fasce applicate di pellicole bianche rifrangenti cl.2, con piastra saldata alla base 35x35 cm., resistenza allo sfondamento 230.000J e resistenza all'urto 10.500J.



**Fig. 3G/750** Dissuasore "Bollards"



**Fig. 3G/760** Tirafondo per dissuasore "Bollards"

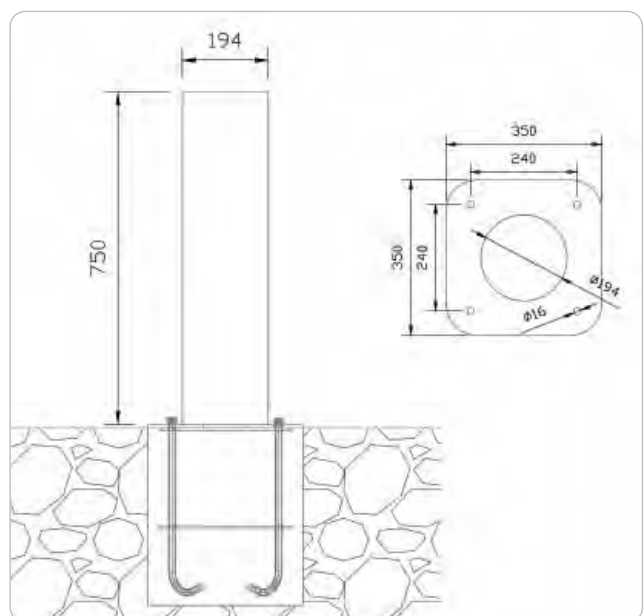



**BARRIERA ANGOLARE**

## CARATTERISTICHE:

Realizzata in tubo di acciaio Ø 48 mm., Ø 60 mm. o Ø 90 mm., dimensioni 50x50x80 ht. cm., con 3 piastre 15x15 cm., saldate con 4 fori alla base, verniciata a polvere colore giallo, con 5 fasce applicate di pellicola nera non rifrangente.

**Fig. 2701/A** Ø 48 mm., dimensioni 50x50x80 ht. cm.

**Fig. 2701/B** Ø 60 mm., dimensioni 50x50x80 ht. cm.

**Fig. 2701/C** Ø 90 mm., qualsiasi misura

Altri colori RAL vedi pagina 95 (su richiesta)

**BARRIERA ORIZZONTALE**

## CARATTERISTICHE:

Realizzata in tubo di acciaio Ø 48 mm., Ø 60 mm. o Ø 90 mm., dimensioni 100x50 ht. cm. o 100x90 ht. cm. con 2 piastre 15x15 cm., saldate con 4 fori alla base, verniciata a polvere colore giallo, con 4 fasce applicate di pellicola nera non rifrangente.

**Fig. 2703/A** Ø 48 mm., dimensioni 100x90 ht. cm.

**Fig. 2703/B** Ø 60 mm., dimensioni 100x50 ht. cm.

**Fig. 2703/C** Ø 60 mm., dimensioni 100x90 ht. cm.

**Fig. 2703/D** Ø 90 mm., qualsiasi misura

Altri colori RAL vedi pagina 95 (su richiesta)

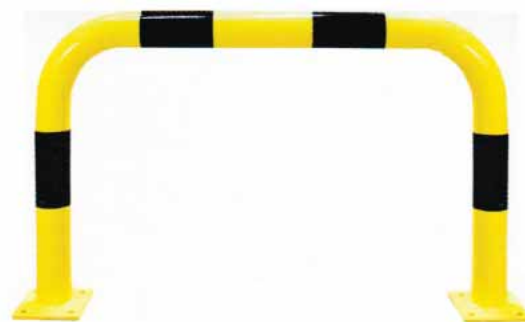
**BARRIERA PAVIMENTO**

## CARATTERISTICHE:

Realizzata in tubo di acciaio Ø 90 mm., dimensioni 60x10 ht. cm. o 120x10 ht. cm. con 2 piastre saldate con 2 fori alla base, verniciata a polvere colore giallo, con 1 o 2 fasce applicate di pellicola nera non rifrangente.

**Fig. 2704/A** Ø 90 mm., dimensioni 60x10 ht. cm.

**Fig. 2704/B** Ø 90 mm., dimensioni 120x10 ht. cm.

Altri colori RAL vedi pagina 95 (su richiesta)

**PALETTO DI PROTEZIONE**

## CARATTERISTICHE:

Realizzato in tubo di acciaio Ø 90 mm. o 190 mm., altezza 100 cm. con piastra saldata con 4 fori alla base, verniciato a polvere colore giallo, con 2 fasce applicate di pellicola nera non rifrangente.

**Fig. 2705/A** Ø 90 mm.

**Fig. 2705/B** Ø 190 mm.

Altri colori RAL vedi pagina 95 (su richiesta)



## Nuovo Codice della Strada

Regolamento di esecuzione Art. 46

Art.46 (Art.22 Cod. Str.)

(Accessi nelle strade urbane. Passo carrabile)

### BARRIERA MANUALE "PASSO CARRABILE"

CARATTERISTICHE:

Realizzata in lamiera di acciaio, dimensioni 25x25x100 ht. cm., verniciata a polvere colore bianco con fasce applicate di pellicola rossa rifrangente cl.1, barra tubolare in alluminio 80x40x2 mm., contrappesata, con piede di appoggio e chiusura lucchettabile, piastra alla base lamiera di acciaio 40x40 cm. con 4 fori diametro 11 mm., lunghezza da minimo 1 a max 6 mt., specificare sempre lunghezza barra.

Fig. 2450



### BARRIERA MANUALE APERTURA LATERALE GIREVOLE

CARATTERISTICHE:

Realizzata in tubo di acciaio, verniciata a polvere colore bianco con fasce applicate di pellicola rossa rifrangente cl.1, bloccaggio tramite lucchetto, lunghezza da minimo 3 a max 6 mt., specificare sempre lunghezza barra.

Fig. 2450/A

### BARRIERA MANUALE APERTURA LATERALE CON RUOTA

CARATTERISTICHE:

Realizzata in tubo di acciaio, verniciata a polvere colore bianco con fasce applicate di pellicola rossa rifrangente cl.1, bloccaggio tramite lucchetto, lunghezza completa di ruota da minimo 4 a max 7 mt., specificare sempre lunghezza barra.

Fig. 2450/B

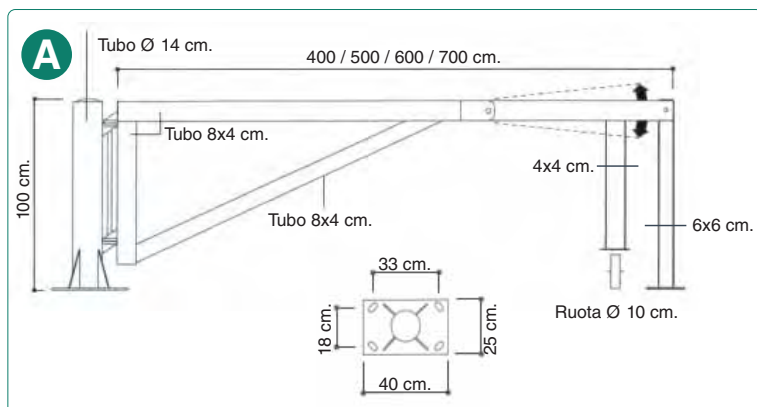

## Nuovo Codice della Strada

### Regolamento di esecuzione Art. 46

Art.46 (Art.22 Cod. Str.)

(Accessi nelle strade urbane. Passo carrabile)



### BARRIERA AUTOMATICA ELETTROMECCANICA

#### CARATTERISTICHE:

Realizzata in lamiera di acciaio, dimensioni 22x30x115 ht. cm., barra tubolare in alluminio verniciata a polvere colore bianco con fasce applicate di pellicola rossa rifrangente cl.1, lunghezza da minimo 2,5 a max 4 mt., specificare sempre lunghezza barra.

Fig. 2451

Fig. 2451/A Telecomando

Tensione di alimentazione	230V ± 10% 50/60 Hz
Tensione di funzionamento	24V dc
Manovra a mano	Esterna con chiave
Centralina	Interna mod. Log-BT
Tipologia di lavoro	1.000 manovre/giorno
Tempo di apertura	Da 3" a 8"
Sicurezza all'urto	Inversione di marcia in chiusura - Arresto del moto in apertura
Lunghezza barra	2,50 ÷ 4m (Ø 60x2)
Temperatura di esercizio	-20° C + 60° C
Movimentazione	Accelerazioni e rallentamenti elettronici
Colore	Rosso RAL 3002 bucciato
Parcheggi	Classe A (norme CEI 214-5)

## PORTALI E LIMITATORI DI SAGOMA

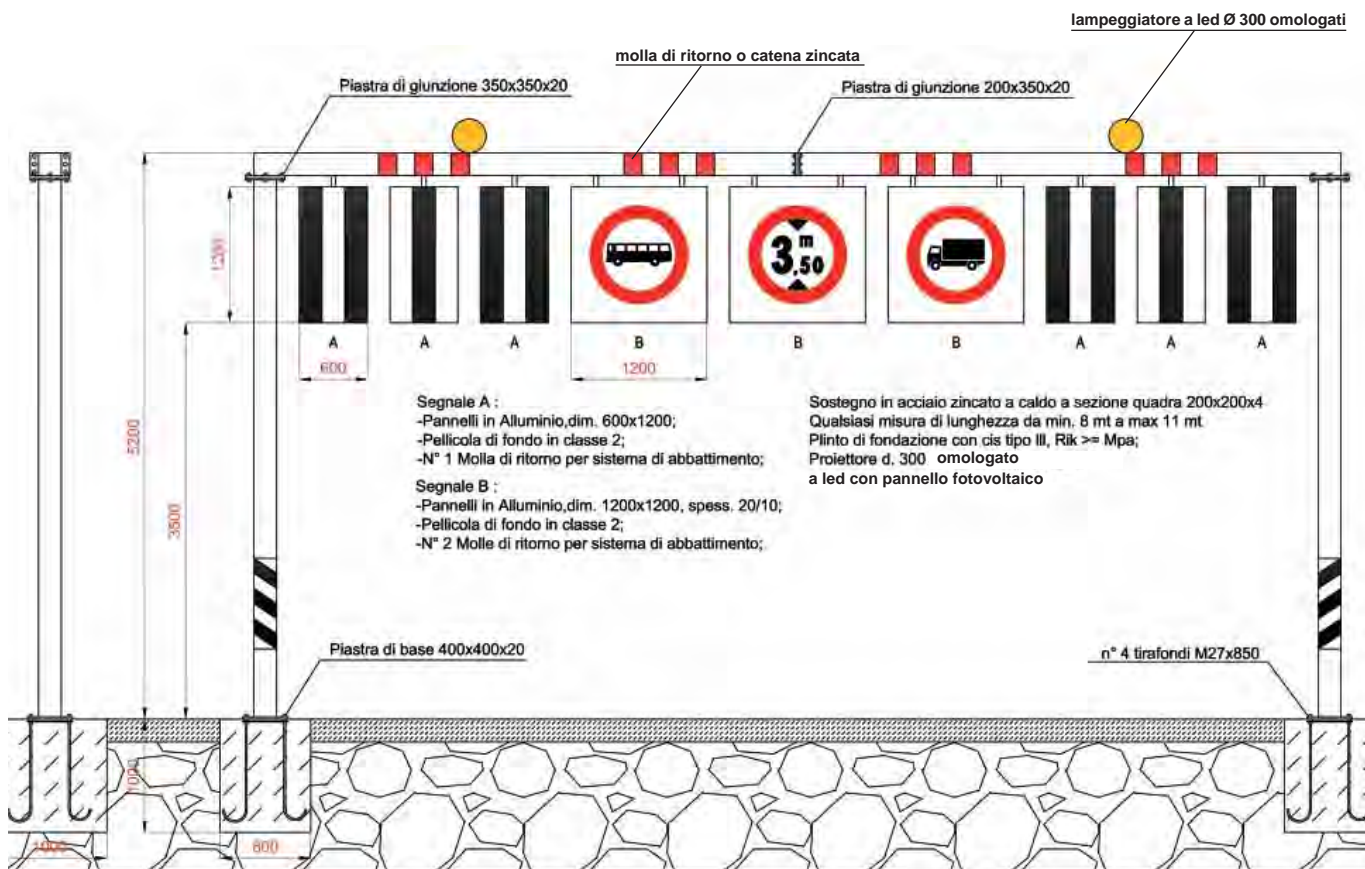

N.B.: La molla di ritorno permette al cartello di rimanere fisso anche in caso di vento e di ritornare nella sua posizione iniziale se abbattuto da mezzi.





### PORTABICI TIPO "SHANGHAI"

#### CARATTERISTICHE:

Realizzato in tubo di acciaio Ø 48 mm., verniciato a polvere colore verde, dimensioni 42x200x54 ht. cm.

**Fig. 2838**

Altri colori RAL vedi pagina 95 (su richiesta)

### PORTABICI TIPO "HONG KONG"

#### CARATTERISTICHE:

Realizzato in tubo di acciaio Ø 42 mm., verniciato a polvere colore rosso RAL 3013.

**Fig. 2839/A** 2 posti dimensioni 50x34x30 ht. cm. circa

**Fig. 2839/B** 3 posti dimensioni 77x34x30 ht. cm. circa

**Fig. 2839/C** 5 posti dimensioni 134x34x30 ht. cm. circa

Altri colori RAL vedi pagina 95 (su richiesta)



### CESTINO TIPO "SIRIO"

#### CARATTERISTICHE:

Realizzato in acciaio Ø 26 cm., spessore 10/10, capacità 27 lt., con bordature di rinforzo e fori per l'aerazione, sgancio completo dalla staffa con chiave a brugola, verniciato a polvere colore verde, coppia di collarini zincati a caldo (su richiesta) e palo Ø 60 mm. 120 ht. cm., zincato a caldo, possibile applicazione anche a parete.

**Fig. 2409/A** Cestino

**Fig. 2409/C** Supporto (sempre necessario)

**Fig. 2409/D** Coppia di collarini (solo per montaggio cestino su palo) necessarie nr. 2 coppie per palo

**Fig. 2409/E** Palo

Altri colori RAL vedi pagina 95 (su richiesta)

### TREPOLO PORTASACCHI

#### CARATTERISTICHE:

Realizzato in acciaio spessore 12/10, rete di protezione 2 mm., sportello incernierato zincato a caldo, capacità 100 lt., diametro superiore 38 cm., diametro inferiore 50 cm., altezza 85 cm.

**Fig. 2832**





**PANCHINA GIARDINO**

## CARATTERISTICHE:

Realizzata in acciaio, barre ovalino con schienale, verniciata a polvere colore verde, lunghezza 200 cm., larghezza 45 cm., altezza 80 cm.

**Fig. 2834**

Altri colori RAL vedi pagina 95 (su richiesta)

**PANCHINA CUPIDO**

## CARATTERISTICHE:

Realizzata in legno trattato, con supporti in acciaio, lunghezza 200 cm., larghezza 45 cm., altezza 80 cm.

**Fig. 2835****PANCHINA EROS**

## CARATTERISTICHE:

Realizzata con tubolare 60x60 mm, zincata a caldo e verniciata a polveri poliesteri, completa di doghe in lamiera forata zincata e verniciata a polveri poliesteri. La panchina è dotata di quattro supporti per il fissaggio a terra e le doghe in lamiera forata sono montate a panchina ultimata, consentendo così la scelta del colore. Questa scelta consente di inserire la panchina in un contesto di arredo esistente.

**Fig. 2869**

Altri colori RAL vedi pagina 95 (su richiesta)

**PANCHINA AFRODITE**

## CARATTERISTICHE:

Realizzata con tubolare 60x60 mm, zincata a caldo e verniciata a polveri poliesteri, completa di doghe in legno IROKO pre-impregnato e trattato.

La panchina è dotata di quattro supporti per il fissaggio a terra.

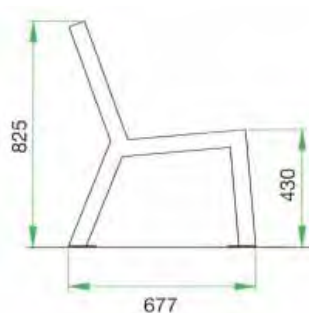
**Fig. 2870**

# L'evoluzione della segnaletica stradale in Italia

200 a.C.



## La pietra miliare

La pietra miliare era un cippo iscritto, posto sul ciglio stradale, utilizzato per scandire le distanze lungo le vie pubbliche romane. La forma più consueta era quella di una colonna, il materiale di cui era costituita varia dal calcare, alla trachite, al marmo pregiato. Le pietre miliari possono essere considerate uno dei primi esempi di segnale stradale, precursore delle odierne indicazioni verticali.

1900



## I pali e i cartelli indicatori

Agli inizi del 1900 iniziarono a comparire i primi pali indicatori. Ogni palo indicatore era formato da un palo di ferro a "Y", su cui era installato un pannello di ghisa. Nella parte centrale del segnale vi era l'indicazione in forma scritta, come per esempio "Attenzione! Discesa pericolosa". Il segnale aveva sfondo colore turchese con scritte in bianco, mentre i pali erano verniciati con pittura al minio. Nel 1897 vennero installati i primi 100 pali indicatori che nel 1905 assunsero il nome di "cartelli".

Anni '20



## La divulgazione dei cartelli stradali

A partire dal 1921 vennero installati nuovi segnali, dal 1922 via via aumentarono sempre più il numero di cartelli posizionati in giro per l'Italia. Tale implemento comportò l'adozione di materiali più resistenti all'azione delle intemperie (in lamiera smaltata e cotta a fuoco) e la distinzione dei cartelli in tre categorie: segnali di direzione con forma di freccia, segnali di pericolo di forma triangolare e segnali di prescrizione con forma rotonda.

II° Dopoguerra



## La nascita del Codice della Strada

La situazione della segnaletica stradale alla fine del secondo conflitto mondiale era disastrosa e una buona parte dei cartelli era stata distrutta e si dovette ricominciare il lavoro daccapo. Non era presente alcun regolamento e solo nel '59 venne promulgato il nuovo Codice della Strada e con esso, stabilite nuove regole per quanto riguarda forma, dimensione, colore dei segnali e la suddivisione in varie classificazioni, come segnali di pericolo, segnali di divieto, segnali di obbligo, segnali di indicazione. Il supporto era di ferro e verniciato a fuoco.

XX Secolo



## La segnaletica metallica superata

Le norme contenute nel Codice della Strada del 1959, e quindi anche i segnali stradali in esso contenuti, rimasero in vigore fino alla promulgazione del "Nuovo Codice della Strada" (D. Lgs. n° 285 del 1992), ancor oggi in vigore anche se più volte modificato e riveduto. La maggior parte dei segnali era realizzata in alluminio, poiché il ferro risultava costantemente arrugginito ed inutilizzabile specialmente nelle zone marine.

XXI Secolo



## La segnaletica di nuova generazione

Nell'anno 2003, agli albori di una crisi che contrassegnò l'inizio dei primi furti di materie prime soprattutto di rame, alluminio ed iniziali atti vandalici, il centro studi e ricerche Segnaletica e Sicurezza Stradale, in collaborazione con Comuni, Province, Anas e Autostrade:

- VISTA la poca vita utile dei segnali metallici (lamiera) che risultava sempre più arrugginita;
- VISTO che i segnali in alluminio subivano continuamente furti e vendite illegali e che venivano spesso danneggiati da atti vandalici;
- VISTA la loro ossidazione e non resistenza alla nebbia salina con conseguente distacco di pellicole;
- VISTO il loro eccessivo costo

Con l'approvazione del **Ministero delle Infrastrutture e dei Trasporti** si realizza la nuova segnaletica su supporti in materiale "CG10" e "VTR" costituendo l'alternativa ed il miglioramento dei supporti metallici, con costi minori, una garanzia decennale e riutilizzabili applicando nuove pellicole.

Giorni nostri



## Segnali Smart oggi... per le città del futuro

I segnali diventano intelligenti, rivoluzionando il concetto di segnaletica. Segnali luminosi, sensori, sistemi remotizzati si integrano nelle smart cities per aumentare la sicurezza degli utenti della strada e migliorare la qualità della vita.



## 04\_ ELETTRONICA STRADALE

La terza nuova sezione riguarda l'inserimento della Segnaletica Smart.

- a) Passaggio pedonale “Pedone Smart” già in dotazione in importanti città italiane ed europee, obbligatorio per la messa in sicurezza di passaggi pedonali;
- b) Sistemi remotizzati per allertare i cittadini in tempo reale circa la situazione meteorologica in caso di allerte meteo e sottopassi allagati;
- c) Display informativi Infocity: sistemi remotizzati per comunicare ai cittadini facilmente e immediatamente eventi, informazioni istituzionali e relative ad attività di protezione civile, avvisi economici, informazioni turistiche e notizie last minute. I messaggi raggiungeranno puntualmente i cittadini arricchendo e valorizzando ogni iniziativa e attività che si svolge nel territorio.

È obbligatorio che tutte le lampade usate siano omologate dal Ministero delle Infrastrutture e dei Trasporti e rispondano ai requisiti della norma europea EN 12352.

## La segnaletica innovativa oggi... per le strade del futuro



Il futuro delle nostre città è più vicino di quanto possiamo immaginare. È un futuro che milioni di uomini e donne in tutto il mondo, stanno progettando attraverso la messa a punto di tecnologie sempre più raffinate ed efficaci. Buona parte dell'innovazione si concentrerà sulla mobilità, sull'automatizzazione della circolazione e sui veicoli a bordo dei quali percorreremo le nostre strade. In altre parole, sull'idea stessa di smart city, la 3G Italia sta lavorando alacremente già da tempo per farsi trovare preparata a questa rivoluzione.

Il nostro Centro Studi e Ricerca, coordinato dall'ingegnere Paolo Pennetta, è uno dei fiori all'occhiello dell'azienda, l'elemento in grado di generare un autentico valore aggiunto e il nostro spirito è d'altronde da sempre rivolto al futuro e giocare d'anticipo sui tempi, è stato decisivo per la nostra affermazione nel settore della segnaletica stradale a livello italiano e internazionale fin dagli inizi. L'approccio alle nuove esigenze e alle nuove dinamiche delle smart cities non fa eccezione.

Quella che sta per cominciare è una vera e propria rivoluzione nel campo della segnaletica, che pian piano sarà sempre di più rivolta alle macchine e sempre meno agli esseri umani. Ecco perché stiamo mettendo a punto dei dispositivi in grado di comunicare con i veicoli a guida automatica o semiautomatica, la cui irruzione nel mercato automobilistico occidentale sarà solo una questione di anni.

Già oggi 3G Italia produce tecnologie all'avanguardia come quelle riguardanti l'allerta meteo, mare, valanghe e frane, l'illuminazione in automatico degli attraversamenti pedonali e strade, e presto la trasmissione di informazioni avverrà tramite la generazione di codici, che le macchine potranno tradurre in istruzioni sui propri comportamenti sulla strada. Una trasformazione epocale, di fronte alla quale 3G Italia sarà come sempre in prima linea.

### Centro Studi e Ricerche

**3G ITALIA** è pensiero, progettazione creativa e realizzazione, qualità e ricerca. Per questo motivo non smettiamo mai di sperimentare soluzioni nuove ed essere all'avanguardia significa investire nella ricerca.

**3G ITALIA** collauda costantemente nuovi materiali e nuove tecnologie... la nostra ricerca di oggi, sarà al Vostro servizio domani!



### Una mentalità e una cultura d'impresa

I nostri processi produttivi sono in grado di soddisfare, attraverso tecnologie di ultima generazione, le necessità di un mercato sempre più selettivo.

Seguiamo con cura ogni fase del ciclo di produzione per garantire affidabilità e sicurezza ai nostri prodotti e siamo convinti che qualità, sia sinonimo di lavorazioni accurate e di verifiche costanti.

### L'innovazione è:

*la nostra strada*

*il nostro motore*

*la Vostra sicurezza*



La gamma di lampade led è costituita da 4 prodotti principali:

- lampada MULTILED 100 di diametro 100 mm. omologata cl. L2H e certificata "CE" secondo Reg. Eur. 305/2011;
- lampada led M200 di diametro 200 mm. omologata cl. L8H e certificata "CE" secondo Reg. Eur. 305/2011;
- lampada MULTILED 300 di diametro 300 mm. omologata cl. L9M;
- lampada led M300 di diametro 300 mm. certificata "CE" cl. L9H secondo Reg. Eur. 305/2011.

I 4 modelli sono espressamente progettati e realizzati per rispondere ai requisiti della norma europea EN 12352 e agli standard richiesti in Italia. Le lampade garantiscono elevate prestazioni in termini di luminosità, resistenza alle infiltrazioni di acqua e ad urti. Tutti i modelli sono dotati di torrette per il fissaggio su supporti piani tramite viti autofilettanti, in alternativa è possibile fissare le lampade su palo Ø 48 o 60 mm., tramite l'utilizzo di apposite staffe. Sono disponibili nella versione a luce fissa o lampeggiante con centralina elettronica integrata per la regolazione automatica dell'intensità luminosa al variare della luce ambientale e per la rilevazione automatica della tensione di alimentazione (12/24 Vd.c.).

**MULTILED 100 - OMOLOGATA CL. L2H E CERTIFICATA "CE"**



**M200 - OMOLOGATA CL. L8H E CERTIFICATA "CE"**



**MULTILED 300 - OMOLOGATA CL. L9M**



**M300 - CERTIFICATA "CE" CL. L9H**



**OMOLOGATA CL. L2H E CERTIFICATA "CE"**  
Reg. Eur. 305/2011

## LAMPADA MULTILED 100 LUCE FISSA GIALLA CON CAVO

Lampada a luce fissa gialla, fornita con cavo di alimentazione lungo 0,5 metri dotato di connettore circolare e deve essere alimentata a 12 Vd.c. (assorbimento 0,25 Ampere) in modalità lampeggiante tramite centralina esterna.



CODICE	DESCRIZIONE
434434100	Lampada multiled 100 luce fissa gialla con cavo



CODICE	DESCRIZIONE
434434102	Lampada multiled 100 lampeggiante gialla con cavo

## LAMPADA MULTILED 100 LAMPEGGIANTE GIALLA CON CAVO

Lampada lampeggiante gialla, fornita con cavo di alimentazione lungo 3 metri dotato di connettore circolare, può essere alimentata a 12/24 Vd.c. ed effettua automaticamente la regolazione dell'intensità luminosa al variare della luce ambientale.

Per alimentare la lampada è possibile utilizzare:

- kit fotovoltaico 5 Watt;
- alimentatore di tensione 15 Watt;
- alimentatore di tensione 15 Watt con batteria tampone 7 Ah.;
- pacco batteria 4R25;
- batteria da autotrazione mediante cavetto di alimentazione con pinze a coccodrillo (da ordinare separatamente).

## IMPIANTO DOPPIO MULTILED 100 LAMPEGGIANTE GIALLO CON CAVO

Coppia di lampade lampeggianti gialle, fornite con cavo di alimentazione lungo 3 metri dotato di connettore circolare e cavo di collegamento connettorizzato lungo 0,5 metri, può essere alimentato a 12/24 Vd.c. ed effettua automaticamente la regolazione dell'intensità luminosa al variare della luce ambientale.

Per alimentare l'impianto è possibile utilizzare:

- kit fotovoltaico 5 Watt;
- alimentatore di tensione 15 Watt;
- alimentatore di tensione 15 Watt con batteria tampone 7 Ah.;
- pacco batteria 4R25;
- batteria da autotrazione mediante cavetto di alimentazione con pinze a coccodrillo (da ordinare separatamente).

Disponibile anche nella versione già installata su segnale.



CODICE	DESCRIZIONE
434434012	Impianto doppio multiled 100 lampeggiante giallo con cavo
434434010	Impianto doppio multiled 100 lampeggiante giallo su targa con cavo

### ACCESSORI

FOTO	CODICE	DESCRIZIONE	FOTO	CODICE	DESCRIZIONE
	435435021	Kit alimentazione fotovoltaico 5Watt		430229076	Kit fissaggio lampade 100/200/300 per palo Ø 48 o 60 mm.
	435435000	Alimentatore 230Va.c. - 12Vd.c. - 15Watt		430122005	Batteria 12V. - 50Ah
	435435025	Alimentatore 230Va.c. - 12Vd.c. - 15Watt con batteria tampone 7Ah		400122100	Batteria 12V. - 100Ah
	435435006	Pacco batteria 12V. per nr. 2 batterie 4R25 (batterie escluse)		438438014	Cavo di alimentazione con pinze a coccodrillo

**Su richiesta è possibile realizzare personalizzazioni e applicazioni particolari, chiedere al nostro ufficio tecnico / commerciale.**

Tutte le immagini inserite sono a scopo illustrativo. I prodotti possono subire modifiche.

OMOLOGATA CL. L8H E CERTIFICATA "CE"  
Reg. Eur. 305/2011

### LAMPADA LED M200 LUCE FISSA GIALLA CON CAVO

Lampada a luce fissa gialla, fornita con cavo di alimentazione lungo 3 metri, privo di connettori e deve essere alimentata a 12 Vd.c. (assorbimento 0,75 Ampere) in modalità lampeggiante tramite centralina esterna.

CODICE	DESCRIZIONE
434434208	Lampada led M200 luce fissa gialla con cavo



### LAMPADA LED M200 LAMPEGGIANTE GIALLA CON CAVO

Lampada lampeggiante gialla, fornita con cavo di alimentazione lungo 3 metri dotato di connettore circolare, può essere alimentata a 12/24 Vd.c. ed effettua automaticamente la regolazione dell'intensità luminosa al variare della luce ambientale.

Per alimentare la lampada è possibile utilizzare:

- kit fotovoltaico 5 Watt;
- alimentatore di tensione 15 Watt;
- alimentatore di tensione 15 Watt con batteria tampone 7 Ah;
- pacco batteria 4R25;
- batteria da autotrazione mediante cavetto di alimentazione con pinze a coccodrillo (da ordinare separatamente).

CODICE	DESCRIZIONE
434434217	Lampada led M200 lampeggiante gialla con cavo



### IMPIANTO DOPPIO LED M200 LAMPEGGIANTE GIALLA CON CAVO

Coppia di lampade lampeggianti gialle, fornite con cavo di alimentazione lungo 3 metri dotato di connettore circolare e cavo di collegamento connettorizzato lungo 3 metri, può essere alimentato a 12/24 Vd.c. ed effettua automaticamente la regolazione dell'intensità luminosa al variare della luce ambientale.

Per alimentare l'impianto è possibile utilizzare:

- kit fotovoltaico 10 Watt;
- alimentatore di tensione 30 Watt;
- alimentatore di tensione 30 Watt con batteria tampone 18 Ah;
- pacco batteria 4R25;
- batteria da autotrazione mediante cavetto di alimentazione con pinze a coccodrillo (da ordinare separatamente).

Disponibile anche nella versione già installata su segnale.

CODICE	DESCRIZIONE
434434218	Impianto doppio led M200 lampeggiante giallo con cavo
434434219	Impianto doppio led M200 lampeggiante giallo su targa con cavo



### ACCESSORI

FOTO	CODICE	DESCRIZIONE	FOTO	CODICE	DESCRIZIONE
	435435021	Kit alimentazione fotovoltaico 5Watt		430229076	Kit fissaggio lampade 100/200/300 per palo Ø 48 o 60 mm.
	435435009	Kit alimentazione fotovoltaico 10Watt		430122005	Batteria 12V. - 50Ah
	435435000	Alimentatore 230Va.c. - 12Vd.c. - 15Watt		400122100	Batteria 12V. - 100Ah
	435435025	Alimentatore 230Va.c. - 12Vd.c. - 15Watt con batteria tampone 7Ah		438438014	Cavo di alimentazione con pinze a coccodrillo
	435435003	Alimentatore 230Va.c. - 12Vd.c. - 30Watt			
	435435026	Alimentatore 230Va.c. - 12Vd.c. - 30Watt con batteria tampone 18Ah			
	435435006	Pacco batteria 12V. per nr. 2 batterie 4R25 (batterie escluse)			

Su richiesta è possibile realizzare personalizzazioni e applicazioni particolari, chiedere al nostro ufficio tecnico / commerciale.

Tutte le immagini inserite sono a scopo illustrativo. I prodotti possono subire modifiche.





**MULTILED 300  
OMOLOGATA CL. L9M**

**LAMPADA MULTILED 300 E LED M300 LUCE FISSA GIALLA CON CAVO**

Lampada a luce fissa gialla multiled 300 omologata cl. L9M e led M300 certificata "CE" cl. L9H, fornite con cavo di alimentazione lungo 3 metri, privo di connettori e devono essere alimentate a 12 Vd.c. (assorbimento 3 Ampere) in modalità lampeggiante tramite centralina esterna.



**M300 CERTIFICATA "CE" CL. L9H  
Reg. Eur. 305/2011**

CODICE	DESCRIZIONE
434234301	Lampada multiled 300 luce fissa gialla con cavo
434434304	Lampada led M300 luce fissa gialla con cavo

**LAMPADA MULTILED 300 LAMPEGGIANTE GIALLA CON CAVO**

Lampada lampeggiante gialla omologata cl. L9M, fornita con cavo di alimentazione lungo 3 metri dotato di connettore circolare, può essere alimentata a 12/24 Vd.c. ed effettua automaticamente la regolazione dell'intensità luminosa al variare della luce ambientale.

Per alimentare la lampada è possibile utilizzare:

- kit fotovoltaico 20 Watt;
- alimentatore di tensione 60 Watt;
- alimentatore di tensione 60 Watt con batteria tampone 45 Ah;
- pacco batteria 4R25;
- batteria da autotrazione mediante cavetto di alimentazione con pinze a coccodrillo (da ordinare separatamente).



CODICE	DESCRIZIONE
434434302	Lampada multiled 300 lampeggiante gialla con cavo

**IMPIANTO DOPPIO MULTILED 300 LAMPEGGIANTE GIALLO CON CAVO**

Coppia di lampade lampeggianti gialle omologate cl. L9M, fornite con cavo di alimentazione lungo 3 metri dotato di connettore circolare e cavo di collegamento per connessione, può essere alimentato a 12/24 Vd.c. ed effettua automaticamente la regolazione dell'intensità luminosa al variare della luce ambientale.

Per alimentare l'impianto è possibile utilizzare:

- kit fotovoltaico 50 Watt;
- alimentatore di tensione 60 Watt;
- alimentatore di tensione 60 Watt con batteria tampone 45 Ah;
- pacco batteria 4R25;
- batteria da autotrazione mediante cavetto di alimentazione con pinze a coccodrillo (da ordinare separatamente).



CODICE	DESCRIZIONE
434434305	Impianto doppio multiled 300 lampeggiante giallo con cavo
434434301	Impianto doppio multiled 300 lampeggiante giallo su targa con cavo

Disponibile anche nella versione già installata su segnale.



**KIT PREAVVISO DI CANTIERE**

Impianto inizio cantiere composto da una lampada multiled 300 lampeggiante gialla omologata cl. L9M, staffa per fissaggio a palo Ø 48 o 60 mm. e pacco batteria 4R25 (batterie escluse).

CODICE	DESCRIZIONE
437437301	Kit preavviso di cantiere

**ACCESSORI**

FOTO	CODICE	DESCRIZIONE
	435435002	Kit alimentazione fotovoltaico 20Watt
	435435007	Kit alimentazione fotovoltaico 50Watt
	435435004	Alimentatore 230Va.c. - 12Vd.c. - 60Watt
	435435027	Alimentatore 230Va.c. - 12Vd.c. - 60Watt con batteria tampone 45Ah
	435435006	Pacco batteria 12V. per nr. 2 batterie 4R25 (batterie escluse)

FOTO	CODICE	DESCRIZIONE
	430229076	Kit fissaggio lampade 100/200/300 per palo Ø 48 o 60 mm.
	430122005	Batteria 12V. - 50Ah
	400122100	Batteria 12V. - 100Ah
	438438014	Cavo di alimentazione con pinze a coccodrillo

Su richiesta è possibile realizzare personalizzazioni e applicazioni particolari, chiedere al nostro ufficio tecnico / commerciale.

Tutte le immagini inserite sono a scopo illustrativo. I prodotti possono subire modifiche.



**LAMPADA LED M200 GIALLA PER IMPIANTO SEQUENZIALE CON CONNESSIONE VIA CAVO**

Lampada led M200 gialla, specifica per la realizzazione di impianti sequenziali per la delimitazione di deviazioni o curve pericolose, ogni lampada è dotata di un cavo di collegamento lungo 12 metri ed è predisposta per l'applicazione su pannelli segnaletici, per realizzare la sequenza luminosa è sufficiente connettere più lampade tra di loro.

La sequenza può essere alimentata mediante batteria 12 Vd.c. utilizzando un cavetto adattatore (da ordinarsi separatamente) da connettere alla prima lampada della sequenza.

Il sistema sequenziale gestisce in modo automatico la regolazione dell'intensità luminosa al variare della luce ambientale in modo da eliminare l'abbagliamento ed ottimizzare i consumi; una sequenza di 4 lampade alimentate con batteria da 100 Ah ha un'autonomia di oltre 30 giorni. Per alimentare la sequenza, è anche possibile utilizzare impianti fotovoltaici o trasformatori di tensione adeguatamente dimensionati. Per impianti con meno di 10 lampade, si consiglia un kit di alimentazione fotovoltaica da 50 Watt o un trasformatore di tensione da 30 Watt. Le lampade possono essere anche fissate su palo Ø 48 o 60 mm., mediante l'utilizzo di apposite staffe (da ordinarsi separatamente), è possibile inoltre aumentare la distanza di interconnessione tra le lampade utilizzando cavi di prolunga (da ordinarsi separatamente). Sono disponibili inoltre contenitori plastici in cui alloggiare la batteria durante il cantiere e/o per riporre le lampade.

Per impianti di lunghezza maggiori ai 200 metri, si prega di contattare il nostro ufficio commerciale.

**M200 - OMOLOGATA CL. L8H E CERTIFICATA "CE"**



CODICE	DESCRIZIONE
433433008	Lampada led M200 gialla sequenziale con cavo 12 mt.
433433006	Lampada led M200 gialla per impianti sequenziali fissi (cavo escluso)

**ACCESSORI**

FOTO	CODICE	DESCRIZIONE
	438438013	Cavo di prolunga 13 metri per impianti sequenziali M200
	404150030	Base appesantimento 15 Kg. fig. 2100/B
	404280030	Base appesantimento 27 Kg. fig. 2100/A
	400122100	Batteria 12V. - 100Ah
	400122200	Batteria 12V. - 180Ah
	435435007	Kit alimentazione fotovoltaica 50Watt
	438438014	Cavo di alimentazione con pinze a coccodrillo

FOTO	CODICE	DESCRIZIONE
	308000020	Cassetta portalampe e batteria
	2660101010	Pannello PVC ht. 122 cm. senza pellicola
	404251043	Pannello 29x122 cm. b/r rifr. cl.2 prismatica bifacciale
	404251041	Pannello 29x122 cm. b/r rifr. cl.1 bifacciale fig. 38850
	430229076	Kit fissaggio lampade 100/200/300 per palo Ø 48 o 60 mm.
	435435003	Alimentatore 230Va.c. - 12Vd.c. - 30Watt

**Per informazioni e preventivi, si prega di contattare il nostro ufficio tecnico / commerciale.**

Tutte le immagini inserite sono a scopo illustrativo. I prodotti possono subire modifiche.

**LAMPADA LED M200 GIALLA PER IMPIANTO SEQUENZIALE CON CONNESSIONE VIA RADIO**

Lampada led M200 gialla, specifica per la realizzazione di impianti sequenziali per la delimitazione di deviazioni o curve pericolose senza l'ausilio di cavi di collegamento.

Ogni lampada è alimentata tramite nr. 2 batterie 4R25-6V. ed è dotata di un sistema di sincronizzazione via radio e per la realizzazione della sequenza è sufficiente accendere le lampade nell'ordine desiderato.

Il sistema sequenziale gestisce in modo automatico la regolazione dell'intensità luminosa al variare della luce ambientale in modo da eliminare l'abbagliamento ed ottimizzare i consumi; una lampada alimentata con batterie da 7 Ah ha un'autonomia di circa 7 giorni. Inoltre è possibile selezionare il funzionamento "solo notturno" o "24 ore" agendo esclusivamente sull'interruttore della prima lampada, una spia luminosa posta sul retro segnala quando il livello di carica delle batterie è basso e la lampada recupera in modo automatico la posizione all'interno della sequenza dopo la sostituzione delle batterie.

La lampada può essere applicata su pannello segnaletico, palo Ø 48 o 60 mm. o cavalletto tramite apposite staffe (da ordinarsi separatamente). Sono disponibili inoltre contenitori plastici per riporre le lampade.

**M200 - OMOLOGATA CL. L8H E CERTIFICATA "CE"**



CODICE	DESCRIZIONE
433433007	Lampada led M200 gialla sequenziale radio a batterie
433433011	Lampada led M200 gialla sequenziale radio fotovoltaica

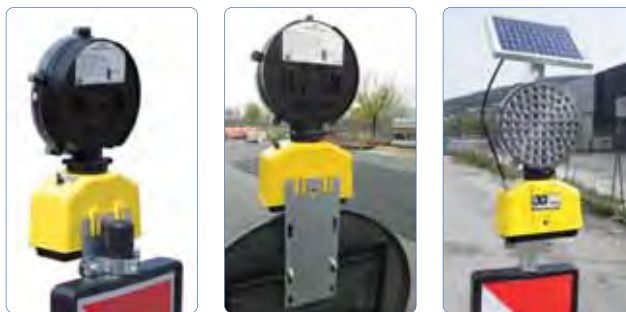

WWW.3GSEGNALLETICA.IT

**ACCESSORI**

FOTO	CODICE	DESCRIZIONE
	2660101010	Pannello PVC ht. 122 cm. senza pellicola
	404251043	Pannello 29x122 cm. b/r rifr. cl.2 prismatica bifacciale
	404251041	Pannello 29x122 cm. b/r rifr. cl.1 bifacciale fig. 38850
	404150030	Base appesantimento 15 Kg. fig. 2100/B
	404280030	Base appesantimento 27 Kg. fig. 2100/A
	402642500	Batteria 4R25 - 6V. modello "Tigre"
	402649500	Batteria H4R25 - 7Ah modello "Leopardo"
	402250360	Batteria 6V. - 25Ah modello "Pantera"
	402500360	Batteria 6V. - 45Ah modello "Leonessa"

FOTO	CODICE	DESCRIZIONE
	430229069	Kit staffe fissaggio lampade Euroblinker e radio a palo
	307000032	Staffa fissaggio lampade Euroblinker e radio a cavalletto fig. 5071/A
	435435032	Kit alimentazione fotovoltaico 5Watt per lampada led M200 gialla radio fotovoltaica
	308000020	Cassetta portalampe e batterie

Per informazioni e preventivi, si prega di contattare il nostro ufficio tecnico / commerciale.

Tutte le immagini inserite sono a scopo illustrativo. I prodotti possono subire modifiche.

**PANNELLI DIREZIONALI 8 LAMPADE LED GIALLE**

Pannelli direzionali in alluminio, composti da 8 lampade multiled 100 o led M200 gialle omologate e certificate "CE", installate su telaio in alluminio verniciato a polvere epossidica e pilotate da centralina elettronica. Il sistema di controllo gestisce in modo automatico l'intensità luminosa delle lampade in base alla luce ambientale e consente l'alimentazione a 12 o 24 Vd.c. Inoltre è possibile selezionare il funzionamento "solo notturno" o "24 ore" mediante interruttore esterno. Il retro del pannello è dotato di attacco girevole per consentire la rotazione di 90°, in modo da cambiare la configurazione "passaggio a destra" o "passaggio a sinistra" in modo rapido e semplice. I pannelli possono essere installati agevolmente su cavalletti, pali, furgoni o macchine operatrici. Per alimentare il dispositivo è possibile utilizzare il pacco batteria 4R25, il pacco batteria ricaricabile o una normale batteria da autotrazione mediante l'utilizzo del cavetto adattatore fornito in dotazione. Il cavo di alimentazione è lungo 3 metri ed è dotato di connettore circolare. Il pannello direzionale è disponibile nelle dimensioni 60x60 cm. e 90x90 cm.

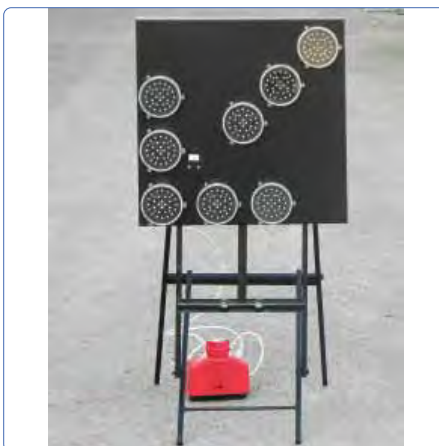
**MULTILED 100 - OMOLOGATA CL. L2H E CERTIFICATA "CE"**

CODICE	DESCRIZIONE
432432007	Pannello direzionale 60x60 alluminio 8 luci multiled 100 gialle

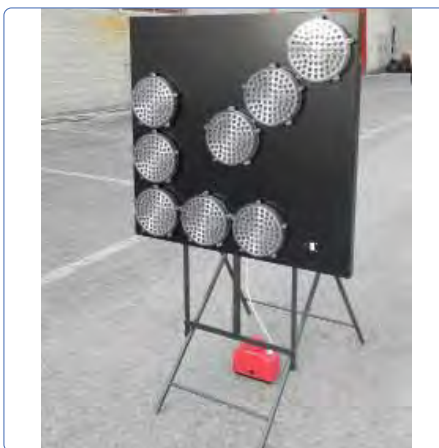
**M200 - OMOLOGATA CL. L8H E CERTIFICATA "CE"**

CODICE	DESCRIZIONE
432432008	Pannello direzionale 90x90 alluminio 8 luci led M200 gialle

**ACCESSORI**



FOTO	CODICE	DESCRIZIONE
	435435006	Pacco batteria 12V. per nr. 2 batterie 4R25 (batterie escluse)
	435435023	Pacco batteria ricaricabile 7Ah (consigliato per pannello con lampade multiled 100)
	435435022	Pacco batteria ricaricabile 18Ah (consigliato per pannello con lampade led M200)

FOTO	CODICE	DESCRIZIONE
	300909005	Cavalletto per pannello 8/13 lampade a 60 cm. da terra fig. 2010/M

**Per informazioni e preventivi, si prega di contattare il nostro ufficio tecnico / commerciale.**

Tutte le immagini inserite sono a scopo illustrativo. I prodotti possono subire modifiche.



**PANNELLI DIREZIONALI 13 LAMPADE LED GIALLE**

Pannelli direzionali in alluminio, composti da 13 lampade multiled 100 o led M200 gialle omologate e certificate “CE”, installate su telaio in alluminio verniciato a polvere epossidica e pilotate da centralina elettronica. Il sistema di controllo gestisce in modo automatico l’intensità luminosa delle lampade in base alla luce ambientale e consente l’alimentazione a 12 o 24 Vd.c., è possibile selezionare il funzionamento “freccia destra” o “freccia sinistra” mediante interruttore esterno posto sul pannello o utilizzando un telecomando remoto da connettere via cavo al pannello (da ordinare separatamente).

Il retro del pannello è dotato di barre omega in modo da consentire l’installazione su cavalletti, pali, furgoni o macchine operatrici. Per alimentare il dispositivo è possibile utilizzare il pacco batteria 4R25, il pacco batteria ricaricabile o una normale batteria da autotrazione mediante l’utilizzo del cavetto adattatore fornito in dotazione. Il cavo di alimentazione è lungo 3 metri ed è dotato di connettore circolare.

**MULTILED 100 - OMOLOGATA CL. L2H E CERTIFICATA “CE”**

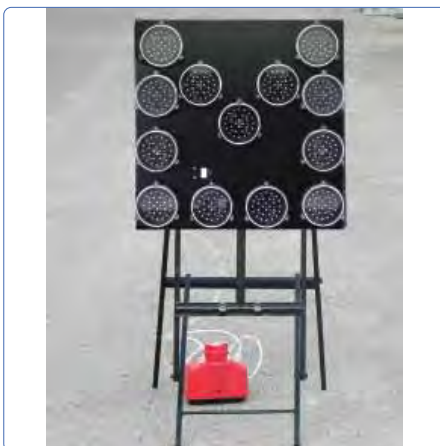
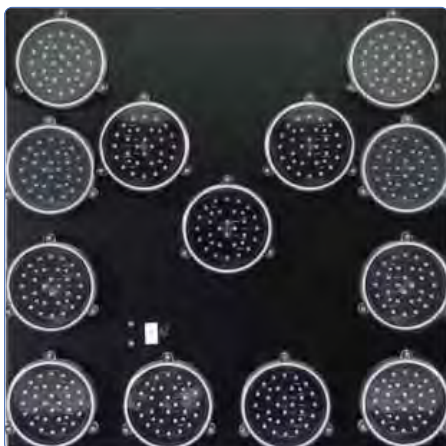

CODICE	DESCRIZIONE
432432009	Pannello direzionale 60x60 alluminio 13 luci multiled 100 gialle

**M200 - OMOLOGATA CL. L8H E CERTIFICATA “CE”**



CODICE	DESCRIZIONE
432432016	Pannello direzionale 90x90 alluminio 13 luci led M200 gialle

*Per informazioni e preventivi, si prega di contattare il nostro ufficio tecnico / commerciale.*

**ACCESSORI**

FOTO	CODICE	DESCRIZIONE
	302606010	Coppia di staffe per sponde mezzi targa 60x60
	302909010	Coppia di staffe per sponde mezzi targa 90x90 fig. 398/B
	435435023	Pacco batteria ricaricabile 7Ah (consigliato per pannello con lampade multiled 100)
	435435022	Pacco batteria ricaricabile 18Ah (consigliato per pannello con lampade M200)
	430122005	Batteria 12V. - 50Ah

FOTO	CODICE	DESCRIZIONE
	300909005	Cavalletto per pannello 8/13 lampade a 60 cm. da terra fig. 2010/M
	432432019	Telecomando esterno con 15 metri di cavo

Tutte le immagini inserite sono a scopo illustrativo. I prodotti possono subire modifiche.



**PANNELLO DIREZIONALE 8 LAMPADE LED GIALLE SPECIFICO PER PRONTO INTERVENTO**

Pannello direzionale in alluminio, composto da 8 lampade multiled 100 gialle omologate e certificate "CE", già installato su cavalletto e dotato di batteria ricaricabile. Il pannello è alloggiato sul cavalletto mediante un sistema a slitta, in modo da cambiare la configurazione "passaggio a destra" o "passaggio a sinistra" in modo rapido e semplice, e per accendere le lampade è sufficiente agire sull'interruttore posto sulla centralina elettronica. In posizione di lavoro il pannello ha un'altezza da terra di circa 25 cm. La batteria, alloggiata all'interno di un contenitore stagno, garantisce un'autonomia di circa 25 ore e può essere ricaricata direttamente dall'automezzo, mediante connettore "accendisigari" fornito in dotazione.

Il cavalletto è dotato di maniglia per il trasporto, posizionata in modo tale da bilanciare il peso, un sistema di blocco a scatto permette di aprire/chiedere il sistema in modo rapido e sicuro.

**MULTILED 100 - OMOLOGATA CL. L2H E CERTIFICATA "CE"**



- Dimensioni (cavalletto chiuso) 20x65x105 ht. cm.
- Peso (inclusa batteria) 11 Kg.

CODICE	DESCRIZIONE
432432020	Pannello pronto intervento 60x60 alluminio 8 luci multiled 100 gialle con cavalletto

**PANNELLO DIREZIONALE 13 LAMPADE LED GIALLE SPECIFICO PER PRONTO INTERVENTO**

Pannello direzionale in alluminio, composto da 13 lampade multiled 100 gialle omologate e certificate "CE", già installato su cavalletto e dotato di batteria ricaricabile. Il pannello è alloggiato sul cavalletto e per accendere le lampade e selezionare la configurazione luminosa "passaggio a destra" o "passaggio a sinistra", è sufficiente agire sull'interruttore posto sulla centralina elettronica. In posizione di lavoro il pannello ha un'altezza da terra di circa 25 cm. La batteria, alloggiata all'interno di un contenitore stagno, garantisce un'autonomia di circa 25 ore e può essere ricaricata direttamente dall'automezzo, mediante connettore "accendisigari" fornito in dotazione.

Il cavalletto è dotato di maniglia per il trasporto, posizionata in modo tale da bilanciare il peso, un sistema di blocco a scatto permette di aprire/chiedere il sistema in modo rapido e sicuro.



- Dimensioni (cavalletto chiuso) 20x65x105 ht. cm.
- Peso (inclusa batteria) 12 Kg.

CODICE	DESCRIZIONE
432432021	Pannello pronto intervento 60x60 alluminio 13 luci multiled 100 gialle con cavalletto

**Per informazioni e preventivi, si prega di contattare il nostro ufficio tecnico / commerciale.**

**TARGA CON LAMPADE LED FIG. 398**

Targhe segnaletiche realizzate in lamiera, alluminio e VTR, con applicata fig. 398 in pellicola rifrangente cl.2 prismatica e lampade multiled 100 o led M200 gialle omologate e certificate "CE". La centralina di pilotaggio gestisce in modo automatico l'intensità luminosa delle lampade in base alla luce ambientale e il sistema può essere alimentato a 12 o 24 Vd.c.

I pannelli sono forniti con cavo di alimentazione lungo 3 metri dotato di connettore circolare e cavetto adattatore per batteria da autotrazione. Il segnale passaggio obbligatorio è girevole ed è predisposto per poter essere agevolmente posizionato nelle direzioni consentite. Per l'applicazione della targa sulle sponde di furgoni o mezzi operativi, è possibile utilizzare staffe apposite (da ordinarsi separatamente). Il pannello è disponibile nelle dimensioni 70x70, 90x90 e 135x135 cm.

MULTILED 100 - OMOLOGATA CL. L2H E CERTIFICATA "CE"

M200 - OMOLOGATA CL. L8H E CERTIFICATA "CE"

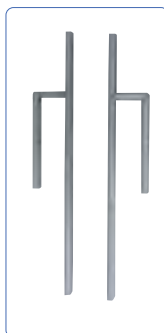

CODICE	DESCRIZIONE
432432018	Targa 70x70 fig.398 lamiera cl.2 pr. con 2 lampade multiled 100 gialle
432432017	Targa 90x90 fig.398 lamiera cl.2 pr. con 2 lampade led M200 gialle
432432024	Targa 135x135 fig.398 lamiera cl.2 pr. con 2 lampade led M200 gialle
432432023	Targa 70x70 fig.398 all. cl.2 pr. con 2 lampade multiled 100 gialle
432432022	Targa 90x90 fig.398 all. cl.2 pr. con 2 lampade led M200 gialle
432432025	Targa 135x135 fig.398 all. cl.2 pr. con 2 lampade led M200 gialle

CODICE	DESCRIZIONE
432432026	Targa 70x70 fig.398 VTR cl.2 pr. con 2 lampade multiled 100 gialle
432432027	Targa 90x90 fig.398 VTR cl.2 pr. con 2 lampade led M200 gialle
432432028	Targa 135x135 fig.398 VTR cl.2 pr. con 2 lampade led M200 gialle
302707010	Coppia di staffe per sponde mezzi per targa 70x70 fig. 398/B
302909010	Coppia di staffe per sponde mezzi per targa 90x90 fig. 398/B
302131310	Coppia di staffe per sponde mezzi per targa 135x135 fig. 398/B

**PANNELLO 13 LUCI E TARGA FIG. 398**

**ALZATA CON ARGANO**

Struttura mobile fig. 398, pannello in alluminio composto da 13 lampade led M200 gialle omologate e certificate "CE". E' possibile selezionare la configurazione desiderata per passaggi a destra o sinistra e la struttura è dotata di argano manuale per il sollevamento e l'abbassamento del pannello luminoso.

**TARGA CON LAMPADE LED E DISCO LUMINOSO**

**FIG. 398**

Targa segnaletica realizzata in alluminio con installate 2 lampade a led M200 gialle omologate e certificate CE" e con segnale luminoso che riproducono la circonferenza e la freccia.

Il pannello è disponibile nella dimensione 90x90 cm.



CODICE	DESCRIZIONE
437437012	Struttura impianto mobile fig. 398 + pannello 13 luci led M200 gialle
437437050	Struttura motorizzata richiudibile fig. 398 + pannello 13 luci led M200 gialle

CODICE	DESCRIZIONE
432432029	Targa 90x90 fig.398 all. cl.2 pr. con 2 lampade led M200 gialle + disco luminoso

Per informazioni e preventivi, si prega di contattare il nostro ufficio tecnico / commerciale.

Tutte le immagini inserite sono a scopo illustrativo. I prodotti possono subire modifiche.

**SBANDIERATORE ELETTRMECCANICO SPECIFICO PER PRONTO INTERVENTO**

Il dispositivo è composto da un cavalletto metallico verniciato a polvere termoindurente su cui è applicata una lampada led M200 gialla omologata e certificata "CE", un motore elettrico con movimento a 90° per la movimentazione della bandiera fluorescente 60x80 cm. e una batteria ricaricabile. La bandiera può essere facilmente installata sulla destra o sulla sinistra del dispositivo. Per l'attivazione del motore e della lampada, è sufficiente azionare gli interruttori posti sulla centralina elettronica, la lampada e il motore possono essere attivati in modo indipendente. La batteria, alloggiata all'interno di un contenitore stagno, garantisce un'autonomia di circa 6 ore e può essere ricaricata direttamente dall'automezzo, mediante connettore "accendisigari" fornito in dotazione. Il sistema comprende un pannello segnaletico bifacciale su cui sono applicati il pittogramma incidente e le fasce diagonali bianco/rosse sul retro, il pannello segnaletico è alloggiato su una slitta, per cui il cambiamento di pittogramma non richiede utensili ed avviene in modo rapido e semplice. Il cavalletto è dotato di maniglia per il trasporto, posizionata in modo tale da bilanciare il peso, un sistema di blocco a scatto permette di aprire/chudere il sistema in modo rapido e sicuro.

**M200 - OMOLOGATA CL. L8H E CERTIFICATA "CE"**

- Dimensioni (cavalletto chiuso) 68x30x130 ht. cm.
- Peso (inclusa batteria) 15 Kg.

CODICE	DESCRIZIONE
437437022	Sbandieratore elettromeccanico per pronto intervento

**SBANDIERATORE ELETTRMECCANICO**

Il dispositivo è composto da un carrello metallico verniciato a polvere termoindurente su cui è applicata una lampada a led, un motore elettrico con movimento a 90° per la movimentazione della bandiera fluorescente 60x80 cm. e un pannello frontale con pellicola rifrangente bianco/rossa.

La bandiera può essere facilmente installata sulla destra o sulla sinistra del dispositivo.

Per l'attivazione del motore e della lampada, è sufficiente azionare gli interruttori posti sulla centralina elettronica, la lampada e il motore possono essere attivati in modo indipendente.

Il carrello è dotato di maniglia e ruotini per agevolare il trasporto e il vano porta batteria è lucchettabile e consente l'alloggiamento di batterie sino a 180 Ah.

Il prodotto è disponibile nella versione con lampada led M200 gialla omologata e certificata "CE" o nella versione con lampada multiled 300 gialla omologata.

- Tensione di alimentazione 12 Vd.c.
- Assorbimento medio 1,2 Ah
- Dimensioni 37x60x165 ht. cm.
- Peso (esclusa batteria) 25 Kg.

CODICE	DESCRIZIONE
437437002	Sbandieratore elettromeccanico con lampada led M200 gialla
437437006	Sbandieratore elettromeccanico con lampada multiled 300 gialla

**M200 - OMOLOGATA CL. L8H E CERTIFICATA "CE"****MULTILED 300 - OMOLOGATA CL. L9M**

**Per informazioni e preventivi, si prega di contattare il nostro ufficio tecnico / commerciale.**



## STRUTTURE DI SEGNALAZIONE LUMINOSE FIG. 401 E PRESEGNALAZIONE FIG. 400 / FIG. 1

Le strutture sono realizzate con tubolari e pannelli in alluminio, con pellicola rifrangente cl.2 prismatica a fasce bianco/rosse, configurazioni secondo quanto richiesto dal Codice della Strada, comprensive di lampade led gialle omologate e certificate "CE" per la segnalazione luminosa e centralina elettronica di pilotaggio. Per agevolare l'apertura e la chiusura della parte superiore, sono installate 2 molle a gas. Una barra di sicurezza blocca la struttura per impedire la chiusura accidentale.

### Struttura Fig. 401

La segnalazione luminosa è composta da 23 lampade led M200 gialle e 2 lampade led M300 gialle. Il sistema è corredato da centralina di comando per la selezione delle funzioni (freccia destra, freccia sinistra, doppia freccia) e un sistema di spie luminose visualizza lo stato di carica della batteria e la funzione selezionata. La segnaletica è completata con la fig. 80 con freccia girevole azionata manualmente.

### Struttura Fig. 400

La segnalazione luminosa è composta da 3 lampade multiled 300 gialle e 2 lampade led M300 gialle. Il sistema è corredato da centralina di comando per il pilotaggio delle lampade e un sistema di spie luminose visualizza lo stato di carica della batteria e la funzione selezionata. La segnaletica è completata con le fig. 383, 411/AB ribaltabili e pannello integrativo "500 m."

### Struttura Fig. 1

La segnalazione luminosa è composta da 3 lampade multiled 300 gialle e 2 lampade led M300 gialle. Il sistema è corredato da centralina di comando per il pilotaggio delle lampade e un sistema di spie luminose visualizza lo stato di carica della batteria e la funzione selezionata. La segnaletica è completata con le fig. 383 e "RALLENTARE operai al lavoro - men at work".

M200 - OMOLOGATA CL. L8H E CERTIFICATA "CE"

MULTILED 300 - OMOLOGATA CL. L9M

M300 - CERTIFICATA "CE" CL. L9H



**Struttura Fig. 401**  
"Protezione cantieri stradali"



**Struttura Fig. 400**  
"Presegnalazione cantieri stradali"



**Struttura Fig. 1**  
"Presegnalazione operai al lavoro"

CODICE	DESCRIZIONE
437437023	Struttura in alluminio cl.2 prismatica con lampade led gialle fig.1
437437103	Struttura in alluminio cl.2 prismatica con lampade led gialle fig.400
437437194	Struttura in alluminio cl.2 prismatica con lampade led gialle fig.401
251000001	Kit tubolari per montaggio strutture su automezzi



Esempio di fissaggio su automezzo

**Su richiesta si realizza struttura portante per installazione su automezzi, chiedere al nostro ufficio tecnico / commerciale.**

Tutte le immagini inserite sono a scopo illustrativo. I prodotti possono subire modifiche.



## RIMORCHI DI SEGNALEZIONE LUMINOSI FIG. 401 E PRESEGNALEZIONE FIG. 400 / FIG. 1

I rimorchi di segnalazione e presegnalazione, sono composti da una struttura ribaltabile realizzata in alluminio, con pellicola rifrangente cl.2 prismatica a fasce bianco/rosse, configurazioni secondo quanto richiesto dal Codice della Strada, comprensivi di kit di lampade led gialle omologate e certificate "CE". La struttura è installata su rimorchio peso 750 Kg., dotato di un vano porta batterie e uno di carico, **freno a repulsione**, ruota di scorta e piedini di stazionamento e attacco ad occhione (attacco a sfera su richiesta). Per agevolare l'apertura e la chiusura della parte superiore, sono installate 2 molle a gas. Una barra di sicurezza blocca la struttura per impedire la chiusura accidentale.

M200 - OMOLOGATA CL. L8H E CERTIFICATA "CE"

MULTILED 300 - OMOLOGATA CL. L9M

M300 - CERTIFICATA "CE" CL. L9H



Rimorchio Fig. 401

"Protezione cantieri stradali"



Rimorchio Fig. 400

"Presegnalazione cantieri stradali"



Rimorchio Fig. 400 con kit visibilità

"Presegnalazione cantieri stradali"

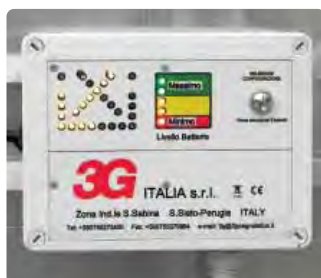

Centralina di controllo



Centralina di controllo kit visibilità



Telai in alluminio



Vano porta batteria



Ruota di scorta



Attacco ad occhione



Attacco a sfera

CODICE	DESCRIZIONE
437437063	Carrello con gruppo repulsore + strut. all. cl.2 prism. con lamp. led gialle fig.1
437437143	Carrello con gruppo repulsore + strut. all. cl.2 prism. con lamp. led gialle fig.400
437437245	Carrello con gruppo repulsore + strut. all. cl.2 prism. con lamp. led gialle fig.401

**Attenzione: per una maggior sicurezza si consigliano rimorchi con freno a repulsione!!!**



Tutte le immagini inserite sono a scopo illustrativo. I prodotti possono subire modifiche.

**KIT ALLESTIMENTO “VISIBILITA” SU RIMORCHI SEGNALETICI FIG. 400 / FIG. 1**

Il dispositivo è composto da uno sbandieratore elettromeccanico realizzato con bandiera 60x80 cm., barra luminosa con 6 lampade led M300 gialle certificate “CE”, centralina elettronica per la selezione della configurazione luminosa e azionamento bandiera. Il prodotto è compatibile con strutture luminose di nostra produzione.

M300 - CERTIFICATA “CE” CL. L9H



Centralina di controllo kit visibilità



CODICE	DESCRIZIONE
437437039	Kit allestimento visibilità per fig.400 / fig.1 sband. + lamp. led M300 gialle

*Per l'allestimento su altre strutture, chiedere al nostro ufficio tecnico / commerciale.*

M200 - OMOLOGATA CL. L8H E CERTIFICATA “CE”

M300 - CERTIFICATA “CE” CL. L9H

**KIT LAMPADE PER SEGNALAZIONE FIG. 401**

Sistema composto da 23 lampade led M200 gialle e 2 lampade led M300 gialle e centralina elettronica per la realizzazione della segnaletica luminosa prevista per la fig. 401. La centralina elettronica provvede al pilotaggio delle lampade led e alla regolazione della luminosità in base alla luce ambientale. Il sistema può essere alimentato a 12 o 24 Vd.c. ed è corredato da centralina di comando per la selezione delle funzioni (freccia destra, freccia sinistra, doppia freccia) e per la visualizzazione dello stato di carica della batteria.



CODICE	DESCRIZIONE
436436016	Kit luci led gialle per fig.401 con centralina

MULTILED 300 - OMOLOGATA CL. L9M

M300 - CERTIFICATA “CE” CL. L9H

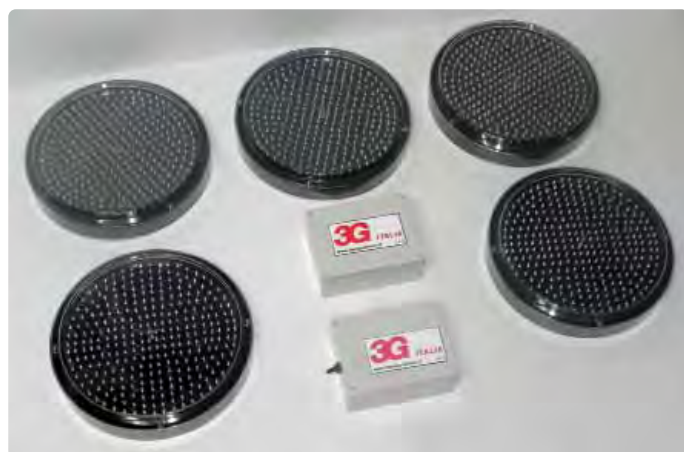

**KIT LAMPADE PER SEGNALAZIONE FIG. 400 / FIG. 1**

Sistema composto da 3 lampade multiled 300 gialle e 2 lampade led M300 gialle e centralina elettronica per la realizzazione della segnaletica luminosa prevista per le fig. 400 / fig. 1. La centralina elettronica provvede al pilotaggio delle lampade a led e alla regolazione della luminosità in base alla luce ambientale. Il sistema può essere alimentato a 12 o 24 Vd.c.

CODICE	DESCRIZIONE
436436015	Kit luci led e multiled gialle per fig.400 / fig.1 con centralina

Tutte le immagini inserite sono a scopo illustrativo. I prodotti possono subire modifiche.



## LAMPADA "VEGA" BIFACCIALE



- Sorgente luminosa a led a normale intensità
- Classe L3 gialla lampeggiante, rossa a luce fissa
- Lente diametro 180 mm.
- Interruttore interno ON/OFF
- Interruttore crepuscolare automatico sempre inserito
- Alimentazione con 1 o 2 batterie tipo 4R25-6V.
- Vano porta batterie con slitte per inserimento staffe per l'attacco a palo ø 48 o 60 mm. o cavalletto
- Apertura e chiusura facilitata: vite di serraggio apribile con normali utensili (cacciaviti o chiavi a brucola)
- Maniglia per il trasporto

## CONSIGLIATA SU STRADE URBANE

CODICE	DESCRIZIONE
434434500	Lampada led gialla bif. lampeggiante "VEGA"
434434501	Lampada led rossa bif. luce fissa "VEGA"

Confezione da 12 pz.

## LAMPADA "MOON" BIFACCIALE



- Sorgente luminosa a led a normale intensità
- Classe L3 gialla lampeggiante, rossa a luce fissa
- Lente diametro 180 mm.
- Interruttore interno ON/OFF
- Interruttore crepuscolare automatico sempre inserito
- Alimentazione con 1 batteria tipo 4R25-6V.
- Vano porta batterie
- Apertura e chiusura facilitata: vite di serraggio apribile con normali utensili (cacciaviti o chiavi a brucola)
- Maniglia per il trasporto
- Chiavetta compresa nr. 3 per ogni confezione

## CONSIGLIATA SU STRADE URBANE

CODICE	DESCRIZIONE
434434531	Lamp. led gialla bif. lampeg. c/staffa "MOON"
434434532	Lamp. led rossa bif. luce fissa c/staffa "MOON"
434434533	Staffa per lampade "MOON"

Confezione da 12 pz.

## LAMPADA "SUN/VEGA" BIFACCIALE



- Sorgente luminosa a led a normale intensità
- Classe L3 gialla lampeggiante, rossa a luce fissa
- Lente diametro 180 mm.
- Batteria interna ricaricabile
- Pannellino solare
- Interruttore interno ON/OFF
- Interruttore crepuscolare automatico sempre inserito
- Vano con slitte per inserimento staffe per l'attacco a palo ø 48 o 60 mm. o cavalletto
- Maniglia per il trasporto
- Autonomia 100 ore
- **Notevole risparmio del costo delle batterie e del tempo impiegato per la loro sostituzione**

## CONSIGLIATA SU STRADE URBANE

CODICE	DESCRIZIONE
434434523	Lamp. led gialla bif. lampeg. c/pannello solare "SUN/VEGA"
434434524	Lamp. led rossa bif. luce fissa c/pannello solare "SUN/VEGA"

Confezione da 12 pz.



CODICE	DESCRIZIONE
434434533	Staffa per lampade "MOON"



Obbligatoria e indispensabile per fissaggio lampade su cavalletti e pali.

CODICE	DESCRIZIONE
Fig. 5071/B	Staffa fissaggio lampeggiatori

LAMPADA "QUEEN" MONOFACCIALE



- Sorgente luminosa ad alta emissione
- Classe L7 + L8G omologata, gialla lampeggiante, rossa a luce fissa
- Lente (Fresnel) diametro 210 mm.
- Interruttore esterno 3 posizioni ON/OFF/NOTTURNO
- Alimentazione con 2 batterie tipo 4R25-6V. inseribili in qualunque orientazione (consigliate batterie H4R25 "PANTERA")
- Maniglia per trasporto
- Vano porta batterie con slitte per inserimento staffe per l'attacco a palo ø 48 o 60 mm. o cavalletto
- Apertura e chiusura facilitata: vite di serraggio apribile con normali utensili (cacciaviti o chiavi a brucola)
- Dado interno per vite di serraggio fissata alla carcassa

Confezione da 12 pz.

CODICE	DESCRIZIONE
434434508	Lampada multiled gialla monofacciale lampeggiante "QUEEN"
434434509	Lampada multiled rossa monofacciale luce fissa "QUEEN"

**OBBLIGATORIA** SU STRADE AD ALTO SCORRIMENTO, SUPERSTRADE E AUTOSTRADE

**OMOLOGATA L7 - L8G**

LAMPADA "KING" MONOFACCIALE

La lampada "KING", è stata progettata e realizzata per garantire elevatissima resistenza meccanica in caso di urti o cadute e il design compatto, garantisce una rapida installazione nelle più svariate situazioni. Un innovativo sistema di alloggiamento batteria con vite di sicurezza a 1/4 di giro, consente una rapida sostituzione della stessa senza dover rimuovere la lampada dai supporti e l'utilizzo di una lente a prismi concentrici permette di raggiungere elevata luminosità con consumi ridotti.



**CONFORME EN 12352  
SOLIDISSIMA  
INDISTRUTTIBILE  
CERTIFICATA "BAST"**

**OBBLIGATORIA** SU STRADE AD ALTO SCORRIMENTO, SUPERSTRADE E AUTOSTRADE

CODICE	DESCRIZIONE
434434519	Lampada led gialla monofacciale "KING"
434434520	Lampada led rossa monofacciale "KING"

- Classe L7 + L8G per versione monofacciale (gialla o rossa)
- Lente diametro 200 mm.
- Interruttore interno ON/OFF
- Interruttore interno per selezione modalità lampeggio/luce fissa
- Interruttore crepuscolare automatico sempre attivo per accensione durante ore notturne
- Spia luminosa per indicare l'avvenuta accensione
- Alimentazione con 1 batteria tipo 4R25-6V. inseribile in qualunque orientazione (consigliate batterie H4R25 "PANTERA")

**POSSIBILITA' DI REALIZZARE VERSIONE SINCRONIZZATA RADIO SEQUENZIALE**

Confezione da 12 pz.

ACCESSORI

FOTO	CODICE	DESCRIZIONE
	307000032	Staffa fissaggio lampade e radio a cavalletto fig. 5071/A
	430229069	Kit staffe fissaggio lampade e radio a palo

FOTO	CODICE	DESCRIZIONE
	401000011	Staffa fissaggio lampade su palo Ø 48 mm. senza viti
	440123003	Vite 8x70 testa quadra con dado
	401000030	Chiave per vite e dado per lampeggiatore

Per informazioni e preventivi, si prega di contattare il nostro ufficio tecnico / commerciale.

Tutte le immagini inserite sono a scopo illustrativo. I prodotti possono subire modifiche.





### MODELLO ELITE

L'impianto, composto da 2 carrelli semaforici richiudibili modello ELITE, rappresenta il TOP della gamma di semafori mobili da cantiere di nostra produzione ed è stato espressamente progettato per soddisfare le esigenze nel campo della cantieristica. La lanterna semaforica in posizione di riposo è completamente alloggiata all'interno del vano porta batteria in modo da essere protetta da urti accidentali. Questa caratteristica rende anche possibile il carico di materiali sui carrelli per ottimizzare gli spazi su furgoni e mezzi operativi e l'ingombro ridotto permette il trasporto anche con normali autovetture. Il sistema di apertura/chiusura è rapido e semplice da usare; è sufficiente bloccare la struttura con i 2 ganci a scatto per rendere operativo il semaforo in pochi secondi, la lanterna può essere regolata in altezza (sino a 220 cm.) per migliorare la visibilità a grande distanza. La lanterna semaforica modello Multiled, è realizzata in lamiera verniciata con polvere epossidica termoindurente, con lenti e visiere parasole in materiale plastico antiurto. L'utilizzo congiunto di led e lenti secondarie, permette di ottenere una elevatissima efficienza luminosa con conseguente abbattimento dei consumi e con una batteria da 100 Ah si hanno oltre 270 ore di autonomia. Il carrello semaforico è realizzato in lamiera verniciata con polvere epossidica termoindurente ed è dotato di sistema d'appoggio telescopico per la regolazione dell'inclinazione, di maniglia e ruotini per agevolarne la movimentazione. Il vano porta batteria permette di ospitare batterie di notevoli dimensioni (fino 180 Ah) ed è predisposto per la chiusura tramite lucchetto (non fornito).

**La lanterna semaforica è certificata secondo la norma EN 12368. Il sistema semaforico è approvato ed omologato dal Ministero delle Infrastrutture e dei Trasporti solo con l'utilizzo di nostre centraline.**

**OMOLOGAZIONE N. 4613**



Piede stabilizzatore per regolazione dell'inclinazione del semaforo



- Tensione di alimentazione 12 Vd.c.
- Assorbimento 0,4 Ah
- Dimensioni 93x45x53 ht. cm.
- Peso (esclusa batteria) 37 Kg. cad.

CODICE	DESCRIZIONE
431431004	Impianto semaforico mobile led richiudibile ELITE
431431023	Carrello semaforico singolo mobile led richiudibile ELITE

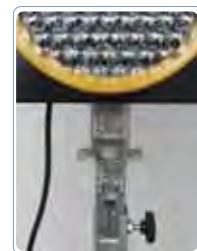

### ACCESSORI

FOTO	CODICE	DESCRIZIONE
	400122100	Batteria 12V. - 100Ah
	400122200	Batteria 12V. - 180Ah
	400100200	Coppia centrali quarzo CSQ_2V

FOTO	CODICE	DESCRIZIONE
	431431010	Centralina semaforica CSC_3V
	431431011	Centralina semaforica CSC_4V
	435435005	Alimentatore di tensione 30Watt con funzione caricabatteria

**MODELLO LIGHT**

L'impianto, composto da 2 carrelli semaforici richiudibili modello LIGHT, è stato espressamente progettato per minimizzare l'ingombro e facilitare il trasporto. La lanterna semaforica è richiudibile sul vano porta batteria in modo da ottimizzare gli spazi su furgoni e mezzi operativi e l'ingombro ridotto permette il trasporto anche con normali autovetture. Il sistema di apertura/chiusura è rapido e semplice da usare; è sufficiente bloccare la struttura con i 2 ganci a scatto per rendere operativo il semaforo in pochi secondi, la lanterna può essere regolata in altezza (sino a 220 cm.) per migliorare la visibilità a grande distanza. La lanterna semaforica modello Multiled, è realizzata in lamiera verniciata con polvere epossidica termoindurente, con lenti e visiere parasole in materiale plastico antiurto. L'utilizzo congiunto di led e lenti secondarie permette di ottenere una elevatissima efficienza luminosa con conseguente abbattimento dei consumi con una batteria da 100 Ah si hanno oltre 270 ore di autonomia. Il carrello semaforico è realizzato in lamiera verniciata con polvere epossidica termoindurente ed è dotato di sistema d'appoggio telescopico per la regolazione dell'inclinazione, maniglia e ruotini per agevolarne la movimentazione. Il vano porta batteria permette di ospitare batterie di notevoli dimensioni (fino 180 Ah) ed è predisposto per la chiusura tramite lucchetto (non fornito).

**La lanterna semaforica è certificata secondo la norma EN12368. Il sistema semaforico è approvato ed omologato dal Ministero delle Infrastrutture e dei Trasporti solo con l'utilizzo di nostre centraline.**

**OMOLOGAZIONE N. 4613**



Piede stabilizzatore per regolazione dell'inclinazione del semaforo

- Tensione di alimentazione 12 Vd.c.
- Assorbimento 0,4 Ah
- Dimensioni 83x42x60 ht. cm.
- Peso (esclusa batteria) 32 Kg. cad.



CODICE	DESCRIZIONE
431431021	Impianto semaforico mobile led richiudibile LIGHT
431431022	Carrello semaforico singolo mobile led richiudibile LIGHT

**ACCESSORI**

FOTO	CODICE	DESCRIZIONE
	400122100	Batteria 12V. - 100Ah
	400122200	Batteria 12V. - 180Ah
	400100200	Coppia centrali quarzo CSQ_2V

FOTO	CODICE	DESCRIZIONE
	431431010	Centralina semaforica CSC_3V
	431431011	Centralina semaforica CSC_4V
	435435005	Alimentatore di tensione 30Watt con funzione caricabatteria

Tutte le immagini inserite sono a scopo illustrativo. I prodotti possono subire modifiche.



CODICE	DESCRIZIONE
430229060	Cassonetto lanterna semaforica 3 luci "Light / Elite" fronte / retro



CODICE	DESCRIZIONE
430126009	Visiera parasole d. 200 per semaforo "Light / Elite"

CODICE	DESCRIZIONE
431231016	Lantern semaforica 3 luci "Light / Elite" fronte / retro



CODICE	DESCRIZIONE
430126008	Lente d. 200 per semaforo "Light / Elite"



CODICE	DESCRIZIONE
430208020	Scheda led rossi



CODICE	DESCRIZIONE
430208019	Scheda led gialli

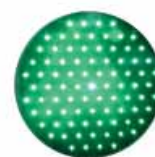

CODICE	DESCRIZIONE
430208018	Scheda led verdi



CODICE	DESCRIZIONE
411000014	Cavo riduzione per centralina con connettore grande

N.B. Il cavo serve solo per adattare le centraline CSQ-2V vecchio modello (connettore cilindrico) con lanterna semaforo nuovo modello (connettore quadrato ILME 5 poli)



CODICE	DESCRIZIONE
411000015	Adattatore per centralina semaforica

N.B. L'adattatore serve solo per adattare le centraline CSQ-2V nuovo modello con lanterna semaforo vecchio modello (connettore cilindrico)  
**Disponibile fino a esaurimento scorte**

**Per informazioni e preventivi, si prega di contattare il nostro ufficio tecnico / commerciale.**

CODICE	DESCRIZIONE
400400008	Carrello semaforico richiudibile Elite 2019



CODICE	DESCRIZIONE
400400007	Carrello semaforico richiudibile Light 2019



CODICE	DESCRIZIONE
400900002	Coperchio carrello Elite 2019 (compreso di viti)

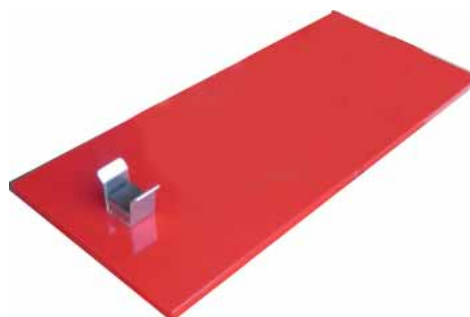

CODICE	DESCRIZIONE
400900001	Coperchio carrello Light 2019 (compreso di viti)

CODICE	DESCRIZIONE
250303006	Asta zincata asolata per semaforo "Light / Elite" 2019



CODICE	DESCRIZIONE
400900000	Piede per semaforo "Light / Elite" 2019



CODICE	DESCRIZIONE
409000006	Ruota per semaforo con viti "Light / Elite"



CODICE	DESCRIZIONE
251636400	Spinotto con sicura



CODICE	DESCRIZIONE
250880010	Chiusura a leva regolabile

Per informazioni e preventivi, si prega di contattare il nostro ufficio tecnico / commerciale.

Tutte le immagini inserite sono a scopo illustrativo. I prodotti possono subire modifiche.





### IMPIANTI SEMAFORICI CON DISPOSITIVO COUNT-DOWN

Il dispositivo count-down semaforico è un modulo aggiuntivo da applicare ai semafori e alle centraline di nostra produzione che permette di visualizzare i secondi mancanti al cambio di colore. La visualizzazione dei secondi è ottenuta mediante display a led a 7 segmenti di altezza 170 mm. Il dispositivo count-down è dotato di centralina elettronica con auto apprendimento della durata dei cicli semaforici e regolazione automatica dell'intensità luminosa in funzione dell'illuminamento ambientale. La parte elettronica è racchiusa in un contenitore metallico verniciato a polvere epossidica, è dotato di agganci rapidi per poter essere fissato velocemente e facilmente sulla sommità della lanterna semaforica. Il display è disponibile nella versione monocolori in cui la luce emessa è di colore bianco per tutti e 3 i colori del semaforo e nella versione 3 colori in cui i colori del display corrispondono al colore presente sulla lanterna semaforica.

**Il dispositivo count-down semaforico è compatibile con le centraline di nostra produzione.**

- Tensione di alimentazione 12 Vd.c.
- Assorbimento 0,4 Ah
- Dimensioni 4x25x25 ht. cm.
- Predisposto per lanterne multiled



Nuovo piede stabilizzatore per regolazione dell'inclinazione del semaforo

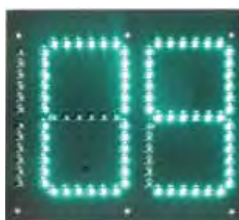

CODICE	DESCRIZIONE
431431027	Dispositivo count-down 3 colori (rosso - giallo - verde)

CODICE	DESCRIZIONE
431431020	Dispositivo count-down 1 colore bianco

### LANTERNE SEMAFORICHE LED CERTIFICATE EN 12368

Lanterne semaforiche led a 1, 2 o 3 luci, indicate per la realizzazione di impianti semaforici per la gestione di parcheggi, uscita ed entrata mezzi da cantiere o di soccorso, garage, aree private, viabilità aziendale. Sono predisposte per fissaggio a palo mediante staffe a ponte  $\varnothing$  48 o 60 mm. e a muro tramite mensola (da ordinare separatamente) e devono essere alimentate a 12 Vd.c.



CODICE	DESCRIZIONE
431231013	Lanterna semaforica a 1 luce rossa a 12Vd.c. attacco palo/muro
431231014	Lanterna semaforica a 1 luce gialla a 12Vd.c. attacco palo/muro
431231015	Lanterna semaforica a 1 luce verde a 12Vd.c. attacco palo/muro
431231009	Lanterna semaforica a 2 luci rosso/verde a 12Vd.c. attacco palo/muro
431231012	Lanterna semaforica a 3 luci rosso/gialla/verde a 12Vd.c. attacco palo/muro
430229047	Mensola con piastra per fissaggio lanterna semaforica a muro con staffa
250805007	Kit staffe/bullon. nr. 5 $\varnothing$ 48 mm. (nr. 2 staffe-4 viti-4 dadi)
250805008	Kit staffe/bullon. nr. 6 $\varnothing$ 60 mm. (nr. 2 staffe-4 viti-4 dadi)

**Per informazioni e preventivi, si prega di contattare il nostro ufficio tecnico / commerciale.**

## OMOLOGAZIONE N. 4613

Le centraline sono approvate ed omologate dal Ministero solo con l'utilizzo delle nostre lanterne Multiled.

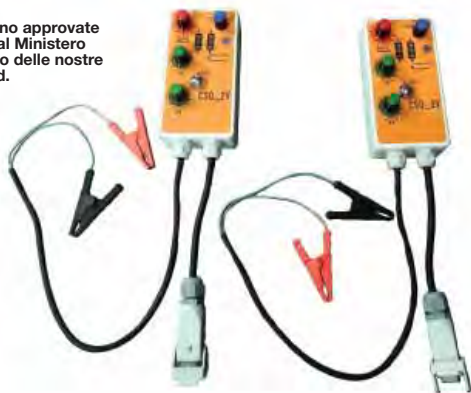

CODICE	DESCRIZIONE
400100200	Coppia centrali quarzo CSQ_2V

## CENTRALINA SEMAFORICA 2 VIE MODELLO CSQ\_2V

Permette la gestione di impianti semaforici temporanei a 2 vie senza cavi di collegamento. L'utilizzo dei classici interruttori rotativi e di pulsanti in metallo antivandalico rende il sistema semplice da utilizzare senza comprometterne affidabilità e funzionalità.

Per la messa in opera del sistema semaforico è sufficiente impostare i selettori in modo che i tempi delle fasi siano identici su entrambe le centraline e pigiare contemporaneamente un pulsante su entrambi i dispositivi. Una batteria interna provvede al mantenimento della sincronizzazione durante eventuali movimentazioni. Un sistema di spie luminose segnala l'avvenuta sincronizzazione, le fasi attualmente presenti sulle lanterne semaforiche e lo stato di carica della batteria. Oltre al normale ciclo semaforico è possibile impostare il giallo lampeggiante o spegnere le lanterne. Il sistema di controllo consente di mantenere il sincronismo passando da una funzione all'altra, in modo da permettere l'utilizzo del giallo lampeggiante durante la notte e il normale ciclo semaforico durante il giorno senza dover effettuare ogni volta la sincronizzazione.

## CENTRALINA SEMAFORICA 2, 3 E 4 VIE

## MODELLI CSC\_2V, CSC\_3V E CSC\_4V

Permette di regolare impianti semaforici temporanei a 2, 3 o 4 vie con cavi di collegamento e l'utilizzo di questo prodotto è consigliato per cantieri di lunga durata. Ogni lanterna semaforica deve essere collegata alla centralina mediante cavo di collegamento da ordinarsi separatamente.

L'utilizzo dei classici interruttori rotativi rende il prodotto semplice da utilizzare senza comprometterne affidabilità e funzionalità. Per la messa in opera del sistema semaforico è sufficiente impostare i selettori selezionando la temporizzazione desiderata. Oltre al normale ciclo semaforico è possibile impostare il giallo lampeggiante o spegnere le lanterne. Un sistema di spie luminose segnala le fasi attualmente presenti sulle lanterne semaforiche e lo stato di carica della batteria. La centralina è predisposta per l'utilizzo con i carrelli semaforici di nostra produzione.



## CENTRALINA SEMAFORICA 3 E 4 VIE

## MODELLI CSQ\_3V E CSQ\_4V

Permette di regolare impianti semaforici temporanei a 3 o 4 vie senza cavi di collegamento e l'utilizzo di questo prodotto è consigliato per cantieri di breve durata.

Ogni singola centralina viene collegata ad una lanterna semaforica tramite cavo. Per la messa in opera del sistema semaforico è sufficiente impostare i selettori in modo che i tempi delle fasi siano identici su tutti i dispositivi e pigiare contemporaneamente un pulsante su tutte le centraline. Una batteria interna provvede al mantenimento della sincronizzazione durante eventuali movimentazioni.

La centralina è predisposta per l'utilizzo con i carrelli semaforici di nostra produzione.



133

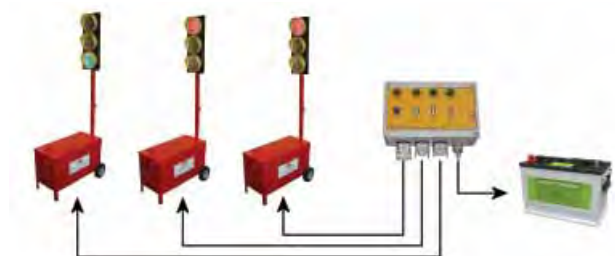

Schema di connessione semaforo CSC

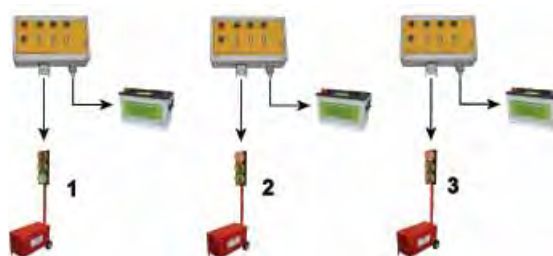

Schema di connessione semaforo CSQ

CODICE	DESCRIZIONE
431431016	Centralina semaforica CSC_2V
431431010	Centralina semaforica CSC_3V
431431011	Centralina semaforica CSC_4V
431431023	Carrello semaforico singolo mobile led richiudibile ELITE
431431022	Carrello semaforico singolo mobile led richiudibile LIGHT

CODICE	DESCRIZIONE
431431024	Centralina semaforica CSQ_3V
431431025	Centralina semaforica CSQ_4V
431431023	Carrello semaforico singolo mobile led richiudibile ELITE
431431022	Carrello semaforico singolo mobile led richiudibile LIGHT

Su richiesta è possibile realizzare personalizzazioni e applicazioni particolari, chiedere al nostro ufficio tecnico / commerciale.

Tutte le immagini inserite sono a scopo illustrativo. I prodotti possono subire modifiche.

**ALIMENTATORE DI TENSIONE CON CARICABATTERIA**

Prodotto specifico per alimentare gli impianti semaforici da cantiere a led tramite tensione di rete o rete pubblica.

Il trasformatore può essere connesso ad una batteria tampone (minimo 18 Ah) in caso di assenza della tensione di rete il sistema commuta automaticamente sulla batteria, in modo da garantire la continuità di servizio dell'impianto semaforico e il sistema provvede alla ricarica della batteria in modo automatico.



CODICE	DESCRIZIONE
435435005	Alimentatore di tensione 30Watt con funzione caricabatteria
435435028	Alimentatore di tensione 60Watt con funzione caricabatteria

**IMPIANTI SEMAFORICI SPECIALI**

Sistemi semaforici realizzati su richiesta per far fronte a particolari esigenze quali:

- Pulsanti o sensori per chiamate prioritarie
- Sistemi di comando remoti via radio o via cavo
- Sistemi alimentati con pannelli fotovoltaici per cantieri di lunga durata
- Sistemi multi semaforici
- Sistemi semaforici per regolare la viabilità per mezzi da cantiere o di soccorso, garage e parcheggi
- Sistemi di segnalazione per eventi critici (frane o allagamenti)



CODICE	DESCRIZIONE
431999999	Impianti semaforici speciali



*Su richiesta è possibile realizzare personalizzazioni e applicazioni particolari, chiedere al nostro ufficio tecnico / commerciale.*





### BATTERIA ECOLOGICA "TIGRE"

- Batteria ecologica 4R25
- Per l'alimentazione di tutti i lampeggiatori
- Media durata
- Dimensioni 6,5x6,5x9,5 cm.
- 0% mercurio e cadmio
- 6V. - 5Ah
- Ecologica non ricaricabile

**Confezione da 24 pz.**

CODICE	DESCRIZIONE
402642500	Batteria ecologica 6V. - 4R25

### BATTERIA ECOLOGICA 45 Ah "LEONESSA"

- Batteria ecologica H4R25AIR
- Per l'alimentazione di tutti i lampeggiatori
- Alta capacità air-alkaline
- Aumenta l'autonomia e le prestazioni dei lampeggiatori
- Dimensioni 6,5x6,5x9,5 cm.
- 0% mercurio e cadmio
- 6V. - 45Ah
- Ecologica non ricaricabile



**Confezione da 12 pz.**

CODICE	DESCRIZIONE
402500360	Batteria ecologica 6V. - 45Ah



### BATTERIA ECOLOGICA 25 Ah "PANTERA"

- Batteria ecologica H4R25AIR
- Per l'alimentazione di tutti i lampeggiatori
- Alta capacità air-alkaline
- Aumenta l'autonomia e le prestazioni dei lampeggiatori
- Dimensioni 6,5x6,5x9,5 cm.
- 0% mercurio e cadmio
- 6V. - 25Ah
- Ecologica non ricaricabile

**Confezione da 12 pz.**

CODICE	DESCRIZIONE
402250360	Batteria ecologica 6V. - 25Ah

### ACCUMULATORE CON ACIDO

- Batteria al piombo con acido
- Per l'alimentazione di tutti i dispositivi elettronici
- 12V. - 50Ah, kg. 14 circa
- 12V. - 100Ah, kg. 22 circa
- 12V. - 180Ah, kg. 40 circa
- Ricaricabile



CODICE	DESCRIZIONE
430122005	Batteria 12V. - 50Ah
400122100	Batteria 12V. - 100Ah
400122200	Batteria 12V. - 180Ah

135



### ACCUMULATORE AL GEL

- Batteria al gel ermetica
- 12V. - 5Ah
- 12V. - 7,2Ah
- 12V. - 18Ah
- 12V. - 45Ah
- Ricaricabile

CODICE	DESCRIZIONE
430122015	Batteria al gel ermetica 12V. - 5Ah
430122010	Batteria al gel ermetica 12V. - 7,2Ah
430122002	Batteria al gel ermetica 12V. - 18Ah
430122014	Batteria al gel ermetica 12V. - 45Ah

### KIT ALIMENTAZIONE 2 BATTERIE 4R25

Si compone di un contenitore plastico in cui alloggiare nr. 2 batterie tipo 4R25 e un cavo dotato di connettore plastico circolare compatibile con i sistemi di nostra produzione (lampade led e pannelli luminosi). Il prodotto è consigliato per installazioni in cui è necessario avere un sistema di alimentazione facile da usare sia per peso che per dimensioni.

CODICE	DESCRIZIONE
435435006	Pacco batteria 12V. per nr. 2 batterie 4R25 (batterie escluse)



**Per informazioni e preventivi di altri Amperaggi, si prega di contattare il nostro ufficio tecnico / commerciale.**

Tutte le immagini inserite sono a scopo illustrativo. I prodotti possono subire modifiche.



**KIT ALIMENTAZIONE CON BATTERIA RICARICABILE DA AUTOMEZZO**

Sistema di alimentazione ricaricabile tramite accendisigari 12 Vd.c. E' dotato di un cavo di uscita per la connessione del carico e di un cavetto adattatore provvisto di spina accendisigari per la ricarica. Il prodotto è consigliato per installazioni in cui è necessario avere un sistema di alimentazione sempre pronto all'uso e di ridotte dimensioni.

**Per informazioni e preventivi di altri Amperaggi, si prega di contattare il nostro ufficio tecnico / commerciale**

CODICE	DESCRIZIONE
435435023	Pacco batteria ricaricabile 7Ah
435435022	Pacco batteria ricaricabile 18Ah

**KIT ALIMENTAZIONE DA RETE ELETTRICA**

Sistema di alimentazione da rete elettrica 230 Va.c. a 12 Vd.c. E' dotato di cavo di ingresso su cui connettere la linea elettrica e di cavo di uscita per la connessione del carico, il connettore di uscita è compatibile con i sistemi di nostra produzione.

**Per informazioni e preventivi di altri Wattaggi, si prega di contattare il nostro ufficio tecnico / commerciale.**

CODICE	DESCRIZIONE
435435000	Alimentatore 230Va.c. - 12Vd.c. - 15Watt
435435003	Alimentatore 230Va.c. - 12Vd.c. - 30Watt
435435004	Alimentatore 230Va.c. - 12Vd.c. - 60Watt

**KIT ALIMENTAZIONE DA RETE PUBBLICA**

Sistema di alimentazione da rete pubblica 230 Va.c. a 12 Vd.c. con batteria tampone e commutazione automatica. E' dotato di cavo di ingresso su cui connettere la linea pubblica e di cavo di uscita per la connessione del carico, il connettore di uscita è compatibile con i sistemi di nostra produzione. Permette l'accumulo di energia durante le ore notturne in cui è presente la rete pubblica e la commutazione in modo automatico sul funzionamento a batteria durante le ore diurne.

**Per informazioni e preventivi di altri Amperaggi / Wattaggi, si prega di contattare il nostro ufficio tecnico / commerciale.**

CODICE	DESCRIZIONE
435435025	Alimentatore 230Va.c. - 12Vd.c. - 15Watt con batteria tampone 7Ah
435435026	Alimentatore 230Va.c. - 12Vd.c. - 30Watt con batteria tampone 18Ah
435435027	Alimentatore 230Va.c. - 12Vd.c. - 60Watt con batteria tampone 45Ah



## KIT ALIMENTAZIONE FOTOVOLTAICO DA 5 - 10 - 20WATT

Il kit alimentazione fotovoltaico si compone di un pannello fotovoltaico, di una batteria tampone e di un regolatore di carica. Il sistema permette di alimentare carichi a 12 Vd.c. sfruttando l'energia solare. Il connettore di uscita è compatibile con i sistemi di nostra produzione e il kit è predisposto per l'applicazione in testa al palo diametro 60 mm. ed è possibile ordinare separatamente l'apposito canotto per l'applicazione su pali di altre dimensioni.



CODICE	DESCRIZIONE
435435021	Kit alimentazione fotovoltaico 5Watt
435435009	Kit alimentazione fotovoltaico 10Watt
435435002	Kit alimentazione fotovoltaico 20Watt

### ACCESSORI

FOTO	CODICE	DESCRIZIONE
	430229082	Canotto di riduzione da palo 90 a 60 (solo per kit fotovoltaici da 5, 10, 20Watt)

## KIT ALIMENTAZIONE FOTOVOLTAICO DA 50 - 80 - 140WATT

Il kit alimentazione fotovoltaico si compone di un pannello fotovoltaico, di una batteria tampone e di un regolatore di carica. Il sistema permette di alimentare carichi a 12 Vd.c. sfruttando l'energia solare. Il connettore di uscita è compatibile con i sistemi di nostra produzione e il kit è predisposto per l'applicazione su palo diametro 60 mm.

*Per l'applicazione su pali di altre dimensioni, si prega di specificare il diametro al momento del preventivo e/o ordine.*



CODICE	DESCRIZIONE
435435007	Kit alimentazione fotovoltaico 50Watt
435435010	Kit alimentazione fotovoltaico 80Watt
435435020	Kit alimentazione fotovoltaico 140Watt

*Per informazioni e preventivi di altri Wattaggi, si prega di contattare il nostro ufficio tecnico / commerciale.*

Tutte le immagini inserite sono a scopo illustrativo. I prodotti possono subire modifiche.



#### DISSUASORE DI VELOCITA' MODELLO BASIC

L'impianto è composto da un radar per la rilevazione degli autoveicoli e da una coppia di lampade Multiled 100 o led M200 lampeggianti gialle che si attivano in caso di superamento della velocità impostata. La soglia di velocità viene impostata in fabbrica e non è programmabile. L'apparato deve essere alimentato a 12 Vd.c. mediante trasformatore di rete 60 Watt o kit alimentazione fotovoltaica 50 Watt. Può essere fornito già installato su targa segnaletica, da ordinarsi separatamente. Le dimensioni della targa devono tenere conto della tipologia di lampade e del bozzetto del segnale.

**Lampada Multiled 100 di diametro 100 mm. omologata cl. L2H e certificata "CE" secondo Reg. Eur. 305/2011, norma di riferimento EN12352**

**Lampada led M200 di diametro 200 mm. omologata cl. L8H e certificata "CE" secondo Reg. Eur. 305/2011, norma di riferimento EN12352.**



CODICE	DESCRIZIONE
437437035	Dissuasore di velocità basic con lampade led M200 gialle
437437036	Dissuasore di velocità basic con lampade multiled 100 gialle

#### DISSUASORE DI VELOCITA' MODELLO SPEED DISPLAY

Il sistema è composto da un radar per la rilevazione degli autoveicoli e da un display a led (altezza caratteri 280 mm) che si attiva quando la velocità degli autoveicoli supera la soglia impostata. Il tutto integrato in contenitore realizzato con profili di alluminio estruso. L'apparato deve essere alimentato a 12 Vd.c. mediante trasformatore di rete 60 Watt o kit alimentazione fotovoltaica 50 Watt. Il display è predisposto per il montaggio su targa e/o a palo. Può essere fornito già installato su targa segnaletica, da ordinarsi separatamente. Le dimensioni della targa devono tenere conto della tipologia di lampade e del bozzetto del segnale. Per aumentare l'efficacia del messaggio, si può abbinare al display una coppia di lampade Multiled 100 o led M200 lampeggianti gialle che si attivano in caso di superamento della velocità impostata. La soglia di velocità di accensione per il display e per le eventuali lampade, possono essere programmate dall'utente in modo rapido e semplice (non necessita di collegamento a computer). E' disponibile nella versione a 2 e a 3 cifre.

Dimensioni display a 2 cifre: 530x410x80 mm.

Dimensioni display a 3 cifre: 590x410x80 mm.



CODICE	DESCRIZIONE
437437020	Dissuasore di velocità display 2 cifre
437437011	Dissuasore di velocità display 3 cifre
437437025	Dissuasore di velocità display 2 cifre + scritta
437437021	Dissuasore di velocità display 3 cifre + scritta



#### ACCESSORI



FOTO	CODICE	DESCRIZIONE
	434434227	Impianto doppio multiled 100 lampeggio flash per dissuasore di velocità
	434434228	Impianto doppio led M200 lampeggio flash per dissuasore di velocità

FOTO	CODICE	DESCRIZIONE
	435435004	Alimentatore 230Va.c. - 12Vd.c. - 60Watt
	435435007	Kit alimentazione fotovoltaico 50Watt

**Su richiesta è possibile realizzare personalizzazioni e applicazioni particolari, chiedere al nostro ufficio tecnico / commerciale.**

**DISSUASORE DI VELOCITA' MODELLO RALLENTA**

L'impianto è composto da un radar per la rilevazione della velocità degli autoveicoli e da un display alfanumerico a led che si attiva in caso di superamento della velocità impostata e visualizza la scritta "RALLENTA". Il tutto integrato in contenitore realizzato con profili di alluminio estruso. L'apparato deve essere alimentato a 12 Vd.c. mediante trasformatore di rete 60 Watt o kit alimentazione fotovoltaica 50 Watt. Il display "RALLENTA" è predisposto per il montaggio su targa e/o a palo. Può essere fornito già installato su targa segnaletica, da ordinarsi separatamente. Le dimensioni della targa devono tenere conto della tipologia di lampade e del bozzetto del segnale. Per aumentare l'efficacia del messaggio, si può abbinare al display una coppia di lampade Multiled 100 o led M200 lampeggianti gialle che si attivano in caso di superamento della velocità impostata.

La soglia di velocità di accensione per la scritta "RALLENTA" e per le eventuali lampade, possono essere programmate dall'utente in modo rapido e semplice (non necessita di collegamento a computer).

Su richiesta è possibile visualizzare anche le diciture "-3 PUNTI", "-6 PUNTI" e "-10 PUNTI" o la velocità di percorrenza degli autoveicoli.

Dimensioni display scritta "RALLENTA": 840x220x80 mm.



CODICE	DESCRIZIONE
437437037	Dissuasore di velocità modello "rallenta"

**DISSUASORE DI VELOCITA' MODELLO SPEED DISPLAY CON RALLENTA**

Il sistema è composto da un radar per la rilevazione degli autoveicoli, da un display a led (altezza caratteri 280 mm) per la visualizzazione della velocità e da un display a led alfanumerico (altezza caratteri 100 mm.) per la visualizzazione della scritta "RALLENTA". I 2 display si attivano quando viene rilevata una velocità maggiore di quella impostata. Le soglie di attivazione possono essere differenti per i 2 display. L'apparato deve essere alimentato a 12 Vd.c. mediante trasformatore di rete 60 Watt o kit alimentazione fotovoltaica 50 Watt.

Il display è realizzato in alluminio scatolato ed è predisposto per il montaggio su targa e/o a palo. Può essere fornito già installato su targa segnaletica, da ordinarsi separatamente. Le dimensioni della targa devono tenere conto della tipologia di lampade e del bozzetto del segnale. Per aumentare l'efficacia del messaggio, si può abbinare al display una coppia di lampade Multiled 100 o led M200 lampeggianti gialle che si attivano con il display "RALLENTA". La soglia di velocità di accensione per il display, per la scritta "RALLENTA" e per le eventuali lampade, possono essere programmate dall'utente in modo rapido e semplice (non necessita di collegamento a computer). E' disponibile nella versione a 2 e a 3 cifre.

Su richiesta è possibile visualizzare anche le diciture "-3 PUNTI", "-6 PUNTI" e "-10 PUNTI".

Dimensioni display: 770x560x80 mm.



CODICE	DESCRIZIONE
437437025	Dissuasore di velocità display 2 cifre + scritta
437437021	Dissuasore di velocità display 3 cifre + scritta

**ACCESSORI**

FOTO	CODICE	DESCRIZIONE
	434434227	Impianto doppio multiled 100 lampeggio flash per dissuasore di velocità
	434434228	Impianto doppio led M200 lampeggio flash per dissuasore di velocità

FOTO	CODICE	DESCRIZIONE
	435435004	Alimentatore 230Va.c. - 12Vd.c. - 60Watt
	435435007	Kit alimentazione fotovoltaico 50Watt

**Su richiesta è possibile realizzare personalizzazioni e applicazioni particolari, chiedere al nostro ufficio tecnico / commerciale.**

Tutte le immagini inserite sono a scopo illustrativo. I prodotti possono subire modifiche.



**DISSUASORE DI VELOCITA' MODELLO SPEED DISPLAY SU CARRELLO**

Il sistema è composto da un radar per la rilevazione degli autoveicoli e un display a led per visualizzare la velocità.

Il display è installato su un carrello ed è completamente custodito all'interno del vano porta batteria, congiuntamente alla targa in VTR "CONTROLLO ELETTRONICO DELLA VELOCITA'".

Le dimensioni sono tali da permetterne il trasporto anche su autovetture. Indicato per le zone di cantiere o in prossimità di dispositivi autovelox.

La soglia di velocità di accensione per il display può essere programmata dall'utente in modo rapido e semplice (non necessità di collegamento a computer).



Nuovo piede stabilizzatore per regolazione dell'inclinazione del display



CODICE	DESCRIZIONE
437437033	Dissuasore di velocità display su carrello 2 cifre
437437034	Dissuasore di velocità display su carrello 3 cifre

**ACCESSORI**

FOTO	CODICE	DESCRIZIONE
	430122005	Batteria 12V. - 50Ah

**DISSUASORE DI VELOCITA' MODELLO SPEED DISPLAY SU CAVALLETTO**

Il sistema è composto da un radar per la rilevazione degli autoveicoli e un display a led per visualizzare la velocità.

Dotato di batteria interna e sistema di ricarica da autoveicolo mediante presa "accendisigari".

Il display è installato su cavalletto richiudibile portatile a basso ingombro insieme alla targa in VTR "CONTROLLO ELETTRONICO DELLA VELOCITA'".

Le dimensioni sono tali da permetterne il trasporto anche su autovetture. Indicato per le zone di cantiere o in prossimità di dispositivi autovelox.

La soglia di velocità di accensione per il display può essere programmata dall'utente in modo rapido e semplice (non necessità di collegamento a computer).

CODICE	DESCRIZIONE
437437029	Dissuasore di velocità display su cavalletto 2 cifre
437437030	Dissuasore di velocità display su cavalletto 3 cifre

**DISSUASORE DI VELOCITA' MODELLO SPEED DISPLAY A VALIGETTA**

Il sistema è composto da un radar per la rilevazione degli autoveicoli e un display a led per visualizzare la velocità. Dotato di batteria interna e sistema di ricarica da autoveicolo mediante presa "accendisigari", completo di maniglia per il trasporto. Indicato per autoscuole che necessitano di visualizzare la velocità durante i test di guida di motocicli e motoveicoli. La soglia di velocità di accensione per il display può essere programmata dall'utente in modo rapido e semplice (non necessità di collegamento a computer).

CODICE	DESCRIZIONE
437437031	Dissuasore di velocità display a valigetta 2 cifre
437437032	Dissuasore di velocità display a valigetta 3 cifre

**Per informazioni e preventivi, si prega di contattare il nostro ufficio tecnico / commerciale.**

**LAMPADA DI SICUREZZA LED ROSSA**

- Corpo in policarbonato antiurto
- Led ad elevata efficienza
- Alimentazione con 2 mezze torce da 1,5 Vd.c.
- Lunghezza totale 55 cm.
- Parte luminosa 33 cm., ø 52 mm.
- 2 funzioni lampeggiante o luce fissa

CODICE	DESCRIZIONE
405550213	Lampada di sicurezza led rossa fig. 5079/A



Luce lampeggiante



Luce fissa

**LAMPADA DI SICUREZZA LED RICARICABILE**

La torcia offre performance ottiche eccellenti con un design compatto (corpo in alluminio nero e cono in polipropilene). Con un fascio luminoso a led regolabile, la torcia consente di realizzare tre effetti luminosi a luce fissa, a luce fissa bassa intensità e a luce lampeggiante. Dispositivo con batteria ricaricabile (tempo massimo di ricarica 150 minuti) e carica batteria (240 Vd.c. e da auto) forniti in dotazione, cono di segnalazione di colore arancio, resistente alle basse e alte temperature -30° +50°C.

CODICE	DESCRIZIONE
405550218	Lampada di sicurezza led ricaricabile fig. 5081



**PALETTA SEGNALETICA LED LUMINOSA**

- Materiale resistente agli urti
- Funziona con 3 batterie 1,5 Vd.c. (escluse) da inserire nell'impugnatura
- Scritte stampate su richiesta
- Tensione 4,5 Vd.c.
- Dimensioni 7x9x45 cm.
- Peso 0,7 Kg. circa
- Colore rosso/verde



CODICE	DESCRIZIONE
405550219	Paletta segnaletica luminosa a led fig. 5083

**OCCHIO DI GATTO AD ALTA LUMINOSITA' "SOLARLED"**

Realizzato in alluminio e policarbonato ad alta resistenza, bifacciale di colore bianco, dimensioni 10x10x2 ht. cm., peso 500 gr., alimentazione a pannello solare e batteria ricaricabile, led 6-8000 mcd Ø 8 mm., lampeggi 1/2 Hz., visibilità a 800 mt., sensore luminoso, IP68 resistenza alla compressione 1000 Kg/cm., resistente alle basse e alte temperature -35° +75°C.

Confezione da 2 pz.

Prodotto non certificato

CODICE	DESCRIZIONE
713331140	Occhio di gatto solarled bianco fig. 2827/A



Per informazioni e preventivi, si prega di contattare il nostro ufficio tecnico / commerciale.

Tutte le immagini inserite sono a scopo illustrativo. I prodotti possono subire modifiche.

### PEDONE BASIC

Sistema luminoso per la segnalazione dei passaggi pedonali composto da lampade a led lampeggianti gialle già installate su targa in alluminio o CG10 con pellicola rifrangente cl.1 o cl.2 prismatica (su richiesta). Le lampade sono sempre attive e permettono di allertare a distanza gli utenti della strada. L'impianto è disponibile su targhe 20x60 o 30x60 cm. da applicare su passaggi pedonali già esistenti o nella variante su targhe 60x90 cm. per nuove applicazioni. E' possibile avere la versione monofacciale o bifacciale e l'impianto funziona a 12 Vd.c. e può essere alimentato mediante alimentatori da rete elettrica o pubblica o kit di alimentazione fotovoltaico. Staffe di fissaggio a palo escluse.



Targa 20x60 all. 25/10 con impianto doppio multiled 100 lampeggiante giallo omologato cl. L2H e certificato "CE"



Targa 30x60 all. 25/10 con impianto doppio led M200 lampeggiante giallo omologato cl. L8H e certificato "CE"



Targa 60x90 CG10 con impianto doppio multiled 100 lampeggiante giallo omologato cl. L2H e certificato "CE"



Targa 60x90 CG10 con impianto doppio led M200 lampeggiante giallo omologato cl. L8H e certificato "CE"

CODICE	DESCRIZIONE
439410100	<b>Pedone Basic</b> 20x60 all. 25/10 cl.1 con impianto doppio multiled 100 lampeggiante giallo monofacciale su targa
439420300	<b>Pedone Basic</b> 20x60 all. 25/10 cl.1 con impianto doppio multiled 100 lampeggiante giallo bifacciale su targa
439410210	<b>Pedone Basic</b> 30x60 all. 25/10 cl.1 con impianto doppio led M200 lampeggiante giallo monofacciale su targa
439420410	<b>Pedone Basic</b> 30x60 all. 25/10 cl.1 con impianto doppio led M200 lampeggiante giallo bifacciale su targa
439410101	<b>Pedone Basic</b> 20x60 all. 25/10 cl.2 pr. con impianto doppio multiled 100 lampeggiante giallo monofacciale su targa
	<b>Pedone Basic</b> 20x60 all. 25/10 cl.2 pr. con impianto doppio multiled 100 lampeggiante giallo bifacciale su targa

CODICE	DESCRIZIONE
439410124	<b>Pedone Basic</b> 60x90 CG10 cl.1 con impianto doppio multiled 100 lampeggiante giallo monofacciale su targa
439420324	<b>Pedone Basic</b> 60x90 CG10 cl.1 con impianto doppio multiled 100 lampeggiante giallo bifacciale su targa
439410224	<b>Pedone Basic</b> 60x90 CG10 cl.1 con impianto doppio led M200 lampeggiante giallo monofacciale su targa
439420424	<b>Pedone Basic</b> 60x90 CG10 cl.1 con impianto doppio led M200 lampeggiante giallo bifacciale su targa
439420320	<b>Pedone Basic</b> 60x90 all. 25/10 cl.1 con impianto doppio multiled 100 lampeggiante giallo bifacciale su targa
439420420	<b>Pedone Basic</b> 60x90 all. 25/10 cl.1 con impianto doppio led M200 lampeggiante giallo bifacciale su targa

#### ACCESSORI

FOTO	CODICE	DESCRIZIONE
	435435021	Kit alimentazione fotovoltaico 5Watt
	435435009	Kit alimentazione fotovoltaico 10Watt
	435435002	Kit alimentazione fotovoltaico 20Watt

FOTO	CODICE	DESCRIZIONE
	435435000	Alimentatore 230Va.c. - 12Vd.c. - 15Watt
	435435025	Alimentatore 230Va.c. - 12Vd.c. - 15Watt con batteria tampone 7Ah
	435435003	Alimentatore 230Va.c. - 12Vd.c. - 30Watt
	435435026	Alimentatore 230Va.c. - 12Vd.c. - 30Watt con batteria tampone 18Ah

**Su richiesta è possibile realizzare personalizzazioni e applicazioni particolari, chiedere al nostro ufficio tecnico / commerciale.**

Tutte le immagini inserite sono a scopo illustrativo. I prodotti possono subire modifiche.

## PEDONE RADIO

Sistema luminoso per la segnalazione dei passaggi pedonali composto da lampade a led lampeggianti gialle già installate su targa in alluminio o CG10 con pellicola rifrangente cl.1 o cl.2 prismatica (su richiesta), sensore presenza pedone a doppia tecnologia e sistema di comunicazione radio.

Le lampade entrano in funzione solo quando viene rilevato un pedone, l'impianto radio permette l'accensione delle sorgenti luminose anche sull'altra parte della carreggiata, è pronto all'uso e di facile installazione.

L'impianto è disponibile nella versione su targhe 20x60 o 30x60 cm. da applicare su passaggi pedonali già esistenti, o nella variante su targhe 60x90 cm. per nuove applicazioni. E' possibile avere la versione monofacciale o bifacciale e l'impianto funziona a 12 Vd.c. e può essere alimentato mediante alimentatori da rete elettrica o pubblica o kit di alimentazione fotovoltaico. Per aumentare l'efficacia del sistema si può abbinare un lampione a led tipo 3G che illuminerà le strisce pedonali solo in caso di attraversamento. Staffe di fissaggio a palo escluse.



143

CODICE	DESCRIZIONE
439330100	<b>Pedone Radio</b> 20x60 all. 25/10 cl.1 con impianto doppio multiled 100 lampeggiante giallo monofacciale su targa
439240191	<b>Pedone Radio</b> 20x60 all. 25/10 cl.1 con impianto doppio multiled 100 lampeggiante giallo bifacciale su targa

CODICE	DESCRIZIONE
439330124	<b>Pedone Radio</b> 60x90 CG10 cl.1 con impianto doppio multiled 100 lampeggiante giallo monofacciale su targa
439230224	<b>Pedone Radio</b> 60x90 CG10 cl.1 con impianto doppio multiled 100 lampeggiante giallo bifacciale su targa

### ACCESSORI

FOTO	CODICE	DESCRIZIONE
	437437352	Lampione 3G - 20Watt - 2800 lm. - 13 lux (a 6 m.)
	435435003	Alimentatore 230Va.c. - 12Vd.c. - 30Watt
	435435026	Alimentatore 230Va.c. - 12Vd.c. - 30Watt con batteria tampone 18Ah

FOTO	CODICE	DESCRIZIONE
	435435002	Kit alimentazione fotovoltaico 20Watt

**Su richiesta è possibile realizzare personalizzazioni e applicazioni particolari (pulsante di chiamata al posto del sensore, lampade led M200 al posto delle multiled 100, tipologia attacchi, dimensioni, materiale supporti e tipologia pellicola), chiedere al nostro ufficio tecnico / commerciale.**

Tutte le immagini inserite sono a scopo illustrativo. I prodotti possono subire modifiche.



### PEDONE TOP

Segnale luminoso 90x90x20 cm., bifacciale, realizzato con profili di alluminio estruso, illuminato internamente mediante moduli LED, è indicato per la segnalazione degli attraversamenti pedonali su strade extraurbane e urbane a scorrimento veloce.

Il segnale è predisposto per essere applicato su palo a sbraccio (escluso).

Il segnale deve essere alimentato da rete elettrica sulla linea della illuminazione pubblica, in modo che si accenda durante le ore notturne.

Disponibile nella versione con pellicola cl.1 o cl.2 microprismatica traslucente, in modo da garantire la visibilità anche in caso di mancanza di rete elettrica.

Per aumentare l'efficacia del segnale, è disponibile la versione con lampada LED con ottica asimmetrica specifica per illuminare la zona delle strisce pedonali sottostanti.

Per avere una segnalazione efficace a grande distanza anche durante le ore diurne, è possibile integrare il segnale con il PEDONE TOP LIGHT M200, costituito da nr. 4 lampade led M200 (una coppia per ogni senso di marcia) con trasformatore di tensione e batteria tampone interna, il tutto integrato su supporto in alluminio estruso predisposto per montaggio su palo a sbraccio (escluso).

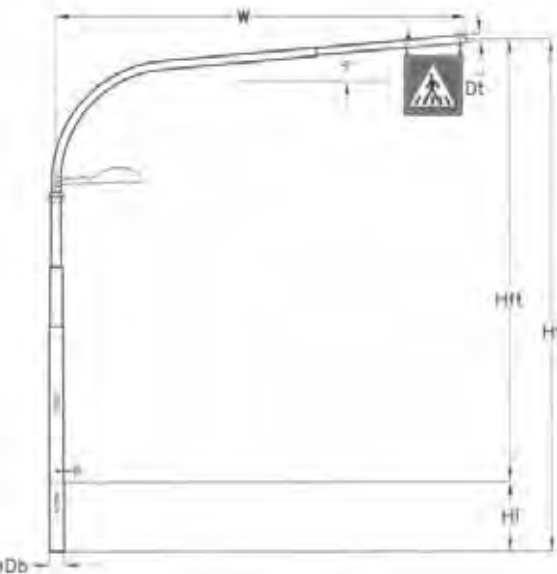

CODICE	DESCRIZIONE
439200006	<b>Pedone Top</b> 90x90x20 cm. pellicola cl.1 (palo e staffe escluse)
439201006	<b>Pedone Top</b> 90x90x20 cm. pellicola cl.1 con lampada integrata (palo e staffe escluse)
439200001	<b>Pedone Top</b> 90x90x20 cm. pellicola cl.2 pr. (palo e staffe escluse)
439201001	<b>Pedone Top</b> 90x90x20 cm. pellicola cl.2 pr. con lampada integrata (palo e staffe escluse)
434434226	<b>Pedone Top Light M200</b> 90x30x20 cm. impianto quadruplo led M200 (palo e staffe escluse)
430229145	Collare ø 85/90 mm. per cassonetto (nr. 4 pz. per ogni Pedone)
430229146	Collare ø 100/102 mm. per cassonetto (nr. 4 pz. per ogni Pedone)
430229147	Collare ø 110/114 mm. per cassonetto (nr. 4 pz. per ogni Pedone)

SIGLA DEL PALO	ALTEZZA TOT. DEL PALO	ALTEZZA FUORI TERRA	INTERRAMENTO	SBRACCIO	DIAM. DI BASE PER SP.	DIAM. DI TESTA PER SP.	PESO TOTALE DEL PALO
	Ht. mm.	Hft. mm.	Hi. mm.	W. mm.	Db. mm.	Dt. mm.	
PRP-4	7.500	6.700	800	4.000	168x4	102	147
PRP-5	7.500	6.700	800	5.000	193x4	114-102	180
PRP-6	7.500	6.700	800	6.000	219x5	114-102	228

**Per informazioni e preventivi, si prega di contattare il nostro ufficio tecnico / commerciale.**

Tutte le immagini inserite sono a scopo illustrativo. I prodotti possono subire modifiche.

### PEDONE VISUAL

Segnale luminoso 60x60 cm.,realizzato con profili di alluminio estruso, illuminato internamente mediante moduli LED, è indicato per la segnalazione degli attraversamenti pedonali. La faccia del segnale è realizzata con pellicola cl.2 microprismatica translucente, in modo da garantire la visibilità anche in caso di mancanza di rete elettrica.

Il segnale deve essere alimentato da rete elettrica sulla linea della illuminazione pubblica, in modo che si accenda durante le ore notturne.

Il pedone VISUAL è disponibile nella versione monofacciale (con attacchi omega sul retro del segnale) e nella versione bifacciale (con attacchi a bandiera).

Per aumentare l'efficacia del segnale è disponibile la versione 60x80 cm. con lampade M100 lampeggianti gialle integrate al di sopra del segnale (nr. 2 lampade per la versione monofacciale e nr. 4 lampade per la versione bifacciale).

Il sistema con le lampade è comprensivo di batteria tampone e carica batteria in modo che le lampade siano attive anche durante le ore diurne.

I segnali non sono comprensivi dei pali, che vanno selezionati tenendo conto alle condizioni di installazione.

I segnali luminosi VISUAL possono essere utilizzati per realizzare impianti di segnalazione a chiamata, radio-sincronizzati e con lampioni aggintivi. Per informazioni si prega di contattare il nostro ufficio commerciale.



CODICE	DESCRIZIONE
439143049	<b>Pedone Visual</b> 60x60 cm. monofacciale con alimentazione da rete pubblica - attacco omega
439143050	<b>Pedone Visual</b> 60x60 cm. bifacciale con alimentazione da rete pubblica - attacco a bandiera
439143047	<b>Pedone Visual</b> 60x80 cm. monofacciale con alimentazione da rete pubblica - attacco omega
439143048	<b>Pedone Visual</b> 60x80 cm. bifacciale con alimentazione da rete pubblica - attacco a bandiera

### PEDONE GLADIO

Sistema per la segnalazione e l'illuminazione dei passaggi pedonali.

Le segnalazioni luminose sono costituite da una coppia di segnali luminosi transilluminati bifacciali e da lampade Multiled 100.

L'illuminazione delle strisce pedonali è ottenuta mediante una coppia armatura a LED da 20 watt.

Il pedone GLADIO è disponibile nella versione sempre attiva e nella versione fotovoltaica.

Nella versione sempre attiva, il sistema deve essere alimentato alla rete di illuminazione pubblica. Il segnale retroilluminato e le armature a led, si attiveranno insieme all'illuminazione pubblica, mentre le lampade gialle lampeggianti saranno attive anche durante le ore diurne grazie ad una batteria tampone posta all'interno del segnale.

Nella versione fotovoltaica, le sorgenti luminose sono inattive e si attivano solo in caso di passaggio di un pedone. Un sistema radio consente l'accensione simultanea di entrambi i segnali.

La rilevazione del pedone avviene in modo automatico grazie all'utilizzo di un sensore a microonde. Il sistema non è comprensivo dei pali e vanno selezionati in base alle condizioni di installazione.



CODICE	DESCRIZIONE
439439001	<b>Pedone Gladio</b> alimentato da rete pubblica
439439002	<b>Pedone Gladio</b> alimentato da fotovoltaico



**Per informazioni e preventivi, si prega di contattare il nostro ufficio tecnico / commerciale.**

Tutte le immagini inserite sono a scopo illustrativo. I prodotti possono subire modifiche.

### PEDONE SMART

Innovativo sistema per la segnalazione e l'illuminazione dei passaggi pedonali.

Le segnalazioni luminose sono costituite da una coppia di lampade Multiled 100 lampeggianti gialle e da un segnale con pellicola rifrangente cl.2 prismatica traslucente illuminato internamente, che riproduce la figura 303 del Codice della Strada.



L'illuminazione delle strisce pedonali è ottenuta mediante un nuovo ed avanzato sistema a doppia sorgente completamente integrato nel segnale.

Nella parte superiore una sorgente luminosa illumina tutta la zona interessata al passaggio del pedone.

Nella parte inferiore del sostegno, un'ulteriore sorgente luminosa fortemente direttiva provvede ad illuminare le strisce pedonali e il pedone. L'effetto combinato di queste 2 sorgenti luminose, permette di ottenere il massimo effetto di riflessione della luce sul pedone ed elimina fenomeni di abbagliamento dei passanti e degli automobilisti.



Tutte le luci entrano in funzione solo in caso di chiamata pedonale mediante un pulsante luminoso posto sul palo stesso.

Un sistema radio di sincronizzazione consente l'accensione simultanea di entrambi i segnali posti ai lati della carreggiata. In aggiunta, se le condizioni di installazione lo consentono, è possibile integrare il sistema con un sensore a doppia tecnologia per la rilevazione automatica del pedone. Trascorso il tempo necessario all'attraversamento, le luci di segnalazione e illuminazione si spengono automaticamente e il sistema ritorna in stand-by. Il sistema può essere alimentato tramite pannello fotovoltaico, alimentatore da rete elettrica o alimentatore da rete pubblica con batteria tampone e i sistemi di alimentazione sono integrati all'interno del segnale. Un sofisticato algoritmo di gestione consente di avere elevate autonomie anche in assenza di sole e di ottimizzare la luce emessa in funzione della luminosità ambientale. Comprensivo di palo, è semplice da installare ed ha un gradevole impatto estetico.

Pedone Smart rappresenta uno strumento rivoluzionario per la messa in sicurezza dei centri urbani ed extra-urbani e tutela i pedoni e gli automobilisti.

Vedi video nel sito [www.3gsegnaletica.it](http://www.3gsegnaletica.it)



CODICE	DESCRIZIONE
439040162	<b>Pedone Smart City</b> bifacciale con alimentazione fotovoltaica
439041162	<b>Pedone Smart City</b> bifacciale con alimentazione da rete elettrica
439042162	<b>Pedone Smart City</b> bifacciale con alimentazione da rete pubblica

CODICE	DESCRIZIONE
430409006	Kit sensore presenza (su richiesta) per Pedone Smart / Easy + staffa*
439239006	Tirafondo per Pedone Smart / Easy**

\* necessari n. 2 kit sensore per ogni sistema Pedone Smart / Easy

\*\* necessari n. 2 tirafondi per ogni sistema Pedone Smart / Easy

**Per informazioni e preventivi, si prega di contattare il nostro ufficio tecnico / commerciale.**



## INSTALLAZIONE

Il sistema è stato progettato in modo modulare per consentire una installazione rapida e semplice.

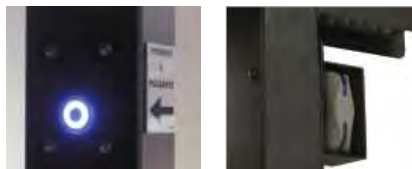

## RILEVAZIONE

Il pedone può attivare le sorgenti luminose mediante pulsante di chiamata. In aggiunta è possibile installare un sensore di presenza che rileva il pedone in modo automatico.



## COMUNICAZIONE RADIO

I 2 segnali mediante comunicazione radio attivano i sistemi luminosi.

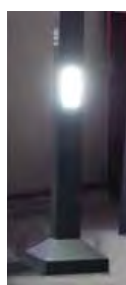

## ILLUMINAZIONE

Il pedone viene reso visibile grazie a 2 sistemi a led. Il primo sistema illumina dall'alto in modo diffuso tutta l'area pedonale e il secondo sistema illumina dal basso in modo diretto il pedone.

## SEGNALAZIONE

Due lampade a led gialle lampeggianti e un segnale transilluminato allertano a distanza gli automobilisti.



## ALIMENTAZIONE FOTOVOLTAICA

Il sistema di alimentazione fotovoltaica rende il pedone smart autosufficiente e indipendente dalla rete elettrica.

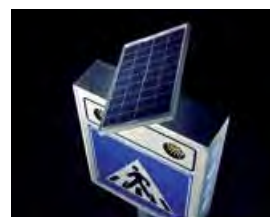

## ATTESA

In assenza di pedoni il sistema luminoso si spegne e rimane in stand-by sino all'attraversamento successivo. In questo modo non si genera un effetto abitudine negli automobilisti.



### ARREDI OPZIONALI CONSIGLIATI

#### ARCHETTI PARAPEDONALI

L'installazione di archetti parapetonali obbliga i pedoni ad attraversare solo nell'area pedonale e quindi di beneficiare dei sistemi di sicurezza.

#### PASSAGGIO PEDONALE RIALZATO

L'utilizzo di passaggi pedonali rialzati, consigliati in gomma con laminato riflettente, consente di massimizzare l'efficacia dei sistemi luminosi.

## PREAVVISO DI PASSAGGIO PEDONALE PER PEDONE SMART

Innovativo sistema per la pre-segnalazione dei passaggi pedonali, da abbinarsi al sistema di segnalazione PEDONE SMART, che consente di segnalare con largo anticipo la presenza di un passaggio pedonale.

Il sistema di preavviso è costituito da 2 segnali luminosi transilluminati dotati di lampade Multiled 100 che si attivano in contemporanea al PEDONE SMART.

Il sistema può essere alimentato tramite pannello fotovoltaico, alimentatore da rete elettrica o alimentatore da rete pubblica con batteria tampone e i sistemi di alimentazione sono integrati all'interno del segnale.

Comprensivo di palo, è semplice da installare ed ha un gradevole impatto estetico.

CODICE	DESCRIZIONE
439030111	Preavviso passaggio pedonale per pedone smart - alimentazione Fotovoltaica
439031111	Preavviso passaggio pedonale per pedone smart - alimentazione da rete elettrica
439032111	Preavviso passaggio pedonale per pedone smart - alimentazione da rete pubblica



**Per informazioni e preventivi, si prega di contattare il nostro ufficio tecnico / commerciale.**



### PEDONE EASY

Innovativo sistema per la segnalazione dei passaggi pedonali.

Il sistema è analogo al PEDONE SMART, ma è indicato per l'installazione in posti già sufficientemente illuminati essendo privo delle lampade di illuminazione.

Le segnalazioni luminose sono costituite da una coppia di lampade Multiled 100 lampeggianti gialle e da un segnale con pellicola rifrangente cl.2 prismatica traslucente illuminato internamente che riproduce la figura 303 del Codice della Strada.



Tutte le luci entrano in funzione solo di chiamata pedonale mediante un pulsante luminoso posto sul palo stesso.

Un sistema radio di sincronizzazione consente l'accensione simultanea di entrambi i segnali posti ai lati della carreggiata.

In aggiunta, se le condizioni di installazione lo consentono, è possibile integrare il sistema con un sensore a doppia tecnologia per la rilevazione automatica del pedone.

Trascorso il tempo necessario all'attraversamento, le luci di segnalazione si spengono automaticamente e il sistema ritorna in stand-by.

Il sistema può essere alimentato tramite pannello fotovoltaico, alimentatore da rete elettrica o alimentatore da rete pubblica con batteria tampone e i sistemi di alimentazione sono integrati all'interno del segnale.

Un sofisticato algoritmo di gestione consente di avere elevate autonomie anche in assenza di sole e di ottimizzare la luce emessa in funzione della luminosità ambientale.

Comprensivo di palo, è semplice da installare ed ha un gradevole impatto estetico.

CODICE	DESCRIZIONE
439540112	<b>Pedone Easy</b> bifacciale con alimentazione fotovoltaica
439541112	<b>Pedone Easy</b> bifacciale con alimentazione da rete elettrica
439542112	<b>Pedone Easy</b> bifacciale con alimentazione da rete pubblica

CODICE	DESCRIZIONE
430409006	Kit sensore presenza (su richiesta) per Pedone Smart / Easy + staffa*
439239006	Tirafondo per Pedone Smart / Easy**

\* necessari n. 2 kit sensore per ogni sistema Pedone Smart / Easy

\*\* necessari n. 2 tirafondi per ogni sistema Pedone Smart / Easy

**Per informazioni e preventivi, si prega di contattare il nostro ufficio tecnico / commerciale.**

Tutte le immagini inserite sono a scopo illustrativo. I prodotti possono subire modifiche.

### SEGNALI LUMINOSI RETROILLUMINATI A LED TIPO "CITY"

Segnaletica luminosa retroilluminata a led con pellicola rifrangente cl.2 prismatica traslucida e telaio scatolato in materiale di alluminio verniciato a polvere epossidica. Durante le ore notturne le sorgenti luminose a led sono accese rendendo il segnale visibile da grande distanza, durante le ore diurne la tradizionale pellicola assicura la normale visibilità del segnale, questa doppia caratteristica rende il prodotto estremamente affidabile e comunque efficace anche in mancanza di alimentazione. Il segnale può essere alimentato da rete elettrica o da rete pubblica. In caso di applicazioni particolari, il segnale può essere acceso con pulsante di chiamata o sensore di presenza, in tal caso è possibile utilizzare kit di alimentazione fotovoltaico. I segnali modello City, possono essere realizzati per qualunque figura e misura del Codice della Strada.



*Per informazioni e preventivi, si prega di contattare il nostro ufficio tecnico / commerciale.*

Tutte le immagini inserite sono a scopo illustrativo. I prodotti possono subire modifiche.

### SEGNALI LUMINOSI A LED TIPO "LIGHT"

Segnali a led indicati per rafforzare la segnalazione ed indurre gli automobilisti ad un atteggiamento di massima prudenza in prossimità di punti pericolosi: fermate automezzi pubblici, aree interessate dalla presenza di scolari, piste ciclabili, cuspidi e parcheggi. Il segnale è composto da un telaio scatolato in materiale CG10, con pellicola rifrangente cl.2 prismatica, entro cui sono alloggiati le sorgenti luminose a led e una centralina elettronica esterna provvede alla gestione del sistema. Durante le ore diurne i led sono lampeggianti, durante le ore notturne oltre al lampeggio, i led rimangono accesi con una debole luce di sottofondo. Devono essere alimentati a 12 Vd.c. mediante alimentatori da rete elettrica o pubblica oppure da kit di alimentazione fotovoltaico. I segnali modello Light, possono essere realizzati per qualunque figura e misura del Codice della Strada. In aggiunta è possibile espandere il sistema aggiungendo delle lampade multiled 100 o led M200 gialle omologate e certificate "CE" che lampeggiano in modo alternato con il segnale.

### CARATTERISTICHE TECNICHE COSTRUTTIVE:

#### ELETTRICHE:

- Sistemi di alimentazione tramite pannello fotovoltaico orientabile, rete elettrica o rete pubblica
- Sorgente luminosa a led disponibile nei colori rosso o bianco
- Tipologia led through hole 5 mm. ultraluminoso
- Differenti colorazioni della sorgente luminosa rosso o bianco
- Regolazione automatica dell'intensità luminosa al variare dell'illuminamento solare
- Segnalazione luminosa lampeggiante con luce statica di sottofondo
- Possibilità di accensione solo notturna
- Possibilità di accensione tramite sensori esterni o pulsanti

#### MECCANICHE:

- Supporto omologato in CG10 con elevata resistenza meccanica agli urti, agli atti vandalici e corrosione in ambiente marino
- Dielettrico ed isolante
- Leggero e maneggevole
- Resistente alle basse e alte temperature -80° +110°C
- Pellicola classe 2 prismatica
- Guarnizione in gomma per garantire tenuta alle infiltrazioni d'acqua

### SEGNALI DI PERICOLO LUMINOSI "LIGHT"

CODICE	DESCRIZIONE
436410305	Triangolo 60 CG10 cl.2 prismatica led light bianchi
436410306	Triangolo 60 CG10 cl.2 prismatica led light rossi
436410300	Triangolo 90 CG10 cl.2 prismatica led light bianchi
436410301	Triangolo 90 CG10 cl.2 prismatica led light rossi
436410302	Triangolo 120 CG10 cl.2 prismatica led light bianchi
436410303	Triangolo 120 CG10 cl.2 prismatica led light rossi

### SEGNALI DI PRESCRIZIONE LUMINOSI "LIGHT"

#### a) Segnali di Precedenza

CODICE	DESCRIZIONE
436436005	Ottagono 60 CG10 cl.2 prismatica led light rossi
436442000	Ottagono 90 CG10 cl.2 prismatica led light rossi



### ACCESSORI

FOTO	CODICE	DESCRIZIONE
	435435021	Kit alimentazione fotovoltaico 5Watt
	435435009	Kit alimentazione fotovoltaico 10Watt

FOTO	CODICE	DESCRIZIONE
	435435000	Alimentatore 230Va.c. - 12Vd.c. - 15Watt
	435435003	Alimentatore 230Va.c. - 12Vd.c. - 30Watt
	435435026	Alimentatore 230Va.c. - 12Vd.c. - 30Watt con batteria tampone 18Ah

**Per informazioni e preventivi, si prega di contattare il nostro ufficio tecnico / commerciale.**

Tutte le immagini inserite sono a scopo illustrativo. I prodotti possono subire modifiche.

b) Segnali di Divieto e Obbligo



CODICE	DESCRIZIONE
436430000	Disco Ø 40 CG10 cl.2 prismatica led light bianchi
436430001	Disco Ø 40 CG10 cl.2 prismatica led light rossi
436420300	Disco Ø 60 CG10 cl.2 prismatica led light bianchi
436420302	Disco Ø 60 CG10 cl.2 prismatica led light rossi
436432400	Disco Ø 90 CG10 cl.2 prismatica led light bianchi
436432401	Disco Ø 90 CG10 cl.2 prismatica led light rossi

SEGNALI PER PARTICOLARI CATEGORIE LUMINOSI "LIGHT"



Targhe segnaletiche per sensibilizzare gli utenti al rispetto di posti auto riservati. Le lampade, dotate di un sensore, si accendono e lampeggiano solo quando un veicolo posteggia nel relativo stallo. Dopo 30 secondi si spegne.

CODICE	DESCRIZIONE
436433300	Targa 40x60 CG10 cl.2 prismatica led light gialli
436433301	Targa 40x60 CG10 cl.2 prismatica led light bianchi
436436001	Targa 60x60 CG10 cl.2 prismatica led light bianchi
436436014	Targa 60x90 CG10 cl.2 prismatica led light bianchi

Per informazioni e preventivi, si prega di contattare il nostro ufficio tecnico / commerciale.

Tutte le immagini inserite sono a scopo illustrativo. I prodotti possono subire modifiche.



### SEGNALI TEMPORANEI DA CANTIERE LUMINOSI "LIGHT"



### DELINEATORI MODULARI DI CURVA LUMINOSI "LIGHT"

Segnali realizzati in materiale di alluminio sciolato, con pellicola rifrangente cl.2 prismatica, con led di colore bianco posizionati in modo da evidenziare la direzione della deviazione o della curva.

Ogni segnale è dotato di centralina di controllo che provvede al funzionamento in cascata di più segnali, i delineatori devono essere connessi tra di loro mediante cavo di collegamento (al momento dell'ordine specificare la lunghezza del cavo).

Devono essere alimentati a 12Vd.c., mediante alimentatori da rete elettrica o pubblica oppure da kit di alimentazione fotovoltaico. Possono essere realizzati solo per le figure 395 e 468 nelle misure 60x60 e 90x90 cm., del Codice della Strada.

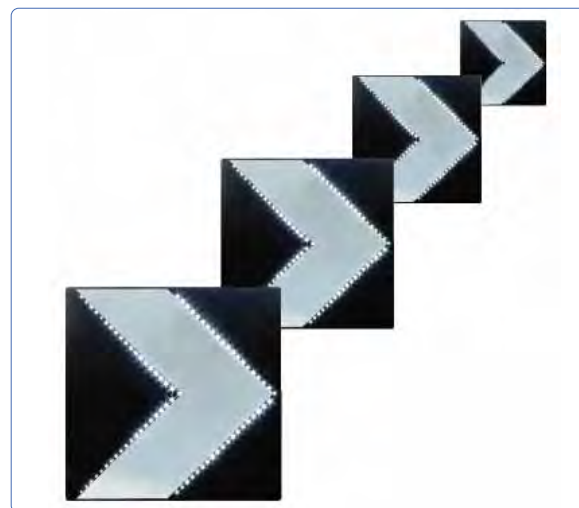
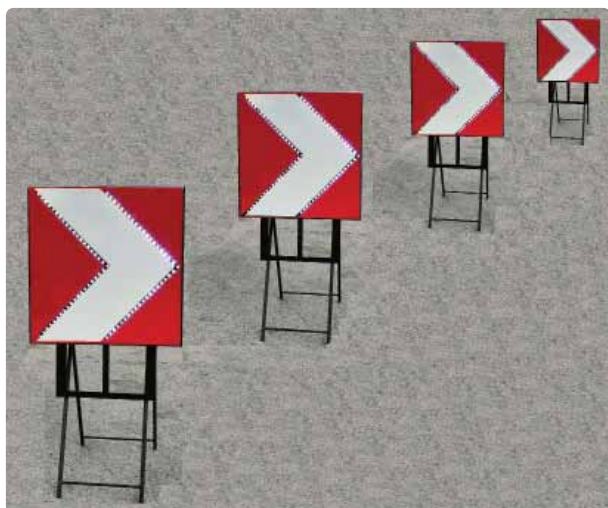

CODICE	DESCRIZIONE
432432003	Delineatore modulare di curva 60x60 alluminio cl.2 prismatica led light bianchi fig. 395
432432004	Delineatore modulare di curva 90x90 alluminio cl.2 prismatica led light bianchi fig. 395

CODICE	DESCRIZIONE
432432001	Delineatore modulare di curva 60x60 alluminio cl.2 prismatica led light bianchi fig. 468
432432002	Delineatore modulare di curva 90x90 alluminio cl.2 prismatica led light bianchi fig. 468

**Per informazioni e preventivi, si prega di contattare il nostro ufficio tecnico / commerciale.**

Tutte le immagini inserite sono a scopo illustrativo. I prodotti possono subire modifiche.



**COLONNINA LUMINOSA CON SEGNALE DI PRESCRIZIONE LUMINOSO**

Colonnina luminosa a luce fissa di colore giallo, tubo acrilico Ø 200 mm., altezza 760 mm., disco Ø 60 cm. luminoso.

CODICE	DESCRIZIONE
406100623	Colonnina luminosa led luce fissa + disco Ø 60 alimentazione 220Va.c.
406100622	Colonnina luminosa led luce fissa + disco Ø 60 alimentazione 12V.
406100602	Colonnina luminosa led luce fissa alimentazione 12V.
406100612	Colonnina luminosa led luce fissa alimentazione 220Va.c.

**DELINEATORE SPECIALE DI OSTACOLO LUMINOSO**

Delineatore speciale di ostacolo realizzato in alluminio ribordato e rinforzato, dimensioni 400x500 mm., interamente rifrangente gialla cl.2 prismatica, disco in materiale CG10 Ø 40 o 60 cm. con pellicola rifrangente cl.2 prismatica, con o senza led perimetrali, figure del Codice della Strada, lampada multiled 100 lampeggiante gialla omologata cl. L2H e certificata "CE" o lampada led M200 lampeggiante gialla omologata cl. L8H e certificata "CE". Il sistema può essere alimentato sia da kit fotovoltaico, sia da alimentazione da rete elettrica o pubblica, palo escluso.



CODICE	DESCRIZIONE
435435000	Alimentatore 230Va.c. - 12Vd.c. - 15Watt
435435025	Aliment. 230Va.c. - 12Vd.c. - 15W. con batt. tamp. 7Ah
811405023	Delineatore ostacolo 40x50 all. cl.2 prismatica fig. 472
436430000	Disco Ø 40 CG10 cl.2 prismatica led light bianchi
436420300	Disco Ø 60 CG10 cl.2 prismatica led light bianchi
005400043	Disco Ø 40 CG10 cl.2 prismatica
005600043	Disco Ø 60 CG10 cl.2 prismatica
434434102	Lampada multiled 100 lampeggiante gialla con cavo

CODICE	DESCRIZIONE
434434217	Lampada led M200 lampeggiante gialla con cavo
435435021	Kit alimentazione fotovoltaico 5Watt
435435009	Kit alimentazione fotovoltaico 10Watt
435435002	Kit alimentazione fotovoltaico 20Watt
430229076	Kit fissaggio lamp. 100/200/300 per palo Ø 48 o 60 mm.
250805007	Kit staffe/bullon. nr. 5 Ø 48 mm. (nr. 2 staffe-4 viti-4 dadi)
250805008	Kit staffe/bullon. nr. 6 Ø 60 mm. (nr. 2 staffe-4 viti-4 dadi)

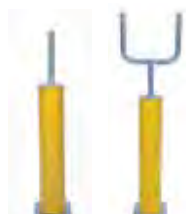

**COLONNINA SPECIALE DI OSTACOLO LUMINOSA**

Colonnina speciale di ostacolo con base in acciaio zincato con nr. 4 fori per ancoraggio, realizzata in tubo composito di resine antiurto Ø 200 mm., altezza 760 mm., interamente rifrangente gialla cl.1, disco in materiale CG10 Ø 40 o 60 cm. con pellicola rifrangente cl.2 prismatica, con o senza led perimetrali, figure del Codice della Strada, lampada multiled 100 lampeggiante gialla omologata cl. L2H e certificata "CE" o lampada led M200 lampeggiante gialla omologata cl. L8H e certificata "CE". Il sistema può essere alimentato sia da kit fotovoltaico, sia da alimentazione da rete elettrica o pubblica.

CODICE	DESCRIZIONE
712700029	Colonnina speciale di ostacolo per segnale singolo, escluso segnale ed elettronica
712700030	Colonnina speciale di ostacolo per segnale doppio, escluso segnali ed elettronica
<b>N.B.: per segnali, lampade, alimentazione e kit fissaggio vedi sopra</b>	

Per informazioni e preventivi, si prega di contattare il nostro ufficio tecnico / commerciale.

Tutte le immagini inserite sono a scopo illustrativo. I prodotti possono subire modifiche.



### DELINEATORE SPECIALE DI OSTACOLO PER "ROTATORIE" LUMINOSO

Delineatore speciale di ostacolo luminoso con base in acciaio zincato con nr. 4 fori per ancoraggio, realizzato in tubo composito di resine antiurto Ø 400 mm., altezza 1500 mm., applicati nr. 3 dischi Ø 40 cm. con pellicola rifrangente cl.1 figura 84 del Codice della Strada, fascia rifrangente gialla cl.1 altezza 500 mm., nr. 3 lampade multiled 100 lampeggianti gialle omologate cl. L2H e certificate "CE". Il sistema può essere alimentato sia da kit fotovoltaico da 5 Watt, sia da alimentazione da rete elettrica o pubblica.

CODICE	DESCRIZIONE
436436020	Delineatore speciale di ostacolo per rotatorie con lampade multiled 100 lamp. gialle + kit alimentazione fotovoltaico 5Watt
436436021	Delineatore speciale di ostacolo per rotatorie con lampade multiled 100 lamp. gialle alimentazione da rete elettrica
436436022	Delineatore speciale di ostacolo per rotatorie con lampade multiled 100 lamp. gialle alimentazione da rete pubblica
436436038	Delineatore speciale di ostacolo per rotatorie con lampade multiled 100 lamp. gialle alimentazione 12V.



### DELINEATORE SPECIALE DI OSTACOLO LUMINOSO

Delineatore speciale di ostacolo luminoso con base in acciaio zincato con nr. 4 fori per ancoraggio, realizzato in tubo composito di resine antiurto Ø 400 mm., altezza 1500 mm., applicato disco Ø 60 cm. con pellicola rifrangente cl.1 figura 82, 83 o 84 del Codice della Strada, pellicola rifrangente gialla cl.1 400x500 mm., lampada led M200 lampeggiante gialla omologata cl. L8H e certificata "CE". Il sistema può essere alimentato sia da kit fotovoltaico da 5 Watt, sia da alimentazione da rete elettrica o pubblica.

CODICE	DESCRIZIONE
436436023	Delineatore speciale di ostacolo con lampada led M200 lamp. gialla + kit alimentazione fotovoltaico 5Watt
436436024	Delineatore speciale di ostacolo con lampada led M200 lamp. gialla alimentazione da rete elettrica
436436025	Delineatore speciale di ostacolo con lampada led M200 lamp. gialla alimentazione da rete pubblica
436436039	Delineatore speciale di ostacolo con lampada led M200 lamp. gialla alimentazione 12 V.



### DELINEATORE SPECIALE DI OSTACOLO "DOPPIO SEGNALE" LUMINOSO

Delineatore speciale di ostacolo luminoso con base in acciaio zincato con nr. 4 fori per ancoraggio, realizzato in tubo composito di resine antiurto Ø 400 mm., altezza 900 mm., nr. 2 dischi in materiale CG10 Ø 40 cm. con pellicola rifrangente cl.2 prismatica, con o senza led perimetrali, figura 47 e 82/B del Codice della Strada, pellicola rifrangente gialla cl.1 400x500 mm., lampada led M200 lampeggiante gialla omologata cl. L8H e certificata "CE", con supporto a forcina Ø 48 mm. Il sistema può essere alimentato sia da kit fotovoltaico da 10 o 20 Watt, sia da alimentazione da rete elettrica o pubblica.

**N.B.:** Per impianto con solo lampada led M200 utilizzare kit fotovoltaico da 10 Watt  
Per impianto con lampada led M200 e segnali luminosi utilizzare kit fotovoltaico da 20 Watt

CODICE	DESCRIZIONE
435435000	Alimentatore 230Va.c. - 12Vd.c. - 15Watt
435435025	Alimentatore 230Va.c. - 12Vd.c. - 15Watt con batteria tampone 7Ah
435435003	Alimentatore 230Va.c. - 12Vd.c. - 30Watt
436430000	Disco Ø 40 CG10 cl.2 prismatica led light bianchi
005400043	Disco Ø 40 CG10 cl.2 prismatica
434434217	Lampada led M200 lampeggiante gialla con cavo

CODICE	DESCRIZIONE
435435009	Kit alimentazione fotovoltaico 10Watt
435435002	Kit alimentazione fotovoltaico 20Watt
430229076	Kit fissaggio lampade 100/200/300 per palo Ø 48 o 60 mm.
250805007	Kit staffe/bullon. nr. 5 Ø 48 mm. (nr. 2 staffe-4 viti-4 dadi)
712700034	Colonnina per delin. spec. di ostacolo per segnale doppio luminoso

Per informazioni e preventivi, si prega di contattare il nostro ufficio tecnico / commerciale.



**NUOVO DELINEATORE SPECIALE DI OSTACOLO LUMINOSO**

Realizzato in materiale VTR, dotato di attacchi a baionetta per palo in PVC 50x50 mm. con asole o con attacchi normali per palo Ø 48 o 60 mm. L'insieme è molto meno pericoloso dei classici delineatori metallici. Il sistema è disponibile nella versione base con disco Ø 40 o Ø 60 cm., con pellicola rifrangente cl.2 prismatica o nella versione luminosa con disco in materiale CG10 con led perimetrali e/o lampada led M200 lampeggiante gialla omologata cl. L8H e certificata "CE". Tutte le versioni luminose comprendono il kit di alimentazione fotovoltaico, ma possono essere alimentate anche a 12 Vd.c., da rete elettrica o pubblica. Possibilità di installazione anche su pali preesistenti.



CODICE	DESCRIZIONE
436436031 foto 1)	Targa VTR 35x143 cm., con lampada led M200 lamp. gialla, pannello fotovoltaico, disco Ø 40 VTR rifr. cl.2 fig. 82/83 C.d.S., palo PVC 5x5x200 ht. cm.
436436032 foto 2)	Targa VTR 35x120 cm., disco Ø 40 CG10 luminoso fig. 82/83 C.d.S., pannello fotovoltaico, palo PVC 5x5x200 ht. cm.
436436033 foto 3)	Targa VTR 35x143 cm., con lampada led M200 lamp. gialla, pannello fotovoltaico, disco Ø 40 CG10 luminoso fig. 82/83 C.d.S., palo PVC 5x5x200 ht. cm.

CODICE	DESCRIZIONE
436436035 foto 4)	Targa VTR 35x166 cm., con lampada led M200 lamp. gialla, pannello fotovoltaico, disco Ø 60 VTR rifr. cl.2 fig. 82/83 C.d.S., palo PVC 5x5x230 ht. cm.
436436036 foto 5)	Targa VTR 35x140 cm., disco Ø 60 CG10 luminoso fig. 82/83 C.d.S., pannello fotovoltaico, palo PVC 5x5x200 ht. cm.
436436037 foto 6)	Targa VTR 35x166 cm., con lampada led M200 lamp. gialla, pannello fotovoltaico, disco Ø 60 CG10 luminoso fig. 82/83 C.d.S., palo PVC 5x5x230 ht. cm.

**Per informazioni e preventivi, si prega di contattare il nostro ufficio tecnico / commerciale.**

Tutte le immagini inserite sono a scopo illustrativo. I prodotti possono subire modifiche.



### SISTEMI SEGNALETICI REMOTIZZATI

I sistemi segnaletici remotizzati consentono la gestione e il controllo a distanza di diverse tipologie di dispositivi tramite una webapp proprietaria, residente all'interno di un nostro server dedicato, accessibile da rete Internet. Si tratta di un'applicazione di facile utilizzo contraddistinta da una interfaccia essenziale e intuitiva. L'accesso è riservato ai possessori di apposite credenziali (login e password) assegnate dall'amministratore del sistema, ai quali viene data la possibilità di:

- gestire in remoto i propri sistemi segnaletici;
- impostarne le modalità di funzionamento;
- visualizzarne lo stato di funzionamento;
- effettuare check di eventuali anomalie.

Particolare attenzione è riservata alla funzionalità di generazione dei comandi, sia in modalità individuale per singolo dispositivo, sia contemporanea su una moltitudine di unità, limitatamente a quelle affidate in gestione all'utente corrente. Inoltre i comandi possono essere inviati in tempo reale oppure schedati (programmati nel tempo, in una specifica data, ad uno specifico orario). Uno storico dettagliato consente di prendere visione del momento e dell'autore del comando.

Un accurato sistema di geolocalizzazione dei dispositivi, basato sul servizio Google Maps, permette di individuarne l'esatta ubicazione sul territorio, visualizzando in tempo reale e con pochi click lo stato d'attività dello stesso e l'ultimo comando recepito. Numerose sono le accortezze adottate in termini di sicurezza a protezione dello scambio di informazioni tra dispositivi e pannello di gestione: un particolare algoritmo (elaborato internamente) consente di definire in tempi brevi le cause di eventuali anomalie riscontrate mediante gli appositi tool di diagnostica, tra i quali vanno evidenziati i grafici cartesiani che ripropongono i dati relativi a luminosità e carica della batteria, ed accelerare dunque le operazioni tecniche di pronto intervento.

La webapp è peraltro consultabile sia da postazioni desktop che da dispositivi mobili (tablet e smartphone).

I prodotti standard comprendono sistemi per:

- allerta meteo / frana / fiume / valanghe / mare / ghiaccio;
- display informativi;
- monitoraggio sottopassi;
- monitoraggio sistemi fotovoltaici stand-alone.

In aggiunta ai sistemi standard, è possibile realizzare dispositivi personalizzati, gestibili da rete locale o da desktop dedicato, per la gestione della viabilità all'interno dei perimetri aziendali o per il monitoraggio e il controllo di dispositivi generici. Tutti i sistemi con controllo remoto necessitano di essere connessi alla rete Internet mediante SIM con traffico dati o cavo Ethernet o Wi-Fi.

### FUNZIONI REMOTE

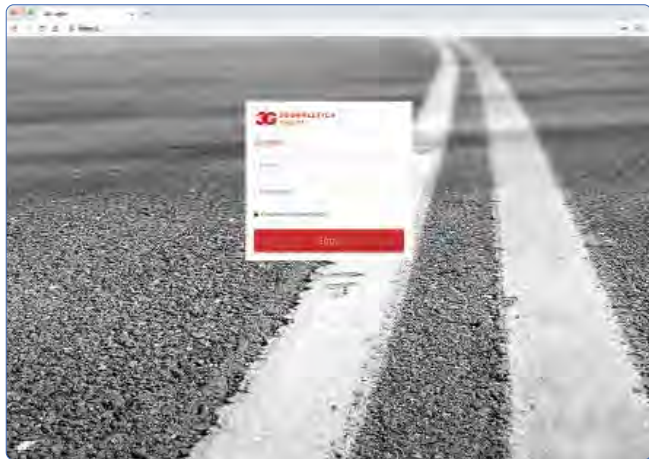

Autenticazione operatore

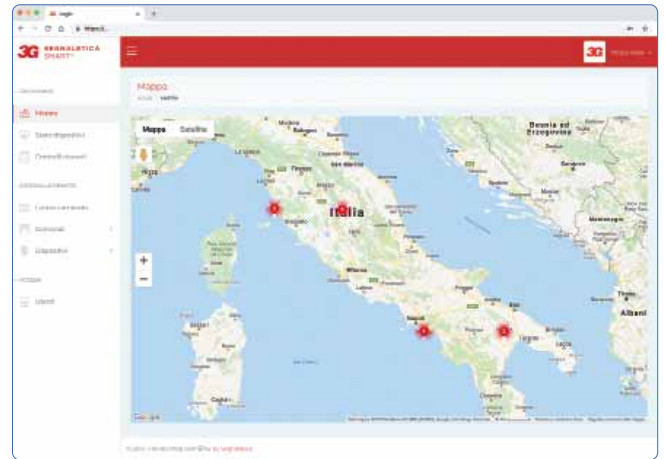

Localizzazione dispositivi entro il territorio di competenza

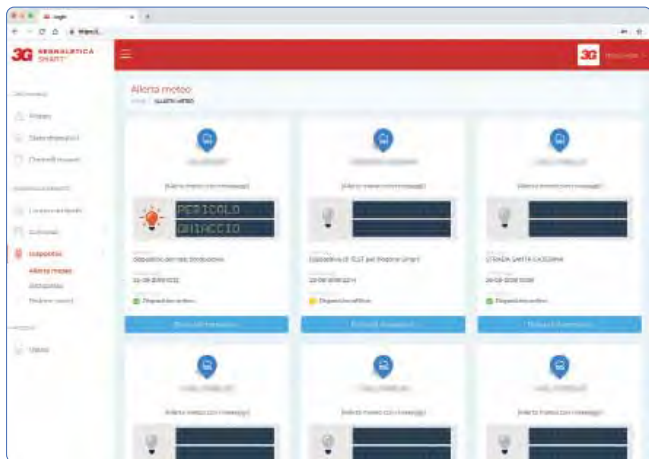

Primo step della procedura di invio comando (selezione del dispositivo)

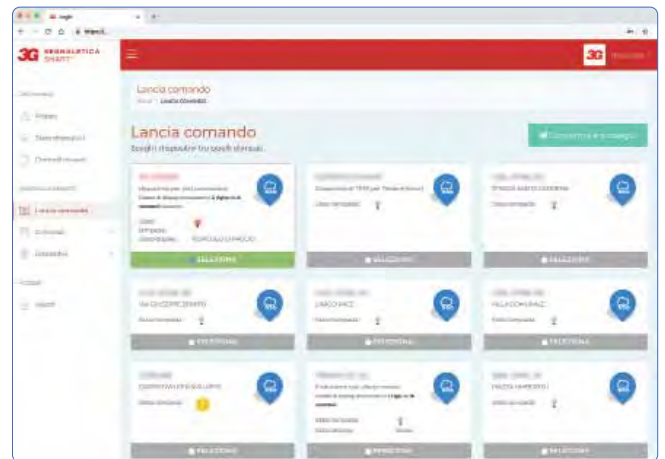

Filtro degli status per tipologia del dispositivo

**Per informazioni e preventivi, si prega di contattare il nostro ufficio tecnico / commerciale.**

### PANNELLO INFORMATIVO ALLERTA METEO CON DISPLAY

Sistema segnaletico con controllo da remoto per informare la cittadinanza sui livelli di allerta meteo attraverso un avviso luminoso con 3 lampade a luce gialla, arancione e rossa ed un display alfanumerico a led.

Il pannello è realizzato in alluminio estruso verniciato in polvere epossidica nera ultra opaca su cui è applicata una pellicola rifrangente cl.1. Il display e le lampade sono integrate nel pannello frontale, in modo da rendere il dispositivo gradevole dal punto di vista estetico.



L'intensità luminosa delle lampade e del display viene regolata automaticamente in base alle condizioni di illuminamento ambientale.

Ad ogni colore corrisponde un diverso livello di allerta meteo cui corrisponde uno scenario di danno e le relative norme di comportamento (definite a livello locale) da seguire. In aggiunta il display alfanumerico a led permette di dare indicazioni sintetiche sulla tipologia di rischio (temporali forti, vento, ghiaccio, neve, ecc.) emesso dalla protezione civile regionale.

La gestione del pannello avviene mediante una web-app proprietaria su server dedicato. Accedendo a questo server mediante login e password, è possibile accendere o spegnere le lampade e impostare il messaggio sul display. Inoltre sono riportate informazioni sullo stato di funzionamento e su alcuni parametri di funzionamento. Il segnale è in grado di effettuare la diagnostica su alcuni parametri di funzionamento e di comunicarli all'utente.



L'interfaccia grafica è semplice e intuitiva e può essere utilizzata da Smartphone, tablet e PC.

Il software consente l'invio di comandi programmati, la visualizzazione dello storico dei dati, la gestione contemporanea di più pannelli e la visualizzazione sulla mappa della ubicazione dei segnali.

Su richiesta il pannello può funzionare in modo automatico prendendo i dati direttamente da siti internet appositi.

Per il funzionamento del dispositivo è necessaria una connessione alla rete internet (SIM dati o via cavo).

Per le funzionalità mediante utilizzo rete internet, è richiesto un canone annuale per l'utilizzo della web-app e dei servizi ad essa connessi.

In alternativa è possibile pilotare il pannello informativo con SMS e in tal caso il canone annuo non è necessario.

Il sistema può essere alimentato da rete elettrica, da rete pubblica o da pannello fotovoltaico (compatibilmente con il luogo di installazione).

*"Il Sindaco, in coerenza con quanto previsto dal decreto legislativo 18 agosto 2000, n. 267, e successive modificazioni, per finalità di protezione civile è responsabile, altresì: dello svolgimento, a cura del Comune, dell'attività di informazione alla popolazione sugli scenari di rischio, sulla pianificazione di protezione civile e sulle situazioni di pericolo determinate dai rischi naturali o derivanti dall'attività dell'uomo".*

### Allerta Meteo in versione ridotta consigliato nel centro città e zone pedonali



Per ulteriori informazioni consulta i siti [www.3gsegnaletica.it](http://www.3gsegnaletica.it) e [www.segnaleticasmart.it](http://www.segnaleticasmart.it)



### PANNELLO INFORMATIVO ALLERTA METEO

Sistema segnaletico con controllo da remoto per informare la cittadinanza sui livelli di allerta meteo attraverso un avviso luminoso con 3 lampade a luce gialla, arancione e rossa.

Il pannello è realizzato in alluminio estruso verniciato in polvere epossidica nera ultra opaca su cui è applicata una pellicola rifrangente cl.1. Le lampade sono integrate nel pannello frontale, in modo da rendere il dispositivo gradevole dal punto di vista estetico.

L'intensità luminosa delle lampade viene regolata automaticamente in base alle condizioni di illuminamento ambientale.

Ad ogni colore corrisponde un diverso livello di allerta meteo cui corrisponde uno scenario di danno e le relative norme di comportamento (definite a livello locale) da seguire.

La gestione del pannello avviene mediante una web-app proprietaria su server dedicato. Accedendo a questo server mediante login e password, è possibile accendere o spegnere le lampade. Inoltre sono riportate informazioni sullo stato di funzionamento e su alcuni parametri di funzionamento. Il segnale è in grado di effettuare la diagnostica su alcuni parametri di funzionamento e di comunicarli all'utente.

L'interfaccia grafica è semplice e intuitiva e può essere utilizzata da Smartphone, tablet e PC.

Il software consente l'invio di comandi programmati, la visualizzazione dello storico dei dati, la gestione contemporanea di più pannelli e la visualizzazione sulla mappa della ubicazione dei segnali.

Su richiesta il pannello può funzionare in modo automatico prendendo i dati direttamente da siti internet appositi.

Per il funzionamento del dispositivo è necessaria una connessione alla rete internet (SIM dati o via cavo).

Per le funzionalità mediante utilizzo rete internet, è richiesto un canone annuale per l'utilizzo della web-app e dei servizi ad essa connessi.

In alternativa è possibile pilotare il pannello informativo con SMS e in tal caso il canone annuo non è necessario.

Il sistema può essere alimentato da rete elettrica, da rete pubblica o da pannello fotovoltaico (compatibilmente con il luogo di installazione).



### PANNELLO INFORMATIVO ALLERTA VALANGHE

Sistema segnaletico con controllo da remoto per informare la cittadinanza sui livelli di rischio valanghe attraverso un avviso luminoso con 5 lampade a led corrispondenti ai livelli di rischio definiti a livello Europeo.

Il pannello è realizzato in alluminio estruso verniciato in polvere epossidica nera ultra opaca su cui è applicata una pellicola rifrangente cl.1. Le lampade sono integrate nel pannello frontale, in modo da rendere il dispositivo gradevole dal punto di vista estetico.

L'intensità luminosa delle lampade viene regolata automaticamente in base alle condizioni di illuminamento ambientale.

Ad ogni colore corrisponde un diverso livello di allerta meteo cui corrisponde uno scenario di danno e le relative norme di comportamento (definite a livello locale) da seguire.



La gestione del pannello avviene mediante una web-app proprietaria su server dedicato. Accedendo a questo server mediante login e password, è possibile accendere o spegnere le lampade. Inoltre sono riportate informazioni sullo stato di funzionamento e su alcuni parametri di funzionamento. Il segnale è in grado di effettuare la diagnostica su alcuni parametri di funzionamento e di comunicarli all'utente.

L'interfaccia grafica è semplice e intuitiva e può essere utilizzata Smartphone, tablet e PC. Il software consente l'invio di comandi programmati, la visualizzazione dello storico dei dati, la gestione contemporanea di più pannelli e la visualizzazione sulla mappa della ubicazione dei segnali.

Su richiesta il pannello può funzionare in modo automatico prendendo i dati direttamente da siti internet appositi.

Per il funzionamento del dispositivo è necessaria una connessione alla rete internet (SIM dati o via cavo).

Per le funzionalità mediante utilizzo rete internet, è richiesto un canone annuale per l'utilizzo della web-app e dei servizi ad essa connessi.

In alternativa è possibile pilotare il pannello informativo con SMS e in tal caso il canone annuo non è necessario.

Il sistema può essere alimentato da rete elettrica, da rete pubblica o da pannello fotovoltaico (compatibilmente con il luogo di installazione).

**Per informazioni e preventivi, si prega di contattare il nostro ufficio tecnico / commerciale.**

*“Il Sindaco, in coerenza con quanto previsto dal decreto legislativo 18 agosto 2000, n. 267, e successive modificazioni, per finalità di protezione civile è responsabile, altresì: dello svolgimento, a cura del Comune, dell’attività di informazione alla popolazione sugli scenari di rischio, sulla pianificazione di protezione civile e sulle situazioni di pericolo determinate dai rischi naturali o derivanti dall’attività dell’uomo”.*

#### PANNELLO INFORMATIVO ALLERTA GHIACCIO

Sistema segnaletico dotato di display e lampeggiatori a led che si attivano in caso di pericolo ghiaccio. Il segnale può essere attivato da remoto o in locale mediante sonda per la rilevazione del pericolo ghiaccio. In tal caso da remoto sarà possibile visionare lo stato di allerta del segnale. Il pannello può essere alimentato da rete elettrica, rete pubblica o, se le condizioni lo permettono, da kit fotovoltaico.



#### PANNELLO INFORMATIVO CON LAMPADA ROSSA INTEGRATA

Pannello informativo composto da un display alfanumerico e da una lampada rossa integrati in un unico dispositivo. Il prodotto è indicato per segnalare eventi critici nel campo della sicurezza stradale o della protezione civile.

Può essere abbinato a sistemi di rilevazione allagamenti, smottamenti, presenza ghiaccio o fiume in piena oppure a sistemi di allarme remotizzati.

In condizioni normali il display e la lampada rossa sono spente e mediante un contatto è possibile accendere le sorgenti luminose. Il testo da visualizzare può essere personalizzato in base all'applicazione.

Il pannello è dotato di profili ad omega per permettere il fissaggio su palo mediante staffe a ponte (escluse).



**Per informazioni e preventivi, si prega di contattare il nostro ufficio tecnico / commerciale.**

Tutte le immagini inserite sono a scopo illustrativo. I prodotti possono subire modifiche.



### PANNELLO INFORMATIVO ALLERTA SOTTOPASSI ALLAGATI

Sistema in grado di segnalare la presenza di acqua in un sottopasso e attivare una segnalazione luminosa per evitare che gli utenti entrino nel sottopasso allagato.

Disponibile anche il modello con invio SMS per consentire alla Polizia Locale di intervenire con largo anticipo.

Al termine dell'allagamento i segnali luminosi si spengono automaticamente.

Il sistema può essere alimentato tramite kit di alimentazione fotovoltaico, da rete elettrica o pubblica.

In aggiunta, il sistema può essere integrato con barriere d'arresto automatizzate per la chiusura della strada in entrambi i sensi fino al cessato allagamento.



Mai più situazioni di pericolo!



### PANNELLO INFORMATIVO ALLERTA FIUME

Sistema in grado di rilevare il livello altimetrico delle acque di un fiume e di attivare una segnalazione luminosa per avvisare i cittadini.

Disponibile anche il modello con invio SMS per consentire alla Polizia Locale e/o agli Enti preposti di intervenire con largo anticipo.

Al termine dell'allagamento i segnali luminosi si spengono automaticamente.

Il sistema può essere alimentato tramite kit di alimentazione fotovoltaico, da rete elettrica o pubblica.

In aggiunta, il sistema può essere integrato con barriere d'arresto automatizzate per la chiusura della strada in entrambi i sensi fino al cessato allagamento.



*Per informazioni e preventivi, si prega di contattare il nostro ufficio tecnico / commerciale.*

Tutte le immagini inserite sono a scopo illustrativo. I prodotti possono subire modifiche.

### PANNELLO INFORMATIVO ALLERTA FRANE

Il sistema, se connesso ad opportuni sensori, permette di attivare segnalazioni luminose. Le funzionalità remote consentono agli enti preposti, di intervenire nel più breve tempo possibile.



*Su richiesta è possibile realizzare sistemi personalizzati, chiedere al nostro ufficio tecnico / commerciale.*



### MONITORAGGIO PANNELLI FOTOVOLTAICI STAND-ALONE

Dispositivo supplementare da affiancare a kit alimentazione fotovoltaici già esistenti o di nuova installazione che consente il monitoraggio da remoto dello stato di carica delle batterie 12V. Da centrale operativa o smartphone sarà possibile visualizzare l'andamento della tensione della batteria durante la giornata in modo da controllare se la ricarica avviene regolarmente e se la batteria è scarica o usurata e consente di eseguire interventi di manutenzione solo in caso di reale necessità. Indicato per impianti da almeno 50Watt.

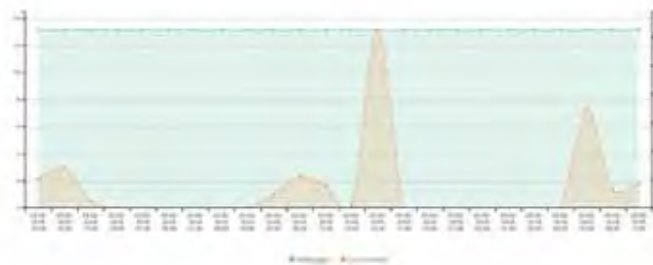

### SMART GUARDIAN

Sistema di rilevazione e segnalazione mediante SMS dell'avvenuta caduta del supporto cui sono fissati. Studiato appositamente per i servizi di guardiania, può essere utilizzato in tutte quelle situazioni in cui è necessario monitorare le infrastrutture.

Il sistema si compone di sensori, da fissare al supporto da monitorare, in grado di rilevare l'avvenuta caduta e trasmettere via radio questo evento.

Una centralina Master riceve in ingresso i segnali dei vari sensori e invia SMS in caso di caduta di uno dei supporti. Su richiesta è possibile visualizzare lo stato del sistema anche via Internet.

I sensori sono alimentati mediante n. 3 batterie ministilo (AAA) ed hanno un'autonomia di oltre 4 mesi.

La centralina Master è alimentata a 12 Volts.

Il sistema di trasmissione radio ha una portata di 500 metri. Per applicazioni su cantieri con estensione maggiore è possibile installare centraline ripetitrici.

Per applicazioni permanenti sono disponibili sensori alimentati con piccoli pannelli fotovoltaici.



*Per informazioni e preventivi, si prega di contattare il nostro ufficio tecnico / commerciale.*

### PANNELLO INFORMATIVO ZTL

Display a LED conforme alle nuove linee guida del Ministero delle Infrastrutture e dei Trasporti del 28 giugno 2019 relativo alla regolamentazione della circolazione stradale e segnaletica nelle zone a traffico limitato.

Il pannello informativo è disponibile in 2 versioni:

- versione monolingua di dimensioni 60x40 cm. per visualizzare la dicitura "ZTL ATTIVA" in rosso e "ZTL NON ATTIVA" in verde;
- versione bilingue di dimensioni 60x60 cm. con la dicitura sia in italiano che in inglese "ZTL CLOSED" in rosso e ZTL OPENED" in verde.

Il pannello deve essere alimentato con la tensione da rete 230 Va.c. ed è dotato di un contatto fotoaccoppiato per la selezione del colore.

Predisposto per essere connesso a timer, sistemi remotizzati (mediante web-app), interruttori manuali o sistemi pre-esistenti di gestione varchi.



Pannello ZTL luminoso 60 x 60 cm. bilingue



Pannello ZTL luminoso 40 x 60 cm. monolingua



Retro del pannello ZTL  
con predisposizione di attacco



Esempio centralina  
di controllo interna



**DISPLAY INFORMATIVO INFOCITY**

Display alfanumerici a led (altezza carattere 100 mm.) gestibili da remoto per visualizzare messaggi informativi, di allerta o pubblicitari. I display alfanumerici sono disponibili in diversi formati (numero di righe e numero di caratteri per riga) e devono essere alimentati da rete elettrica. La gestione dei pannelli avviene da remoto, da PC o da smartphone in modo semplice e rapido e può essere effettuata da più utenti accedendo mediante login e password su una webapp su server dedicato. E' possibile impostare diversi messaggi da visualizzare a rotazione (con tempi differenti) o per fasce orarie. Si possono anche impostare messaggi urgenti in caso di situazioni critiche (allerta meteo, allagamenti, viabilità modificata, ecc.). I pannelli informativi sono realizzati in alluminio estruso verniciati nero ultra opaco. Sono disponibili anche pannelli INFOCITY con la parte superiore luminosa che riporta informazioni supplementari (simbolo e nome del Comune).







05\_  
SEGNALETICA  
DI SICUREZZA  
E AZIENDALE

## CARTELLI DI PERICOLO: SIMBOLI

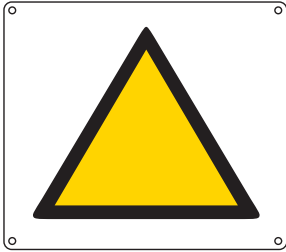

SERIE 10

Serie	Dist. Lettura m	4	6	10
<b>10</b>	Dimensioni mm	150x135	220x195	360x325
	Sigla ident.	<b>S - S*</b>	<b>M - M*</b>	<b>L - L*</b>
	<b>Materiale</b>	Alluminio	Alluminio	Alluminio

**CONFEZIONE DA 5 PEZZI**

**ATTENZIONE**  
misure contrassegnate con \*  
prezzo variato, controllare listino



### CAVALLETTO PORTA CARTELLI

CARATTERISTICHE:

Realizzato in materiale plastico per l'inserimento di cartelli intercambiabili, bifacciale, dimensioni cavalletto chiuso 570x230 mm., dimensione cartellino 197x197 mm. Possibilità di inserire su richiesta altri cartelli in alluminio piano personalizzati.

Fig. 1000

Confezione da 6 pz.

Su richiesta si realizzano cartelli di qualsiasi dimensione con **scritte e simboli personalizzati**. Richiedere preventivo.

Tutte le immagini inserite sono a scopo illustrativo. I prodotti possono subire modifiche.

CARTELLI DI PERICOLO CON AUSILIARIO SU UNICO SUPPORTO

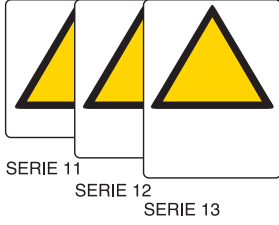

Serie	Dist. Lettura m	4	6	10
<b>11</b>	Dimensioni mm	140X150	210X220	350X360
<b>12</b>	Dimensioni mm	140X170	210X250	350X405
<b>13</b>	Dimensioni mm		210X280	350X450
	Sigla ident.	<b>S - S*</b>	<b>M - M*</b>	<b>L - L*</b>
	<b>Materiale</b>	Alluminio	Alluminio	Alluminio

CONFEZIONE DA 5 PEZZI

**ATTENZIONE**  
misure contrassegnate con \*  
prezzo variato, controllare listino

PERICOLO 11.001 SML	MACCHINE IN MOVIMENTO 11.007 L*	220 VOLT 11.009 M*L*	380 VOLT 11.011 S*M*L*	ALTA TENSIONE 11.017 SML	TENSIONE 11.021 L	IMPIANTO IN TENSIONE 11.033 S*M*L*	INFIAMMABILI 11.034 S*M*L*
MATERIALE INFIAMMABILE 11.035 S*M L	GAS INFIAMMABILE 11.036 M L*	LIQUIDI INFIAMMABILI 11.037 S*M*L*	PROIEZIONE SCHEGGE 11.038 M*L*	PASSAGGIO CARRELLI 11.040 S*M*L*	CARRELLI IN MOVIMENTO 11.041 S*M L	APERTURA NEL SUOLO 11.042 L*	PERICOLO DI CADUTA 11.043 S*M*L
PERICOLO D'ESPLOSIONE 11.045 M*L*	MATERIALE NOCIVO 11.050 S*M*L*	SOSTANZE IRRITANTI 11.051 S*M*L*	ATTENZIONE ALLE MANI 11.052 M*L*	SOSTANZE CORROSIVE 11.055 S*M*L*	PERICOLO BIOLOGICO 11.056 S*L	SUPERIORE A 85 dB(A) 11.057 L	ALTA TEMPERATURA 11.058 L*
CARICHI SOSPESI 11.060 S*M L	CADUTA MATERIALI 11.061 L	MATERIALE TOSSICO 11.062 S*M*L					
ALT PERICOLO LIMITE DI SICUREZZA 12.001 L*	MACCHINA AD AVVIAMENTO AUTOMATICO 12.002 L*	MACCHINA CON COMANDO A DISTANZA 12.003 L*	CAVI ELETTRICI IN TENSIONE 12.005 M*L*	CAVI ELETTRICI INTERRATI 12.007 M*L*	ATTENZIONE CAVI ELETTRICI 12.008 M L*	TENSIONE ELETTRICA PERICOLOSA 12.009 S*M	ATTENZIONE USCITA VEICOLI 12.011 L*
ATTENZIONE AGLI AUTOCARRI 12.012 M*L*	RADIAZIONI ZONA SORVEGLIATA 12.013 M*	RADIAZIONI ULTRAVIOLETTE DA SALDATURA 12.017 L*	ATTENZIONE TERRE INSERITE 12.021 M*	ATTENZIONE CAMPO MAGNETICO MR 12.022 L*	SCAVI PERICOLOSI AVVICINARSI 12.023 L*		
ATTENZIONE ZONA CON LIVELLO SONORO SUPERIORE A 85 dB(A) 13.001 M*L*	ATTENZIONE 13.004 M*L*	ATTENZIONE 13.005 M*L*					

Su richiesta si realizzano cartelli di qualsiasi dimensione con scritte e simboli personalizzati. Richiedere preventivo.

Tutte le immagini inserite sono a scopo illustrativo. I prodotti possono subire modifiche.

## CARTELLI DI PERICOLO

Serie	Dist. Lettura m	4	10	16
<b>14</b>	Dimensioni mm	350X125	330X500	500X700
	Sigla ident.	<b>S - S*</b>	<b>M - M*</b>	<b>L - L*</b>
	<b>Materiale</b>	Alluminio	Alluminio	Alluminio

**CONFEZIONE DA 5 PEZZI**

**ATTENZIONE**  
misure contrassegnate con \*  
prezzo variato, controllare listino

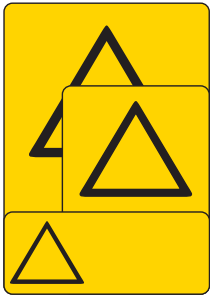

SERIE 14



14.001 SML



14.002 S\*M\*L\*



14.003 S M L\*



14.004 S



14.007 S M\*



14.008 SM



14.009 S M\*



14.012 SM



14.015 S\*M\*L\*



14.020 S M\*



14.026 S



14.027 S\*M\*



14.028 S\*M\*



14.030 S\*M\*



14.031 S\*



14.036 SML



14.039 SM



14.040 SM



14.041 SM



14.042 S M\*L\*



14.043 S M L\*



14.044 S\*M\*



14.045 S M\*L\*



14.046 S M\*



14.048 S\*M\*



14.049 S\*M\*



14.050 S M\*L\*

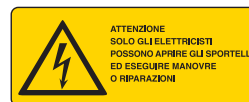

14.054 S\*M\*



14.060 SM



14.062 S



14.063 SM



14.064 SM



14.066 SM



14.067 SM

Su richiesta si realizzano cartelli di qualsiasi dimensione con scritte e simboli personalizzati. Richiedere preventivo.

Tutte le immagini inserite sono a scopo illustrativo. I prodotti possono subire modifiche.



 QUADRO ELETTRICO GENERALE 14.069 S	 APPARECCHIATURE SOTTO TENSIONE 220/380 VOLT 14.070 S	 QUADRO ELETTRICO 14.072 S	 CABINA ELETTRICA A V. .... 14.078 S*M*	 TRASFORMATORE N° KVA 14.081 SM
 ALTA TENSIONE PERICOLO DI MORTE 14.082 SML	 APPARECCHIATURE SOTTO TENSIONE 14.085 S*M*	 ATTENZIONE PERICOLO DI FOLGORAZIONE 14.087 S*M*	 PERICOLO ALTA TENSIONE 14.091 SML	 ATTENZIONE TEMPERATURE PERICOLOSE 14.094 S M*
 PERICOLO DI USTIONE 14.095 S	 PERICOLO D'INCENDIO GASOLIO 14.097 S*	 ATTENZIONE MATERIALE INFIAMMABILE 14.098 S M*L*	 ATTENZIONE GAS INFIAMMABILE 14.100 S M*	 PERICOLO D'INCENDIO 14.101 S M*L*
 ATTENZIONE LIQUIDI INFIAMMABILI 14.102 S M*L*	 CARROPONTE IN MANOVRA 14.104 S*M*	 ATTENZIONE AI CARICHI SOSPESI CON CARROPONTE IN MOVIMENTO 14.106 S M L*	 ATTENZIONE AI CARICHI SOSPESI 14.107 S M L*	 ATTENZIONE SOSTANZE COMBURENTI 14.110 S*M*
 ATTENZIONE PROIEZIONE DI SCHEGGE 14.112 S*M*	 PERICOLO PASSAGGIO CARRELLI 14.114 SML	 ATTENZIONE CARRELLI IN MOVIMENTO 14.115 SML	 ATTENZIONE AI CARRELLI ELEVATORI 14.116 SML	 ATTENZIONE ACCUMULATORI 14.117 S*M*
 ATTENZIONE CADUTA MATERIALI DALL'ALTO 14.118 SML	 ATTENZIONE MACCHINA COMANDATA A DISTANZA 14.119 S*M*	 ATTENZIONE SOSTANZE IRRITANTI 14.122 S*M*	 ATTENZIONE SOSTANZE NOCIVE 14.123 S*M*	 ATTENZIONE SOSTANZE CORROSIVE 14.126 S M*
 PERICOLO ATTENZIONE ALLE MANI 14.128 S M L*	 SPARO MINE LIMITE DI SICUREZZA 14.136 S*M*L*	 ATTENZIONE MATERIALE ESPLOSIVO 14.139 S*M*	 ATTENZIONE ORGANI IN MOVIMENTO 14.140 S M L*	 ATTENZIONE PASSAGGIO VEICOLI 14.141 S M L*
 PERICOLO DI CADUTA APERTURA NEL SUOLO 14.143 SM	 PERICOLO DI CADUTA 14.144 SM	 PERICOLO DI CADUTA CIGLIO DI SCAVO 14.146 S*M*	 PAVIMENTO SCIVOLOSO PERICOLO DI CADUTA 14.147 SM	 USCITA AUTOMEZZI 14.149 SML
 SCAVI APERTI 14.150 SML	 PERICOLO DI INCIAMPO 14.151 S*	 ATTENZIONE GRADINO 14.152 S*	 METANO 14.153 S*	 ATTENZIONE IMPIANTO FOTOVOLTAICO IN TENSIONE DURANTE LE ORE DIURNE (.....Volt) 14.154 S
 PERICOLO DI CADUTA E ANNEGAMENTO 14.155 S M	 PERICOLO DI ANNEGAMENTO 14.156 S M			

Su richiesta si realizzano cartelli di qualsiasi dimensione con scritte e simboli personalizzati. Richiedere preventivo.

Tutte le immagini inserite sono a scopo illustrativo. I prodotti possono subire modifiche.

## CARTELLI DI PERICOLO: SOSTANZE PERICOLOSE

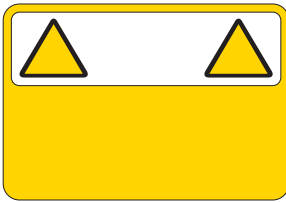

SERIE 15

Serie	Dist. Lettura m	10
15	Dimensioni mm	500x330
	Materiale	Alluminio

NO CONFEZIONE



15.002



15.006



15.007



15.012



15.016



15.018



15.029



15.030



15.033



15.034



15.035



15.037



15.040



15.041



15.042



15.047



15.049



15.050



15.060



15.061



15.062



15.063



15.065



15.066



15.070



15.071



15.072



15.074



15.075

Su richiesta si realizzano cartelli di qualsiasi dimensione con scritte e simboli personalizzati. Richiedere preventivo.

Tutte le immagini inserite sono a scopo illustrativo. I prodotti possono subire modifiche.

## CARTELLI DI DIVIETO

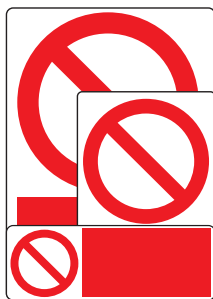

SERIE 24

Serie	Dist. Lettura m	4	10	16
24	Dimensioni mm	350X125	330X500	500X700
	Sigla ident.	S - S*	M - M*	L - L*
	Materiale	Alluminio	Alluminio	Alluminio

## CONFEZIONE DA 5 PEZZI

**ATTENZIONE**  
misure contrassegnate con \*  
prezzo variato, controllare listino



24.002 S M L\*



24.003 S M L\*



24.004 S M L\*



24.005 S M L\*



24.007 S\*M\*



24.010 S\*M\*



24.011 S M L\*



24.012 S M L\*



24.013 S M L\*



24.014 S\*M\*L\*



24.015 S\*M\*



24.016 S\*M\*



24.018 S\*M\*



24.021 S\*M\*



24.031 S\*M\*



24.032 S\*M\*



24.043 S\*



24.045 S\*M\*L\*



24.046 S\*M\*



24.049 SML



24.050 SML

Su richiesta si realizzano cartelli di qualsiasi dimensione con scritte e simboli personalizzati. Richiedere preventivo.

Tutte le immagini inserite sono a scopo illustrativo. I prodotti possono subire modifiche.



24.052 SML



24.053 SML



24.055 SM



24.056 SML



24.057 SML



24.058 SML



24.060 S\*M\*L\*



24.062 S\*M\*L\*



24.064 S\*M\*



24.065 S\*M\*



24.066 S\*M\*



24.070 S\*M\*L\*



24.071 SM



24.072 S\*M\*L\*



24.073 S\*M\*



24.074 S\*M\*



24.076 S\*M\*



24.077 S\*M\*



24.079 SM



24.082 S\*M\*



24.086 S M\*



24.089 S M L\*



24.091 S M L\*



24.093 S M L\*



24.096 S M\*



24.100 SM



24.101 SM

Su richiesta si realizzano cartelli di qualsiasi dimensione con scritte e simboli personalizzati. Richiedere preventivo.

Tutte le immagini inserite sono a scopo illustrativo. I prodotti possono subire modifiche.





24.102 SM



24.105 S\*M\*L\*



24.106 SML



24.110 SM



24.111 S\*M\*



24.113 SM



24.114 SM



24.115 S\*M\*



24.117 S\*M\*



24.120 S\*M\*



24.121 S\*M\*



24.123 S\*M\*L\*

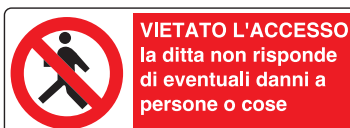

24.126 M\*L\*



24.131 M\*L\*



24.134 M



24.135 M\*L\*



24.136 M\*



24.143 ML

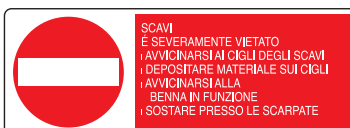

24.144 M\*L\*



24.145 S M\*L\*

## CARTELLI DI DIVIETO: SIMBOLI



SERIE 16

Serie	Dist. Lettura m	6	10
16	Dimensioni mm	180X180	270X270
	Sigla ident.	S - S*	M - M*
	Materiale	Alluminio	Alluminio



16.002 SM



16.008 SM

### CONFEZIONE DA 5 PEZZI

**ATTENZIONE**  
misure contrassegnate con \*  
prezzo variato, controllare listino



16.009 S\*M\*



16.010 S\*M\*



16.026 S M\*



16.027 S M\*



16.030 SM



16.032 S\*M\*



16.038 S\*M\*

## CARTELLI DI DIVIETO CON AUSILIARIO SU UNICO SUPPORTO

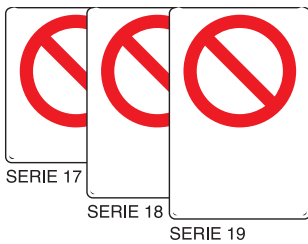

SERIE 17

SERIE 18

SERIE 19

Serie	Dist. Lettura m	4	6	10	16
17	Dimensioni mm	115X140	180X210	270X330	435X530
18	Dimensioni mm	115X160	180X233	270X370	435X603
19	Dimensioni mm	115X178	180X262	270X430	435X678
	Sigla ident.	S - S*	M - M*	L - L*	XL - XL*
	Materiale	Alluminio	Alluminio	Alluminio	Alluminio

### CONFEZIONE DA 5 PEZZI

**ATTENZIONE**  
misure contrassegnate con \*  
prezzo variato, controllare listino



17.001 S\*M\*L XL



17.002 S\*M L XL



18.001 M\* L XL\*



18.002 S ML



18.003 M\*L\* XL\*



18.007 S M\*L\*



18.008 ML XL



18.009 S ML XL



18.010 ML XL



18.016 L\*



18.017 L\*



18.019 L\*



18.020 S\*M L XL



19.002 L\*



19.006 L\* XL\*



19.014 M L\*



19.015 L\*



19.017 L\*



19.020 M\*L XL\*



19.022 L\*



19.023 M\*L\*



19.024 L



19.025 L\* XL\*



19.026 L\* XL\*



19.029 M\*L\*



19.034 S ML



19.037 M\*L\*



19.040 M\*L\*

Su richiesta si realizzano cartelli di qualsiasi dimensione con scritte e simboli personalizzati. Richiedere preventivo.

Tutte le immagini inserite sono a scopo illustrativo. I prodotti possono subire modifiche.

## CARTELLI DI OBBLIGO

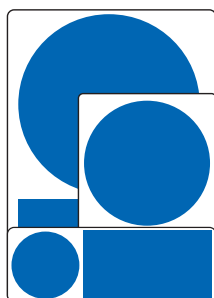

SERIE 25

Serie	Dist. Lettura m	4	10	16
25	Dimensioni mm	350X125	330X500	500X700
	Sigla ident.	<b>S - S*</b>	<b>M - M*</b>	<b>L - L*</b>
	<b>Materiale</b>	Alluminio	Alluminio	Alluminio

## CONFEZIONE DA 5 PEZZI

**ATTENZIONE**  
misure contrassegnate con \*  
prezzo variato, controllare listino



25.002 S M L\*



25.065 S M



25.001 S\*M L\*



25.006 S\*M\*L\*



25.014 SM



25.025 S\*M\*

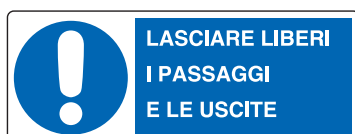

25.026 SM



25.029 S\*



25.030 S M

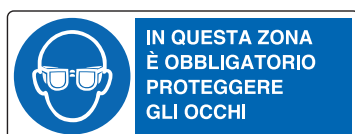

25.032 S\*M\*



25.034 S\*M\*



25.035 S M L\*



25.037 S\*M\*

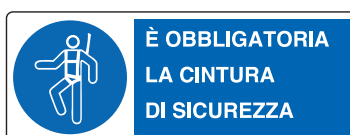

25.044 SM



25.047 SML



25.048 SML



25.050 M\*



25.051 SML\*



25.054 S\*M\*



25.055 SM



25.056 SML



25.057 S\*M\*



25.058 SM



25.060 SML

Su richiesta si realizzano cartelli di qualsiasi dimensione con **scritte e simboli personalizzati**. Richiedere preventivo.

Tutte le immagini inserite sono a scopo illustrativo. I prodotti possono subire modifiche.

## CARTELLI DI OBBLIGO: SIMBOLI

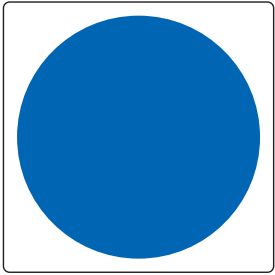

SERIE 20

Serie	Dist. Lettura m	6	10
<b>20</b>	Dimensioni mm	180X180	270X270
	Sigla ident.	<b>S - S*</b>	<b>M - M*</b>
	<b>Materiale</b>	Alluminio	Alluminio

### CONFEZIONE DA 5 PEZZI

**ATTENZIONE**  
misure contrassegnate con \*  
prezzo variato, controllare listino



20.008 S\*M



20.009 S\*M\*



20.016 S\*M

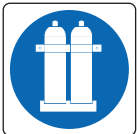

20.017 S\*M\*



20.026 S\*M\*



20.027 S\*M\*



20.028 S\*M



20.031 S\*M\*



20.034 S M

## CARTELLI DI OBBLIGO CON AUSILIARIO SU UNICO SUPPORTO

### CONFEZIONE DA 5 PEZZI

**ATTENZIONE**  
misure contrassegnate con \*  
prezzo variato, controllare listino

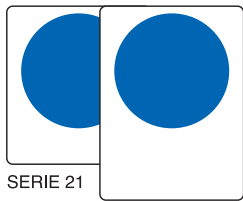

SERIE 21

SERIE 22

Serie	Dist. Lettura m	4	6	10	16
<b>21</b>	Dimensioni mm	115X140	180X210	270X330	435X530
<b>22</b>	Dimensioni mm	115X160	180X233	270X370	435X603
	Sigla ident.	<b>S - S*</b>	<b>M - M*</b>	<b>L - L*</b>	<b>XL - XL*</b>
	<b>Materiale</b>	Alluminio	Alluminio	Alluminio	Alluminio



CINTURA DI SICUREZZA

21.001 S ML



INDUMENTI PROTETTIVI

21.002 ML



PEDONI A SINISTRA

21.003 L



PEDONI A DESTRA

21.004 L



GUANTI PROTETTIVI

21.005 S ML



CALZATURE PROTETTIVE

21.007 S M\*L XL\*



CASCO PROTETTIVO

21.008 S M\*L XL\*



SCHERMO PROTETTIVO

21.009 M\*L\*



PROTEGGERE GLI OCCHI

21.010 S M\*L XL\*



PROTEGGERE L'UDITO

21.011 S\*M\*L XL\*



PROTEGGERE LE VIE RESPIRATORIE

22.001 S\*M\*L XL\*



PROTEGGERE L'UDITO CON CUFFIA ANTRONNORE O TAPPI

22.002 L\* XL\*



CARRELLI A PASSO D'UOMO

22.003 L



VEICOLI A PASSO D'UOMO

22.004 L

Su richiesta si realizzano cartelli di qualsiasi dimensione con **scritte e simboli personalizzati**. Richiedere preventivo.

Tutte le immagini inserite sono a scopo illustrativo. I prodotti possono subire modifiche.



CARTELLI ANTINCENDIO: SIMBOLI

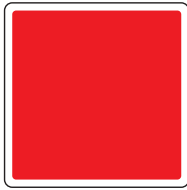

SERIE 26

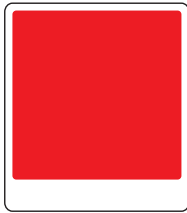

SERIE 27

Serie	Dist. Lettura m	4	10	16
<b>26</b>	Dimensioni mm	100X100	250X250	400X400
<b>27</b>	Dimensioni mm	100X133	250X310	400X500
	Sigla ident.	<b>S - S*</b>	<b>M - M*</b>	<b>L - L*</b>
	<b>Materiale</b>	Alluminio	Alluminio	Alluminio

CONFEZIONE DA 5 PEZZI

**ATTENZIONE**  
misure contrassegnate con \*  
prezzo variato, controllare listino



26.004 M\*



26.005 M\*



26.006 S M\*



26.007 S M L\*



26.008 M



26.010 SML DX/SX



26.011 SML DX/SX



26.012 S M L\*



26.014 SML



26.015 M

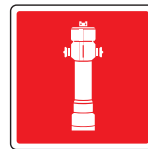

26.016 S M L\*



26.017 S M L\*



26.020 S M L\*



26.021 S M L\*

Su richiesta si realizzano cartelli di qualsiasi  
figura a bandiera piegati a V o a L  
Richiedere preventivo



CARTELLI ANTINCENDIO CON AUSILIARIO SU UNICO SUPPORTO



27.001 SML



27.004 SML



27.005 SML



27.006 S\*M L\*



27.007 M L\*



27.010 M\*



27.012 M



27.013 S\*M L\*



27.014 S\*M L\*



27.016 SML



27.017 SML



27.019 SML



27.020 S\*M\*L\*



27.021 SML



27.025 M\*



27.026 M



27.027 M



27.028 M



27.029 M

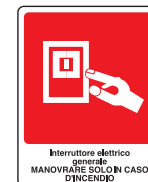

27.030 M



27.031 M



27.033 S\*M\*L\*



27.034 M



27.035 M



27.036 S M L\*



27.037 ML



27.041 M



27.043 M L\*



27.044 M



27.045 M

Su richiesta si realizzano cartelli di qualsiasi dimensione con scritte e simboli personalizzati. Richiedere preventivo.

Tutte le immagini inserite sono a scopo illustrativo. I prodotti possono subire modifiche.

## CARTELLI DI SALVATAGGIO: SIMBOLI

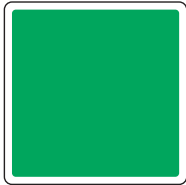

SERIE 28

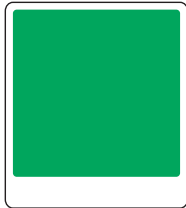

SERIE 29

Serie	Dist. Lettura m	4	10	16
<b>28</b>	Dimensioni mm	100X100	250X250	400X400
<b>29</b>	Dimensioni mm	100X133	250X310	400X500
	Sigla ident.	<b>S - S*</b>	<b>M - M*</b>	<b>L - L*</b>
	<b>Materiale</b>	Alluminio	Alluminio	Alluminio

### CONFEZIONE DA 5 PEZZI

**ATTENZIONE**  
misure contrassegnate con \*  
prezzo variato, controllare listino



28.003 S\*M\*L\*



28.007 S\*M\*L\*



28.008 S\*M\*L\*



28.009 S\*M\*L\*



28.010 S\*M\*L\*



28.012 S M L



28.013 S M L



28.019 S M L DX/SX



28.020 S M L DX/SX

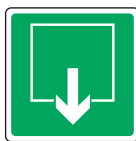

28.021 S\*M\*L\*



28.022 S\*M\*L\*



28.025 S M L DX/SX



28.026 S M L



28.027 S M L

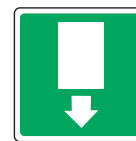

28.028 S M L



28.029 S M L

## CARTELLI DI SALVATAGGIO CON AUSILIARIO SU UNICO SUPPORTO



29.001 S M L



29.002 S M L

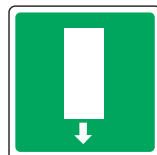

LASCIARE LIBERO  
IL PASSAGGIO  
29.004 S M L

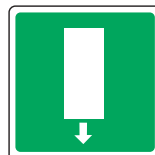

N°  
29.005 S\*M\*L\*

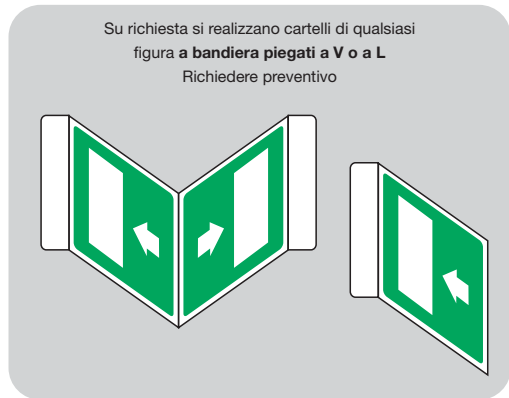

29.006 S M L



STOP DI  
EMERGENZA  
29.007 S\*M\*L\*



USCITA  
29.009 S M L\*



ENTRATA  
29.010 S M L\*



TELEFONO  
DI EMERGENZA  
29.011 S\*M\*L\*



SCALA  
DI EMERGENZA  
29.013 S M L\*



SCALA  
DI EMERGENZA  
29.014 S M L\*



SCALA  
DI EMERGENZA  
29.015 S M L\*



SCALA  
DI EMERGENZA  
29.016 S M L\*



AREA  
FUMATORI  
29.017 S\*M\*L\*



CHIAVE DI  
EMERGENZA  
29.019 M\*



INFERMERIA  
29.021 S M L\*



PRONTO  
SOCCORSO  
29.022 S M L\*



CASSETTA DI  
MEDICAZIONE  
29.023 S M L\*



CASSETTA DI  
PRONTO SOCCORSO  
29.024 S M L\*



PUNTO DI  
RACCOLTA  
29.025 S M L



DOCCIA DI  
EMERGENZA  
29.026 S\*M\*L\*



LAVAOCCHI  
D'EMERGENZA  
29.027 S\*M\*L\*

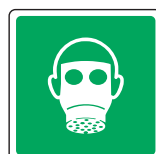

RESPIRATORI  
29.030 S\*M\*L\*



TELEFONI D'EMERGENZA  
29.031 M L\*



DAE  
29.032 S M L



FINESTRA  
DI SALVATAGGIO  
29.033 S\*M\*L\*

Su richiesta si realizzano cartelli di qualsiasi dimensione con scritte e simboli personalizzati. Richiedere preventivo.

Tutte le immagini inserite sono a scopo illustrativo. I prodotti possono subire modifiche.

## CARTELLI DI NORME E ISTRUZIONI

37.001	- ACCENSIONE DEI FOCOLARI E DEI FORNI (norme di sicurezza)
37.002	- ACIDI (norme di sicurezza sulla manipolazione)
37.004	- ACIDO CIANIDRICO (norme di sicurezza)
37.005	- ACIDO CLORIDRICO (norme di sicurezza)
37.006	- ACIDO FOSFORICO (norme di sicurezza)
37.009	- ACIDO SOLFORICO (norme di soccorso per i colpiti)
37.011	- ADDETTI AI MAGAZZINI (norme di sicurezza)
37.012	- APPARECCHI DI SOLLEVAMENTO (norme di prudenza)
37.013	- APPARECCHI DI SOLLEVAMENTO PER L'EDILIZIA (norme di sicurezza)
37.014	- ARRESTO DEL RESPIRO (consigli e norme)
37.015	- ASCENSORI PER IL TRASPORTO DI COSE E PERSONE (norme di prudenza)
37.017	- AVVERTENZE GENERALI PER EDILI
37.018	- BETONIERE (norme di sicurezza)
37.019	- BOMBOLE OSSIACETILENICHE (norme di sicurezza)
37.020	- CARRELLI ELETTRICI (norme di sicurezza per gli addetti ai trasporti interni)
37.021	- CARRIPONTE E PARANCHI MONOROTAIE (istruzioni per la manovra e l'uso)
37.023	- CESCOIE (dispositivi di sicurezza)
37.024	- CHOC DA EMORRAGIA (consigli e norme)
37.025	- CLASSIFICAZIONE DELLE URGENZE
37.026	- CODICE DEI SEGNALI GESTUALI E VERBALI
37.029	- CORPI ESTRANEI NELLE FERITE (consigli e norme)
37.030	- DOVERI DEI LAVORATORI
37.031	- ESPLOSIVI DA MINA (norme di prudenza)
37.032	- FABBRI E SALDATORI (norme di sicurezza)
37.034	- FRATTURE (consigli e norme)
37.035	- FRESATRICI AD ASSE VERTICALE (norme di sicurezza per l'uso)
37.036	- GAS DI PETROLIO LIQUIDO (norme di prudenza)
37.037	- IMPIANTI E APPARECCHIATURE ELETTRICHE (istruzioni e avvertenze)
37.038	- IMPIANTI ELETTRICI (norme di prudenza)
37.039	- IMPIANTI ELETTRICI PER CANTIERI EDILI (norme di sicurezza)
37.041	- IPOCLORITO DI SODIO (norme di sicurezza)
37.042	- ISTRUZIONI PER L'USO DI MATERIALI CONTENUTI NELLA CASSETTA DI PRONTO SOCCORSO
37.043	- LAVORI ENTRO TUBAZIONI, CANALIZZAZIONI, RECIPIENTI E SIMILI (norme di sicurezza)
37.044	- MACCHINE EDILI (norme di sicurezza)
37.046	- MACCHINE UTENSILI (norme di prudenza per gli operatori)
37.047	- MANOVRE DELLE GRU (codice dei segnali)
37.048	- MANOVRE DELLE GRU (norme di sicurezza)
37.049	- MANOVRE PER CARRELLISTI (norme di sicurezza)
37.051	- MEZZI PERSONALI DI PROTEZIONE
37.052	- MOLE ABRASIVE (norme di sicurezza per l'uso)
37.053	- MONTACARICHI PER TRASPORTO DI SOLE COSE (norme di sicurezza)
37.054	- NORME DA SEGUIRE IN CASO DI INCENDIO
37.055	- NORME PER IL PRIMO SOCCORSO AI COLPITI DA SOSTANZE TOSSICHE CORROSIVE O IRRITANTI
37.057	- OSSIGENO (norme di sicurezza)
37.058	- PIALLATRICI (norme di sicurezza per l'uso)
37.059	- PONTEGGI
37.060	- PONTI DI SERVIZIO PER COSTRUZIONI (norme di prudenza)
37.061	- PRESSE (dispositivi di sicurezza)
37.062	- PREVENZIONE INCENDI
37.063	- PREVENZIONE INFORTUNI
37.064	- PREVENZIONE INFORTUNI (norme generali)
37.065	- PRIMO SOCCORSO
37.066	- PROTEZIONE DEI LAVORATORI DAI RISCHI DI ESPOSIZIONE AL RUMORE
37.067	- PROTEZIONI LUBRIFICAZIONI E RIPARAZIONI DELLE MACCHINE (norme di sicurezza)
37.068	- PUNTI DI PRESSIONE (consigli e norme)
37.069	- REPARTO VERNICIATURA (norme generali di prevenzione infortuni)
37.071	- SEGA CIRCOLARE (norme di sicurezza per l'uso)
37.072	- SEGHE ALTERNATIVE E A NASTRO (norme di sicurezza per l'uso)
37.074	- SILI E TRAMOGGE (norme di sicurezza)
37.075	- SOCCORSI D'URGENZA PER I COLPITI DA CORRENTE ELETTRICA
37.076	- SODA CAUSTICA (norme di sicurezza)
37.077	- SOLVENTI (norme di sicurezza)
37.078	- TRAPANI (norme di prudenza)
37.081	- USTIONI (norme di intervento)
37.082	- NORME DI COMPORTAMENTO IN CASO DI EMERGENZA
37.083	- TABELLA DEI PRINCIPALI SINTOMI DI CONCENTRAZIONE ALCOLEMICA
37.084	- TABELLA DEL TASSO ALCOLEMICO LEGALE PER LA GUIDA IN STATO DI EBBREZZA

### NO CONFEZIONE

Serie	Dist. Lettura m	6
37	Dimensioni mm	330X470
	<b>Materiale</b>	<b>Alluminio</b>

DISPOSIZIONI DI SICUREZZA CONTRO LE RADIAZIONI

ISTRUZIONI PER L'USO DEL FILM-BADGE

- 1) Appuntare il film-badge esternamente al taschino della tuta (o la posizione equivalente) - salvo esplicita, differente prescrizione - con striscia portanome o il numero rivolto verso l'esterno.
- 2) Non sovrapporre alcun oggetto al film-badge (per esempio la penna o la matita).
- 3) Non aprire la bustina di polietilene o il contenitore e intanto non l'involucro della pellicola.
- 4) Non piegare o comprimere il film-badge.
- 5) Non conservare il film-badge al caldo (per esempio sopra un termosifone o una stufa o al sole).
- 5) Non mettere il film-badge in contatto con sostanze o oggetti che possono ledere l'integrità dell'involucro di polietilene.
- 7) Non lasciare camicia o tuta, con il film-badge appuntandovi, in presenza di radiazioni (per es. durante la notte in un locale in cui sono conservate delle sorgenti radioattive, anche se schermate).
- 8) Staccare il film-badge dall'indumento cui è appuntato prima di mandare questo in lavanderia.

personale addetto all'impianto senza nel locale osservatorio il personale non autorizzato sia a impianto disassemblato. one di cui all'elenco stabilito (mento ad esposto nel locale sette all'uso degli impianti, o ta all'esecuzione di particolari

personale addetto di rispettare D.P.R. 185); impartita dal datore di lavoro, ni della protezione individuale a seconda delle mansioni alle

odo corretto. I dispositivi di protezione e di sorveglianza o forniti dal datore di lavoro; ente al datore di lavoro, al le deficienze dei dispositivi e i protezione e di sorveglianza altre eventuali condizioni di a conoscenza; care, senza averne ottenuta la vi e gli altri mezzi di sicurezza, zione e di misurazione; niziativa, operazioni o manovre competenza e che possano lone o al sicurezza.

l'uso del film-badge.

SERIE 37

Su richiesta si realizzano cartelli di qualsiasi dimensione con **scritte e simboli personalizzati**. Richiedere preventivo.

Tutte le immagini inserite sono a scopo illustrativo. I prodotti possono subire modifiche.

## CARTELLI FOTOLUMINESCENTI

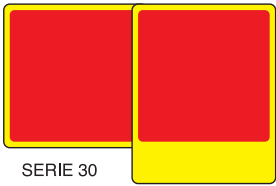

SERIE 30

SERIE 31

Serie	Dist. Lettura m	4	10	16
<b>30</b>	Dimensioni mm	100X100	250X250	400X400
<b>31</b>	Dimensioni mm	100X133	250X310	400X500
	Sigla ident.	<b>S - S*</b>	<b>M - M*</b>	<b>L - L*</b>
	<b>Materiale</b>	Alluminio	Alluminio	Alluminio

### NO CONFEZIONE

**ATTENZIONE**  
misure contrassegnate con \*  
prezzo variato, controllare listino



30.001 M\*



30.002 M\*



30.003 M\*



30.004 M\*



30.005 SML



30.007 S\*M\*



30.008 SML DX/SX



30.009 SML DX/SX



30.011 SML



30.012 SML



30.013 S\*M\*L\*



LANCIA  
ANTINCENDIO

31.002 S\*M\*L\*



LANCIA  
N.

31.003 S\*M\*L\*



IDRANTE

31.004 S\*M\*L\*



SCALA  
ANTINCENDIO

31.005 S\*M\*L\*



ALLARME  
ANTINCENDIO

31.006 S\*M\*L\*



ATTREZZATURA  
ANTINCENDIO

31.007 S\*M\*L\*



ESTINTORE

31.008 SML



ESTINTORE  
N.

31.009 SML



ATTACCO  
V.F.

31.010 M\*L\*



TELEFONO  
ANTINCENDIO

31.012 SML

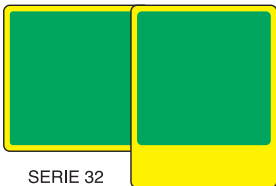

SERIE 32

SERIE 33

Serie	Dist. Lettura m	4	10	16
<b>32</b>	Dimensioni mm	100X100	250X250	400X400
<b>33</b>	Dimensioni mm	100X133	250X310	400X500
	Sigla ident.	<b>S - S*</b>	<b>M - M*</b>	<b>L - L*</b>
	<b>Materiale</b>	Alluminio	Alluminio	Alluminio

### NO CONFEZIONE

**ATTENZIONE**  
misure contrassegnate con \*  
prezzo variato, controllare listino



32.002 SML



32.003 SML



32.004 S M L\*

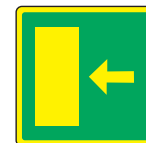

32.005 S M L\*



32.006 S M L\*



32.007 S\*M\*L\*



32.008 S\*M\*L\*



32.009 S\*M\*L\*



32.010 S\*M\*L\*



32.011 S\*M\*L\*



32.013 S\*M\*L\*



32.014 SML SX/DX



32.015 SML DX/SX



32.017 S\*M\*L\*

Su richiesta si realizzano cartelli di qualsiasi dimensione con scritte e simboli personalizzati. Richiedere preventivo.

Tutte le immagini inserite sono a scopo illustrativo. I prodotti possono subire modifiche.





33.001 S\*M\*L\*



33.002 M\*



33.003 S\*M\*L\*



33.005 S\*M\*L\*



33.006 SML



33.007 SML



33.008 SML



33.009 S\*M\*L\*



33.010 S\*M\*L\*



33.011 S\*M\*L\*



33.012 S\*M\*L\*

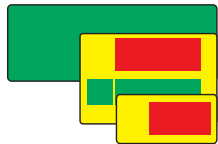

SERIE 58

SERIE 59

SERIE 48

Serie	Dist. Lettura m	4	6	10
48	Dimensioni mm	350X125		500X330
58	Dimensioni mm		375X175	
59	Dimensioni mm		300X200	
	Sigla ident.	S	S	M
	Materiale	Alluminio	Alluminio	Alluminio

NO CONFEZIONE



48.001 SM



48.002 SM



48.003 SM



48.004 SM

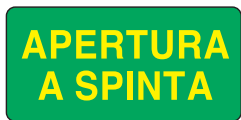

58.001



58.002



58.003



58.004



58.005 DX - 58.006 SX



58.007 DX - 58.008 SX



58.009 DX - 58.010 SX



58.011



58.012



58.013 DX - 58.014 SX

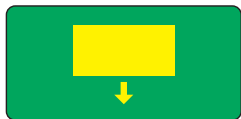

58.015



58.016



59.001 SALITA - 59.002 DISCESA



59.003 SALITA - 59.004 DISCESA

Su richiesta si realizzano cartelli di qualsiasi dimensione con scritte e simboli personalizzati. Richiedere preventivo.

Tutte le immagini inserite sono a scopo illustrativo. I prodotti possono subire modifiche.

CARTELLI VARI E PER PROPRIETA' PRIVATA



SERIE 34

Serie	Dist. Lettura m	6
34	Dimensioni mm	300X200
	<b>Materiale</b>	Polionda

CONFEZIONE DA 5 PEZZI

**ATTENZIONE**  
misure contrassegnate con \*  
prezzo variato, controllare listino



34.001



34.002



34.003



34.005



34.006



34.007



34.008



34.009



34.010\*

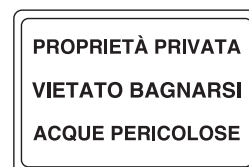

34.011\*



34.012



34.013



34.014



34.015



34.016



34.017



34.018



34.019



34.020



34.021



34.022\*



34.023\*



34.025



34.026



34.032

































34.033 alluminio

Su richiesta si realizzano cartelli di qualsiasi dimensione con scritte e simboli personalizzati. Richiedere preventivo.

Tutte le immagini inserite sono a scopo illustrativo. I prodotti possono subire modifiche.

ETICHETTE ADESIVE DI INDICAZIONE PER INTERNI 170X50 MM.

## CONFEZIONE DA 10 PEZZI

ENTRATA 54.001	USCITA DI SICUREZZA 54.002	SPEGNERE LA LUCE 54.003	 <p><b>OMAGGIO</b></p> <p>ESPOSITORE DA BANCO GIREVOLE <b>GRATUITO</b> FINO AD ESAURIMENTO (SU RICHIESTA)</p>					
PORTA CHIUSA 54.004	MENSA 54.005	USCITA 54.006						
UFFICIO 54.007	SI PREGA DI CHIUDERE LA PORTA <small>(GRATIE)</small> 54.008	DIREZIONE 54.009						
CHIUDERE 54.010	SUONARE PER FAVORE 54.011	SPINGERE 54.012						
SPOGLIATOI 54.013	TIRARE 54.014	OROLOGIO TIMBRA CARTELLINO 54.015				RISTORANTE 54.016	DOCCIA 54.017	ATTENTI AL CANE 54.018
 TOILETTE 54.019	 INFORMAZIONI 54.020	 CASSA 54.021				 TOILETTE 54.022	 TOILETTE 54.023	 TOILETTE 54.024
 GUARDAROBA 54.025	 BAR 54.026	 SALA D'ATTESA 54.027				 SEGRETERIA 54.028	 TELEFONO 54.029	 ENTRATA LIBERA 54.030
 TOILETTE 54.031	 USCITA 54.032	 ENTRATA 54.033				TOILETTE  54.034	USCITA  54.035	ENTRATA  54.036
 SPOGLIATOIO 54.037	 SPOGLIATOIO 54.038	 PROPRIETÀ PRIVATA 54.039				 INFERMERIA 54.040	 VIETATO INTRODURRE CANI 54.041	 ESTINTORE 54.042
 VIETATO FUMARE 54.043	 NO SMOKING 54.044	 VIETATO ENTRARE 54.045				 SPINGERE 54.046	 TIRARE 54.047	 54.048
PRIVATO 54.051	CAMPANELLO 54.052							

Su richiesta si realizzano cartelli di qualsiasi dimensione con **scritte e simboli personalizzati**. Richiedere preventivo.

Tutte le immagini inserite sono a scopo illustrativo. I prodotti possono subire modifiche.







CARTELLI VARI CANTIERI DI LAVORO

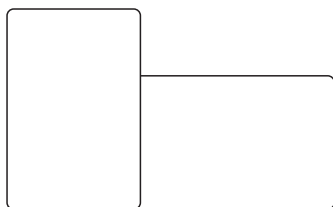

SERIE 46

Serie	Dist. Lettura m	10	
46	Dimensioni mm	400X600	600X1800
	Sigla ident.	M	L
	Materiale	Polionda	Polionda

CONFEZIONE DA 10 PEZZI



46.001 M



46.002 M



46.003 M



46.004 M



46.007 M



46.008 M



46.010 M



46.011 M



46.012 M



46.013 M



46.014 M



46.015 M



46.017 M



46.018 M



46.019 M



46.020 M



46.021 M



46.022 M



46.025 M



46.034 M



VIETATO L'ACCESSO A PERSONE E MEZZI NON AUTORIZZATI



46.036 M



46.037 M



46.038 M



46.039 M



46.040 M



46.041 M

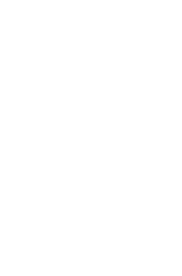

46.042 M



46.024 M



46.043 M



46.044 L

Su richiesta si realizzano cartelli di qualsiasi dimensione con scritte e simboli personalizzati. Richiedere preventivo.

Tutte le immagini inserite sono a scopo illustrativo. I prodotti possono subire modifiche.





CARTELLI VARI E PER PROPRIETA' PRIVATA

CONFEZIONE DA 5 PEZZI

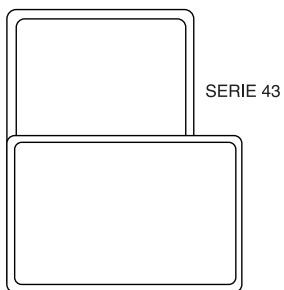

Serie	Dist. Lettura m	6	16
43	Dimensioni mm	300X200	
57	Dimensioni mm		400X500
	Materiale	Alluminio	Alluminio

SERIE 43



DA 43.001 A 43.007 - DA LUNEDI A DOMENICA



43.008



43.009



43.011



43.012 SALITA DX  
43.013 SALITA SX  
43.014 DISCESA DX  
43.015 DISCESA SX



43.016



43.017



43.018



43.019



43.020



43.021



43.022



43.023



43.024



43.025



43.028



57.001



CARTELLI DI INFORMAZIONE

Serie	Dist. Lettura m	4	10	16
47	Dimensioni mm	100X100	250X250	400X400
	Sigla ident.	S - S*	M - M*	L - L*
	Materiale	Alluminio	Alluminio	Alluminio

CONFEZIONE DA 5 PEZZI

**ATTENZIONE**  
misure contrassegnate con \*  
prezzo variato, controllare listino



SERIE 47



47.001 S M



47.004 S\*M\*L\*



47.006 S M L\*



47.007 S\*M\*L\*



47.013 S\*M\*L\*



47.015 S\*M\*



47.016 S\*M\*



47.017 S\*M\*L\*



47.019 S M L



47.020 S\*M\*L\*



47.022 S M L



47.025 S M



47.026 S M



47.027 S M L



47.028 S\*M\*L\*



47.031 M\*



47.032 M\*



47.033 M L\*



47.037 S\*M\*L\*



47.038 S\*M\*L\*



47.048 S M L



47.053 S\*M\*L\*



47.054 M\*



47.056 S\*M\*L\*



47.057 S\*M\*L\*



47.058 S\*M\*L\*



47.059 S\*M\*L\*



47.061 S\*M\*



47.063 S M L\*



47.064 S\*M\*L\*



47.072 M\*L\*



47.073 S M L\*



47.074 S M L\*



47.077 S\*M\*



47.078 S\*M L\*



47.079 S\*M L\*



47.080 S\*M\*L\*



47.081 M



47.082 S M L



47.083 S M L

Su richiesta si realizzano cartelli di qualsiasi dimensione con scritte e simboli personalizzati. Richiedere preventivo.

Tutte le immagini inserite sono a scopo illustrativo. I prodotti possono subire modifiche.

CARTELLI DI INFORMAZIONE E PERICOLO

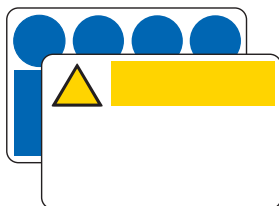

SERIE 41

Serie	Dist. Lettura m	6	10
41	Dimensioni mm	300X200	500X330
	Sigla ident.	S - S*	M - M*
	Materiale	Alluminio	Alluminio

CONFEZIONE DA 5 PEZZI

ATTENZIONE  
misure contrassegnate con \*  
prezzo variato, controllare listino



41.001 S M



41.002 S M



41.003 S M



41.004 S M



41.005 S M



41.006 S M

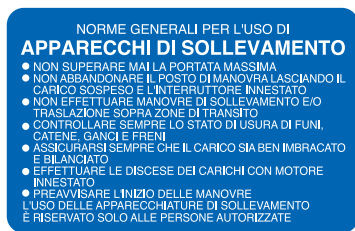

41.007 S\*M



41.009 S\*M



41.010 S\*M



41.012 S M



41.014 S M



41.018 S M



41.020 S\*M



41.024 S M



41.025 S M

Su richiesta si realizzano cartelli di qualsiasi dimensione con scritte e simboli personalizzati. Richiedere preventivo.

Tutte le immagini inserite sono a scopo illustrativo. I prodotti possono subire modifiche.



41.028 S M



41.032 S M



41.036 M



41.037 S M



41.038 S M



41.039 S M



41.041 S M\*



41.043 S\*M\*



41.045 S\*M\*



41.046 S\*M\*



41.047 S M



41.052 S M



41.053 S\*M\*



41.054 S\*M\*



41.055 S M



41.056 S M



41.057 S



41.058 M

CARTELLI PER PROPRIETA' PRIVATA

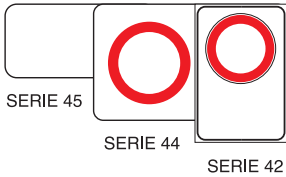

Serie	Dist. Lettura m	4	6
45	Dimensioni mm	195X95	
44	Dimensioni mm	250X150	
42	Dimensioni mm	250X450	400X600
	Sigla ident.	<b>M - M*</b>	<b>L - L*</b>
	<b>Materiale</b>	Alluminio	Alluminio

CONFEZIONE DA 5 PEZZI

**ATTENZIONE**  
misure contrassegnate con \*  
prezzo variato, controllare listino



45.001



44.001



44.003



42.003 L\*



42.005 L\*



42.006 L\*



42.007 L\*



42.009 L\*



42.014 L\*



42.015 L\*



42.016 L\*



42.018 L\*



42.019 L\*



42.021 L\*



42.023 L\*



42.024 L



42.025 ML



42.026 L\*



42.027 ML



42.028 L\*



42.029 L\*



42.030 L\*



42.031 L\*



42.032 M\*L\*



42.033 L



42.035 ML



42.037 L\*



42.038 L\*



42.039 L

Su richiesta si realizzano cartelli di qualsiasi dimensione con scritte e simboli personalizzati. Richiedere preventivo.

Tutte le immagini inserite sono a scopo illustrativo. I prodotti possono subire modifiche.



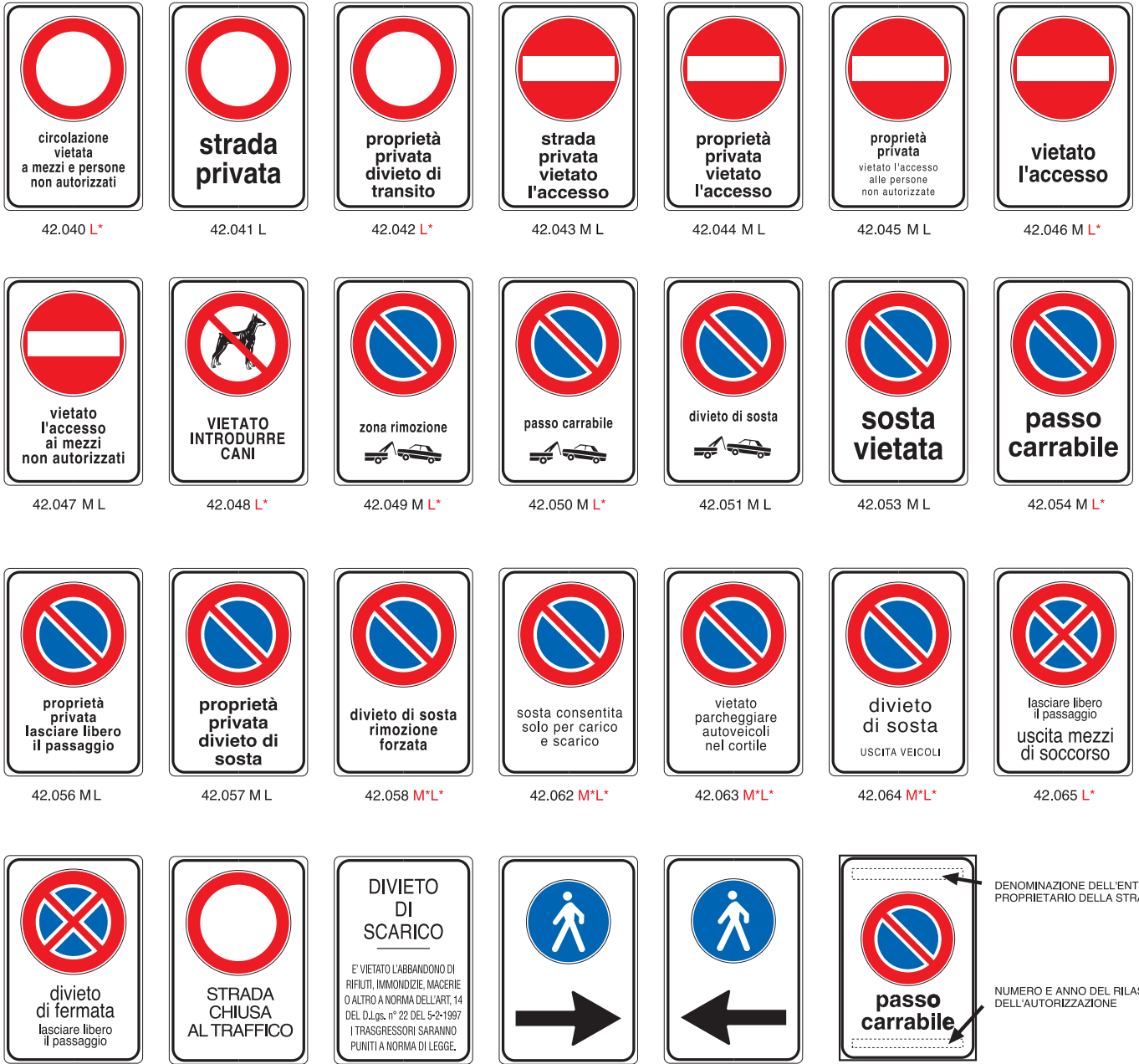

TARGA PIANA FIG. 78  
25x45 M - 40x60 L  
PASSO CARRABILE  
ALLUMINIO PIANO O VTR

Serie	Dist. Lettura m			
<b>38</b>	Dimensioni mm	500x500	500x500	500x500
	Rifrangente	H.I.C2		Pubblicità
	Omologato	M.LL.PP.		N.C.
	Materiale	Alluminio	Polionda	Polionda

Regolamento di esecuzione Art. 361  
Art. 361 (Art. 164 Cod. Str.)  
(Pannelli per la segnalazione della sporgenza longitudinale del carico)



38.902  
OMOLOGATO CONFORME AL C.d.S.  
All. interamente rifr. cl.2 - No confezione



38.001  
NON CONFORME  
Confezione da 10 pz.



38.001P  
NON CONFORME  
Possibilità di personalizzazione minimo 50 pz.

Su richiesta si realizzano cartelli di qualsiasi dimensione con scritte e simboli personalizzati. Richiedere preventivo.

Tutte le immagini inserite sono a scopo illustrativo. I prodotti possono subire modifiche.

CARTELLI DI DIREZIONE

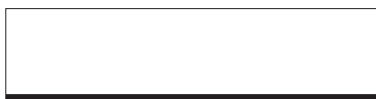

Serie	Dist. Lettura m	
50	Dimensioni mm	250X1000
	<b>Materiale</b>	Alluminio

NO CONFEZIONE



50.001



50.002  
DX / SX / DRITTO DX / DRITTO SX



50.003  
DX / SX / DRITTO DX / DRITTO SX



50.004



50.005  
DX / SX / DRITTO DX / DRITTO SX



50.006  
DX / SX / DRITTO DX / DRITTO SX



50.007



50.008  
DX / SX / DRITTO DX / DRITTO SX



50.009  
DX / SX / DRITTO DX / DRITTO SX



50.010



50.011  
DX / SX / DRITTO DX / DRITTO SX



50.012  
DX / SX / DRITTO DX / DRITTO SX



50.013



50.014  
DX / SX / DRITTO DX / DRITTO SX



50.015  
DX / SX / DRITTO DX / DRITTO SX

**N.B. Specificare sempre in fase di preventivo e/o ordine, la direzione della freccia con il relativo codice.**

# SEGNALETICA AZIENDALE PER VEICOLI - RIMORCHI E INGOMBRO

NORME DI RIFERIMENTO: Art.68 (Art. 25 Cod. Str.) (Cassonetti per la raccolta anche differenziata dei rifiuti)



### DISPOSITIVO RIFRANGENTE PER CASSONETTI

Adesivi rifrangenti B/R, G/N e B/N, per la segnalazione dei cassonetti, dimensioni 100x400 mm.

Fig. 2840 Rifrangente cl.1  
Fig. 2841 Rifrangente cl.2 solo B/R



### DISPOSITIVO RIFRANGENTE PER CASSONETTI

Adesivo rifrangente B/R, per la segnalazione dei cassonetti, dimensioni 200x200 mm.

Fig. 2842 Rifrangente cl.1  
Fig. 2843 Rifrangente cl.2

### ROTOLO ADESIVO RIFRANGENTE CL.1

Nastro di segnalazione stampato a losanghe diagonali sx-dx o dx-sx. Dimensioni ht. cm. 5x22,30 mt.



Fig. 2490

Fig. 2491

## DISPOSITIVI DI SEGNALAZIONE PER VEICOLI - RIMORCHI E PROFILI D'INGOMBRO - OSTACOLI

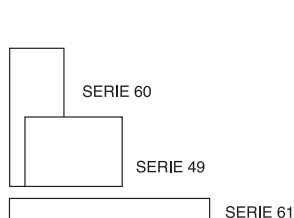

Serie	Dimensioni mm
49	300x200
60	150X450
61	1000X50

**Materiale** Alluminio rifr. cl.1



### CONFEZIONE DA 5 PEZZI



## REGOLAMENTO ECE/ONU N° 104 OMOLOGAZIONE DEI DELINEATORI RETTORIFLETTENTI PER VEICOLI LUNGI E PESANTI E LORO RIMORCHI (NORMA DI RIFERIMENTO LEGGE 214 01-08-2003)

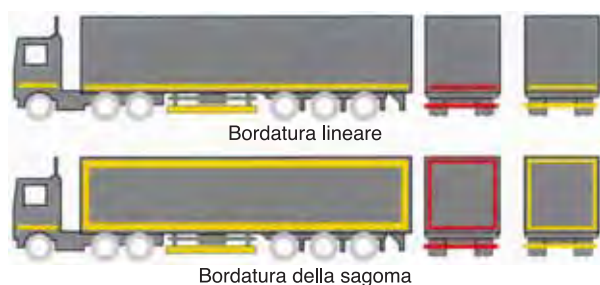

Nastro conforme al regolamento ECE ONU 104 omologato  
Nastro omologato per segnalazione sagome veicoli  
Rotolo dimensioni 50mm x 50 mt  
Disponibile in 3 colori (giallo, bianco, rosso)



	Per superfici rigide	Per superfici telonate
	Fig. 70701	Fig. 70751
	Fig. 70702	Fig. 70752
	Fig. 70703	Fig. 70753

Su richiesta si realizzano cartelli di qualsiasi dimensione con **scritte e simboli personalizzati**. Richiedere preventivo.

Tutte le immagini inserite sono a scopo illustrativo. I prodotti possono subire modifiche.

DISPOSITIVI DI SEGNALAZIONE PER VEICOLI E RIMORCHI

Pannelli posteriori retroriflettenti e fluorescenti per autocarri conformi ai regolamenti ECE ONU 70 e emendamento 01 (ove richiesto)

pannelli di segnalazione degli autocarri

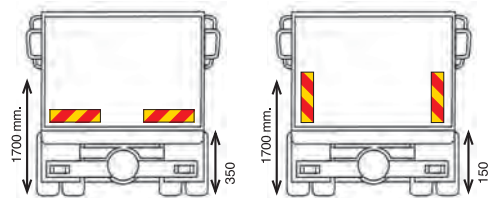

Fig. 1

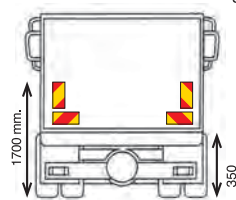

Fig. 2

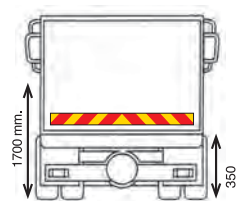

Fig. 3

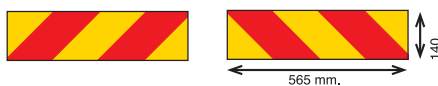

Fig. 1 Kit 2 pannelli autocarro

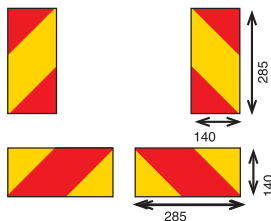

Fig. 2 Kit 4 pannelli autocarro



Fig. 3 Pannello autocarro

Pannelli autocarro portata  $\geq 3500$  kg.



Pannelli alluminio

	✂ 0,8 mm.	✂ 1 mm.	✂ 1,2 mm.	✂ 2 mm.
Fig. 1	Cod. 90044	Cod. 90054	Cod. 90084	Cod. 90070
Fig. 2	Cod. 90042	Cod. 90052		Cod. 90081
Fig. 3			Cod. 90087	Cod. 90075

WWW.3GSEGNALETICA.IT

pannelli di segnalazione dei rimorchi

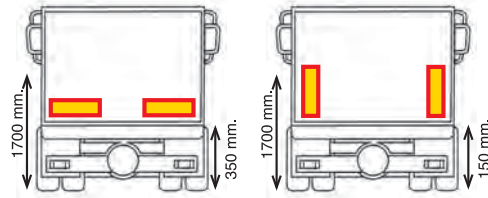

Fig. 5

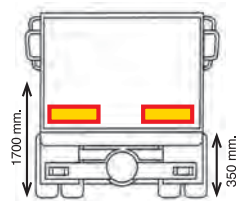

Fig. 6

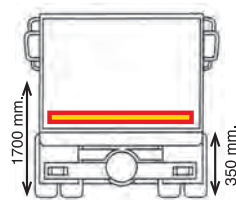

Fig. 7



Fig. 5 Kit 2 pannelli rimorchio

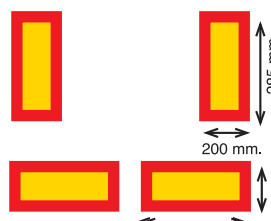

Fig. 6 Kit 4 pannelli rimorchio



Fig. 7 Pannello rimorchio

Pannelli rimorchio portata  $\geq 3500$  kg.



Pannelli alluminio

	✂ 0,8 mm.	✂ 1 mm.	✂ 1,2 mm.	✂ 2 mm.
Fig. 5	Cod. 90043	Cod. 90053	Cod. 90083	Cod. 90069
Fig. 6	Cod. 90041	Cod. 90051	Cod. 90089	Cod. 90082
Fig. 7			Cod. 90091	Cod. 90077

Su richiesta si realizzano cartelli di qualsiasi dimensione con scritte e simboli personalizzati. Richiedere preventivo.

Tutte le immagini inserite sono a scopo illustrativo. I prodotti possono subire modifiche.



DISPOSITIVI DI SEGNALAZIONE PER VEICOLI AGRICOLI DURANTE LA CIRCOLAZIONE SU STRADA

Pannelli agricoli a norme DIN 11030 con pellicola rifrangente classe 1

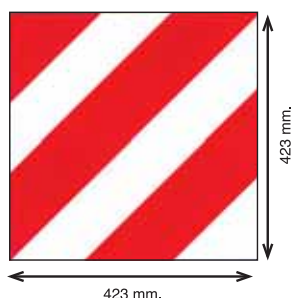

Pannello sinistro fisso zincato.  
423x423  $\pm$  0,8 mm.  
Fig. 90011

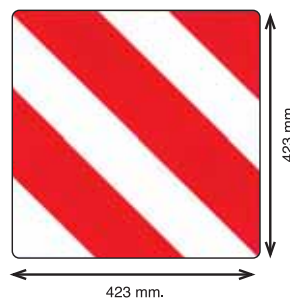

Pannello destro fisso zincato con angoli arrotondati.  
423x423  $\pm$  0,8 mm.  
Fig. 90022

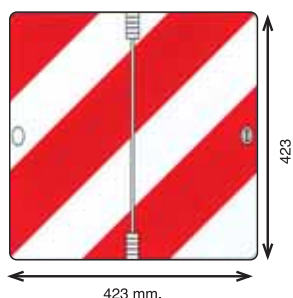

Pannello sinistro pieghevole in verticale zincato con angoli arrotondati.  
423x423  $\pm$  0,8 mm.  
Fig. 90002

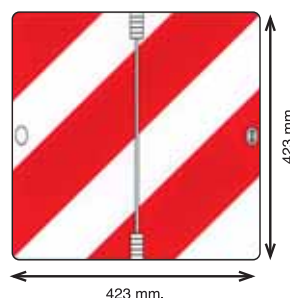

Pannello destro pieghevole in verticale zincato con angoli arrotondati.  
423x423  $\pm$  0,8 mm.  
Fig. 90001

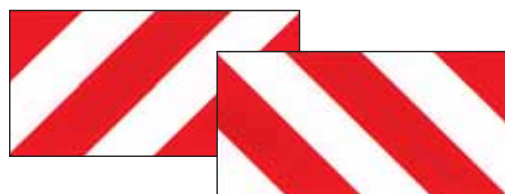

Kit 2 pannelli zincati destro e sinistro.  
564x282  $\pm$  0,8mm.  
Fig. 90031

Pannelli retroriflettenti e fluorescenti di segnalazione delle attrezzature portate o semiportate dalle trattrici agricole durante la circolazione su strada in ottemperanza al D.M. n. 391 del 19 giugno 1992

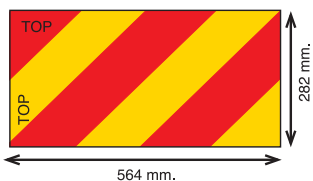

Kit 2 pannelli formato 282x564  $\pm$  2 mm.  
Fig. 90071

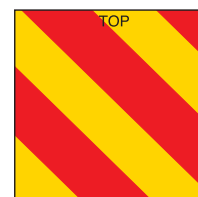
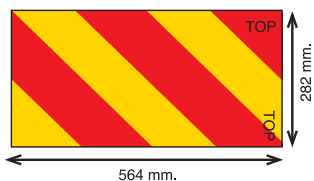

Pannello 423x423  $\pm$  2 mm.  
Fig. 90072

Schema per l'installazione dei pannelli

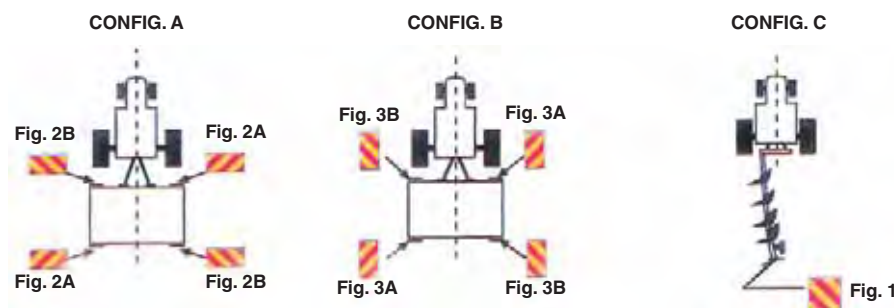

La parola TOP dovrà essere tale che a pannello installato risulti sempre sul lato più alto del pannello

Su richiesta si realizzano cartelli di qualsiasi dimensione con scritte e simboli personalizzati. Richiedere preventivo.

Tutte le immagini inserite sono a scopo illustrativo. I prodotti possono subire modifiche.

**PANNELLI DI SEGNALAZIONE TRASPORTI ECCEZIONALI**



Pannello per trasporti eccezionali 600x150  $\nabla$  2 mm.

**Fig. 90100**



Pannello per trasporti eccezionali 900x50  $\nabla$  2 mm.

**Fig. 90101**



Targa scatolata in alluminio o lamiera, dimensioni 90x135 cm. pellicola rifrangente cl.2 prismatica, lampade led M200 lampeggianti gialle omologate cl. L8H e certificate "CE", freccia orientabile.

**Fig. 90050**



Pannello per trasporti eccezionali 1200x150  $\nabla$  2 mm.

**Fig. 90099**

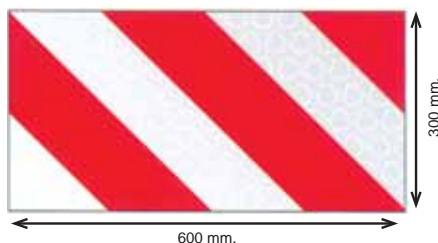

Kit 2 pannelli 600x300  $\nabla$  2 mm.

**Fig. 90102**



Pannello per trasporti eccezionali bifacciale per scorte di sicurezza 1250x250  $\nabla$  3 mm.

**Fig. 90200**

Contrassegni di limitazione permanente di velocità con pellicola rifrangente cl.1 (art. 344 D.P.R. 16/12/92 n. 495)



53.001 AD  
53.002 AL



53.003 AD  
53.004 AL



53.005 AD  
53.006 AL



53.007 AD  
53.008 AL



53.009 AD  
53.010 AL



53.011 AD  
53.012 AL

Contrassegni per veicoli conto terzi - conto proprio

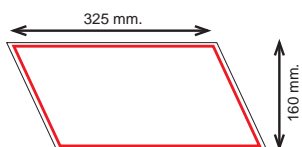

Pellicola adesiva rifrangente cl.1, conto terzi 325x160 mm. PVC bianco.

**Fig. 99310**

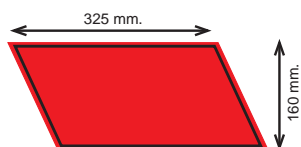

Pellicola adesiva rifrangente cl.1, conto proprio 325x160 mm. PVC rosso.

**Fig. 99311**

Su richiesta si realizzano cartelli di qualsiasi dimensione con scritte e simboli personalizzati. Richiedere preventivo.

Tutte le immagini inserite sono a scopo illustrativo. I prodotti possono subire modifiche.

CONTRASSEGNI PER VEICOLI

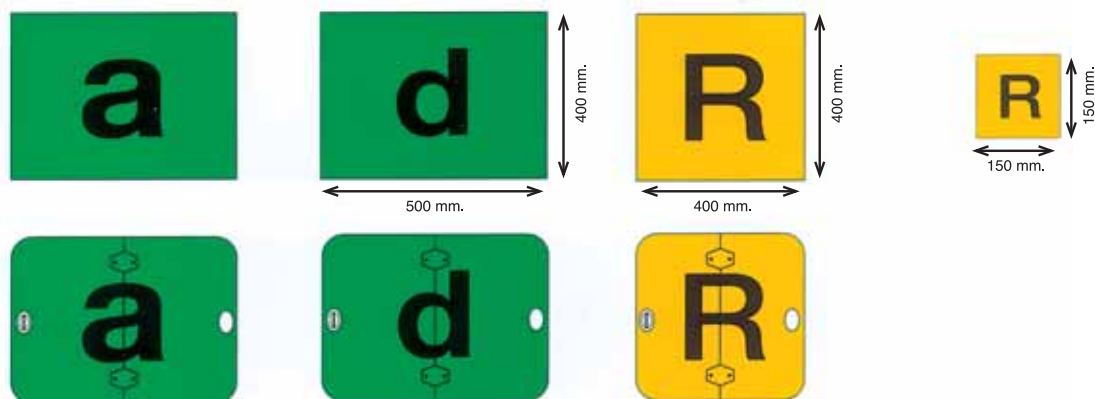

	Adesivo Self-adhesive	Con supporto alluminio ✂ 1 mm.	Con supporto alluminio pieghevole ✂ 2 mm.
Derrate deperibili - lettera "a" fondo verde scritta nera 500x400 mm.	Cod. 99619	Cod. 90117	Cod. 90118
Derrate deperibili - lettera "d" fondo verde scritta nera 500x400 mm.	Cod. 99620	Cod. 90119	Cod. 90120
Rifiuti - lettera "R" fondo giallo scritta nera 400x400 mm.	Cod. 99621	Cod. 90113	Cod. 90114
Rifiuti - lettera "R" fondo giallo scritta nera 150x150 mm.	Cod. 99633		

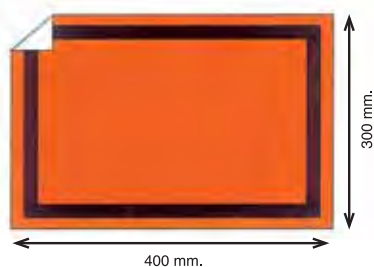

Pellicola rifrangente cl.1 A.D.R. 400x300 mm.  
Fig. 99751



Pellicola rifrangente cl.1 A.D.R. con banda centrale 400x300 mm.  
Fig. 99752

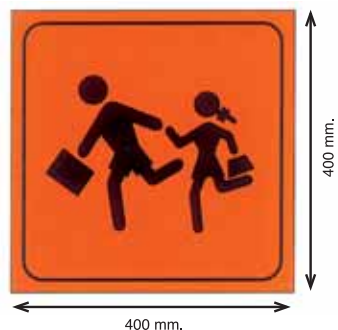

Pannello scuolabus tipo italiano  
400x400 ✂ 1 mm. zincato rifrangente cl.1  
Fig. 80910



Pannello scuolabus pieghevole tipo italiano  
400x400 ✂ 1 mm. zincato rifrangente cl.1  
Fig. 80911



Adesivo scuolabus tipo italiano  
400x400 mm. rifrangente cl.1  
Fig. 80912

Su richiesta si realizzano cartelli di qualsiasi dimensione con scritte e simboli personalizzati. Richiedere preventivo.

Tutte le immagini inserite sono a scopo illustrativo. I prodotti possono subire modifiche.



06\_  
ACCESSORI



**PROIETTORE EUROROT LED (pronto intervento)**

## CARATTERISTICHE:

Luci di segnalazione omologate a led 12/24V., dotate di cupola in policarbonato infrangibile, basi in poliammide rinforzato fibra di vetro, base piana a 3 viti o con base magnetica ventosa e presa accendisigari, temperatura operativa -30°/+50°C, gruppo ottico costituito da 6 led che garantiscono un effetto flash o doppio flash (solo per colore blu) ad elevata intensità potenziato dal riflettore metallizzato, disponibile nei colori ambra e blu.

**Fig. 5067** Base piana a 3 viti (specificare colore)

**Fig. 5068** Base magnetica ventosa (specificare colore)

**PROIETTORE GDO LED (per veicoli di pronto intervento)**

## CARATTERISTICHE:

Luci a led omologate 12/24V., dotate di cupola in policarbonato infrangibile, la sua forma è aerodinamica unica e particolare costituita da una base magnetica in gomma ad altissima aderenza, consente una tenuta di oltre 200 Km/h, temperatura operativa -30°/+50°C, gruppo ottico costituito da 8 led che garantiscono un effetto rotante ad elevata intensità o gruppo ottico costituito da un unico led che produce un intenso fascio luminoso ad effetto flash, con cavo spiralato e presa accendisigari, disponibile nei colori ambra e blu.

**Fig. 50730** Rotante ambra

**Fig. 50731** Flash ambra

**Fig. 50732** Rotante blu

**Fig. 50733** Flash blu

**GESSO OLEOSO BIANCO**

## CARATTERISTICHE:

Per scritte sulla pavimentazione stradale, dimensioni 19,5x2,5x5 ht. cm.

**Fig. 2487**

Confezione da 54 pz., vendibile anche sfuso

**FISCHIETTO**

## CARATTERISTICHE:

Realizzato in acciaio cromato con catenella.

**Fig. 1402**

**PALETTA SEGNALETICA**

## CARATTERISTICHE:

Realizzata in nylon flessibile Ø 150 mm., manico 26 cm., per segnalazioni stradali, con applicata pellicola rifrangente cl.1 e/o cl.2, colore verde/rossa o rossa/rossa.

Possibilità di personalizzazione su richiesta.

**Fig. 2511/A** V/R cl.1

**Fig. 2511/B** R/R cl.1

**Fig. 2511/C** R/R cl.2

**Fig. 2511/D** Neutra

**FETTUCCIA METRICA**

## CARATTERISTICHE:

Nastro in fibra di vetro, larghezza 16 mm., lunghezza 20 metri lineari, custodia in ABS resistente agli urti, manovella in metallo.

**Fig. 2710**



## Nuovo Codice della Strada

### Regolamento di esecuzione Art. 37

Art.37 (Art.21 Cod. Str.)

(Persone al lavoro)

#### PANTALONE LUNGO

##### CARATTERISTICHE:

Realizzato in poliestere/cotone, colore arancio fluo, tasche a filetto tagliate oblique, tasca posteriore chiusa con bottone e tasche porta metro, passanti in vita, con doppie bande rifrangenti sul fondo EN 471, elastico sulla parte posteriore della vita, chiusura con cerniera, taglie dalla M alla XXL.

Fig. 1353



#### CASACCA ALTA VISIBILITA'

##### CARATTERISTICHE:

Realizzata in tessuto alta traspirazione fluorescente, con applicate bande rifrangenti EN 471, colore arancio fluo, taglia unica regolabile con velcro.

Fig. 1301



#### OCCHIALE

##### CARATTERISTICHE:

Realizzato con elastico, antiappannante con valvola di aerazione, prodotto secondo le direttive europee EN 166 1F.

Fig. 1374



#### CUFFIA ECONOMICA

##### CARATTERISTICHE:

Antirumore ad uso generico per ambienti a bassa rumorosità, taglia unica regolabile, SNR 25db (H: 29db - M: 23db L: 15db).

Fig. 1506



#### MASCHERINA

##### CARATTERISTICHE:

Monouso, igienica antipolvere, a protezione del prodotto non ha alcun livello di protezione.

Fig. 1508



#### ELMETTO

##### CARATTERISTICHE:

Realizzato in polietilene ad alta densità, bardatura interna regolabile a bassa densità.

Fig. 1481 Bianco

Fig. 1482 Giallo

Fig. 1483 Rosso

Fig. 1484 Blu

Confezione da 60 pz., vendibile anche sfuso



#### TUTA IN TYVEK PRO-TECH

##### CARATTERISTICHE:

Studiata per proteggere i lavoratori da materiali pericolosi o per proteggere prodotti e processi delicati da contaminazioni esterne, colore bianco, taglie dalla S alla XXL.

Fig. 1431



#### CORDA SEGNALETICA

##### CARATTERISTICHE:

Realizzata in polietilene ad alta resistenza e ridotto allungamento, Ø 10 mm., rotolo lunghezza 100 mt.

Fig. 1490/A Giallo/nera

Fig. 1490/B Bianco/rossa

**CATENA IN CORDA**

## CARATTERISTICHE:

Realizzata in tessuto ad alta resistenza, Ø 5 mm., colore bianco/rossa

**Fig. 2671/C**

Confezione da 50 mt. costituita da nr. 2 pz. da 25 mt. cad.

**LAMINATO ELASTOPLASTICO**

## CARATTERISTICHE:

Nastro autoadesivo antiscivolo per interni e magazzini, delimitazione di sicurezza e di stoccaggio, posti di lavoro nei reparti, aree interne, limite di sicurezza banche e uffici, dimensioni ht. cm. 5x33 mt.

**Fig. 1380/A** Bianco

**Fig. 1380/B** Giallo

**Fig. 1380/C** Rosso

**Fig. 1380/D** Blu

**Fig. 1380/E** G/N

**Fig. 1380/F** B/R

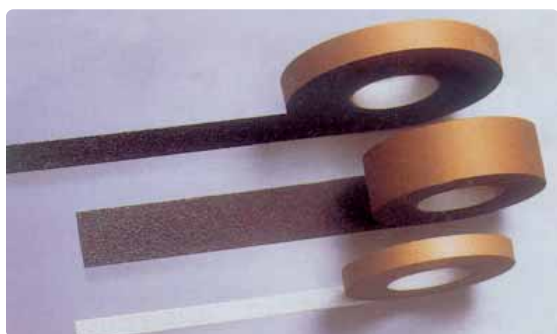
**ROTOLO ANTISCIVOLO**

## CARATTERISTICHE:

Rotolo Safety walk in colore nero o trasparente, antiscivolo per gradini.

**Fig. 1376** Colore nero, dimensioni ht. cm. 2,5x18,2 mt.

**Fig. 1377** Colore nero, dimensioni ht. cm. 5x18,2 mt.

**Fig. 1378** Colore trasparente, dimensioni ht. cm. 5x18,2 mt.

**ATTREZZATURE ANTINCENDIO E GESTIONE DELLE EMERGENZE****ESTINTORE CARRELLATO KG. 50**

## CARATTERISTICHE:

Ha una durata di funzionamento più lunga degli estintori portatili, è costruito con un carrello che ne permette lo spostamento,

**omologato.**

**Fig. 1011/A**

**ESTINTORE A CO2 KG. 2**

## CARATTERISTICHE:

Estintore portatile a biossido di carbonio (CO2), idoneo all'utilizzo su fuochi di classe B e di apparecchiature elettriche sotto tensione,

**omologato.**

**Fig. 1011/B**

**ESTINTORE A POLVERE KG. 2 O 6**

## CARATTERISTICHE:

Estintore portatile a polvere, idoneo all'utilizzo su fuochi di classe A (solidi), classe B (liquidi infiammabili) e classe C (gas infiammabili),

**omologato.**

**Fig. 1011/C** 6 Kg.

**Fig. 1011/D** 2 Kg.



**ARMADIETTO  
METALLO 102/M ALL. 1**

**CARATTERISTICHE:**

Armadietto realizzato in metallo verniciato con polvere epossidica di colore bianco, 3 vani, 2 ripiani interni, serratura con chiave. Impiego per aziende o unità produttive del gruppo A e B e comunque con tre o più lavoratori. Dimensioni esterne 300x140x460 ht. mm., peso completo 7,50 Kg. Contenuto conforme a quanto previsto dal Decreto Min. nr. 388 del 15/07/03 e D.lgs. nr. 81 del 09/04/08.

**Fig. 3G523**

**VALIGETTA PRONTO SOCCORSO MEDIC 4 ALL. 1**

**CARATTERISTICHE:**

Valigetta realizzata in polipropilene antiurto di colore arancio, dotata di maniglia per trasporto, può essere appesa a parete mediante gli appositi fori sul retro, chiusura con 2 clip a scatto. Impiego per aziende o unità produttive del gruppo A e B e comunque con tre o più lavoratori. Dimensioni esterne 460x145x345 ht. mm., peso completo 5,50 Kg. Contenuto conforme a quanto previsto dal Decreto Min. nr. 388 del 15/07/03 e D.lgs. nr. 81 del 09/04/08.

**Fig. 3G154**



**VALIGETTA PRONTO SOCCORSO MEDIC 1 ALL. 2**

**CARATTERISTICHE:**

Valigetta realizzata in polipropilene antiurto di colore arancio, supporto per attacco a parete, dotata di maniglia per trasporto, chiusura con 2 clip rotanti. Impiego per aziende o unità produttive con meno di tre lavoratori che non rientrano nel gruppo A e per lavoratori che operano in luoghi diversi dalla sede aziendale. Dimensioni esterne 250x90x190 ht. mm., peso completo 1,40 Kg. Contenuto conforme a quanto previsto dal Decreto Min. nr. 388 del 15/07/03 e D.lgs. nr. 81 del 09/04/08.

**Fig. 3G513**



**ARMADIETTO PLASTICA 1/P ALL. 2**

**CARATTERISTICHE:**

Armadietto realizzato in plastica di colore bianco, 2 vani, 1 ripiano interno amovibile, chiusura a scatto. Impiego per aziende o unità produttive con meno di tre lavoratori che non rientrano nel gruppo A e per lavoratori che operano in luoghi diversi dalla sede aziendale. Dimensioni esterne 220x140x370 ht. mm., peso completo 2,10 Kg. Contenuto conforme a quanto previsto dal Decreto Min. nr. 388 del 15/07/03 e D.lgs. nr. 81 del 09/04/08.

**Fig. 3G519**



**PACCO REINTEGRO ALL. 1**

**CARATTERISTICHE:**

Pacco di medicazione realizzato in cartone per valigette Pronto Soccorso e armadietti con contenuto base. Impiego per aziende o unità produttive del gruppo A e B e comunque con tre o più lavoratori. Contenuto conforme a quanto previsto dal Decreto Min. nr. 388 del 15/07/03 e D.lgs. nr. 81 del 09/04/08.

**Fig. 3G089** Con misuratore di pressione

**Fig. 3G091** Senza misuratore di pressione



**PACCO REINTEGRO ALL. 2**

**CARATTERISTICHE:**

Pacco di medicazione realizzato in cartone per valigette Pronto Soccorso con contenuto base. Impiego per aziende o unità produttive con meno di tre lavoratori che non rientrano nel gruppo A. Contenuto conforme a quanto previsto dal Decreto Min. nr. 388 del 15/07/03 e D.lgs. nr. 81 del 09/04/08.

**Fig. 3G090**



## CONDIZIONI GENERALI DI VENDITA E FORNITURA

La **3G ITALIA S.r.l.** si riserva il diritto di apportare modifiche tecniche-costruttive, dimensionali ed estetiche, senza l'obbligo di preavviso al fine di migliorare la propria produzione.

### 1) ORDINE MINIMO IMPONIBILE

Non si accettano ordini per importi netti inferiori a € 300,00. I prezzi indicati nei listini non sono compresi di I.V.A. Ci riserviamo la facoltà di apportare in qualunque momento e senza preavviso modifiche ai listini prezzi.

### 2) TEMPI DI CONSEGNA

I tempi di consegna variano periodicamente e dipendono anche dal tipo di merce richiesta e sono puramente indicativi e non impegnativi, da concordare poi con il nostro ufficio commerciale. Le consegne sono sempre e solo salvo il venduto e un eventuale ritardo non darà diritto all'acquirente di esigere rimborsi o risarcimenti di alcun genere.

### 3) IMBALLO

L'imballo è compreso nel prezzo. Per eventuali imballi particolari valuteremo il costo in fase di preventivo e/o ordine.

### 4) SPEDIZIONE

La merce si intende franco nostro stabilimento. Le spedizioni e i trasporti sono comunque effettuati a rischio e pericolo del committente, anche se in porto franco, ed è pertanto esclusa qualunque nostra responsabilità per avaria, furti e manomissioni durante il trasporto. La spedizione inoltre verrà addebitata in fattura al cliente al puro costo di un corriere convenzionato.

### 5) CONTESTAZIONE MERCE

Sarà cura esclusiva del committente controllare la merce all'arrivo e nel caso vengano riscontrate anomalie (mancanza colli, rottura imballo, ecc.) apporre riserva nei documenti di consegna in presenza del vettore con la firma di entrambi le parti e portati poi a conoscenza immediata alla **3G ITALIA S.r.l.** Senza detta indicazione, non potranno essere avanzate richieste di risarcimento al vettore stesso.

### 6) RESI E GARANZIA

Per i materiali acquistati non si accettano resi, se non espressamente da noi autorizzati. I nostri prodotti sono garantiti da difetti di fabbricazione. I prodotti ritenuti difettosi al momento della consegna e da noi riscontrati come tali, saranno sostituiti gratuitamente previa restituzione da noi autorizzata con spedizione in porto franco. Sarà valutato poi la sostituzione o l'accredito della merce. Eventuali reclami per merce difettosa o non conforme all'ordine, devono essere notificati per iscritto entro e non oltre 8 giorni dal ricevimento della merce. La garanzia decade qualora il materiale acquistato venisse manomesso.

### 7) CONDIZIONI DI PAGAMENTO

- a) Per i clienti che non hanno mai acquistato c/o **3G ITALIA S.r.l.**, le prime forniture sono con pagamento bonifico bancario anticipato o contanti alla consegna (no contrassegno). Successivamente, sarà la nostra amministrazione a valutare e/o modificare il tipo di pagamento.
- b) I pagamenti delle fatture, devono essere effettuati nei termini ed alle condizioni stabilite, intestate a **3G ITALIA S.r.l.** e in caso di ritardato pagamento, verranno applicati gli interessi di mora secondo il D.L. 9 ottobre 2002, Nr.231 attuativo della direttiva 2000/35/CE.
- c) Il mancato rispetto dei termini di pagamento, ci autorizza ad annullare o sospendere tutti gli eventuali ordini in corso.
- d) Dopo la terza insolvenza, l'ordine sarà effettuato solamente con la forma di pagamento bonifico bancario anticipato o contanti alla consegna. Non si accetta pagamento in contrassegno.

### 8) CERTIFICATI

Il certificato di qualità, certificato "CE" segnaletica, omologazioni e autorizzazioni Ministeriali, devono essere inderogabilmente richiesti in fase di preventivo e/o ordine per iscritto. Non si accettano contestazioni di alcun genere, se non richiesti nei tempi indicati.

### 9) SERVIZIO WEBAPP E SISTEMI REMOTIZZATI

- a) Per i prodotti che necessitano di controlli remotizzati la **3G ITALIA S.r.l.** fornisce credenziali di accesso al servizio webapp per poter permettere al Cliente l'accesso ai propri dispositivi con costi come indicato in fase di offerta.
- b) I diritti di proprietà intellettuale di programmi o qualunque documento e/o informazione (immagini, files originali, database personalizzati, files sorgenti), laddove fornito dalla **3G ITALIA S.r.l.** al Cliente, sono e rimangono di proprietà di **3G ITALIA S.r.l.**
- c) Il contratto di accesso alla webapp ha durata di 12 mesi dalla data di attivazione del servizio. Il contratto si intende rinnovato tacitamente di anno in anno salvo disdetta da inviarsi da una delle parti a mezzo PEC almeno 30 giorni prima della scadenza.
- d) Qualora il Cliente non provveda alla corresponsione della quota annuale di gestione entro il termine di 30 giorni dalla scadenza, la **3G ITALIA S.r.l.** si riserva il diritto di sospendere l'erogazione del servizio webapp.
- e) Al Cliente è fatto espresso divieto di usare i dispositivi remoti per creare messaggi il cui contenuto sia dannoso, minaccioso, abusivo, diffamatorio, calunnioso, osceno, volgare o che ledano diritti di terzi o siano illegali. La **3G ITALIA S.r.l.** non si ritiene responsabile per danni diretti o indiretti per un utilizzo non conforme dei sistemi remotizzati.
- f) **3G ITALIA S.r.l.** non sarà in alcun modo responsabile di ritardi, cattivi funzionamenti, sospensioni o interruzioni dei servizi né nei confronti del Cliente, né verso soggetti a qualunque titolo coinvolti nell'esecuzione del contratto, in ipotesi di forza maggiore o caso fortuito.

### 10) BOZZETTI

Per la realizzazione di bozzetti, la ditta si riserva di quantificare ed addebitare l'eventuale costo.

### 11) FORO

Per qualsiasi controversia è esclusivamente competente il Foro di Perugia.

The logo for 3G ITALIA, featuring the number '3G' in a bold, red, sans-serif font, followed by the word 'ITALIA' in a bold, white, sans-serif font. The background of the entire advertisement is a dark, nighttime photograph of a highway interchange with light trails from cars and a street lamp.

Sede Sociale e Stabilimento:

**3G ITALIA S.r.l.**

Via Guido Rossa, 34  
06132 Perugia (Italy)

Tel. +39 (0)75 527 24 05

Fax +39 (0)75 527 98 84

[www.3gsegnaletica.it](http://www.3gsegnaletica.it)

[www.segnaleticasmart.it](http://www.segnaleticasmart.it)

e-mail: [3g@3gsegnaletica.it](mailto:3g@3gsegnaletica.it)